



---

USER MANUAL

# Levoit Core Mini True HEPA Air Purifier

Model: LAP-C161-WEU

EN • DE • ES • FR • IT



## Questions or Concerns?

[support.uk@levoit.com](mailto:support.uk@levoit.com) | [support.de@levoit.com](mailto:support.de@levoit.com) | [support.es@levoit.com](mailto:support.es@levoit.com)  
[support.fr@levoit.com](mailto:support.fr@levoit.com) | [support.it@levoit.com](mailto:support.it@levoit.com) | [support.eu@levoit.com](mailto:support.eu@levoit.com)

EN • ENGLISH

## Table of Contents

Package Contents	<b>3</b>
Specifications	<b>3</b>
Safety Information	<b>4</b>
Getting to Know Your Air Purifier	<b>5</b>
Getting Started	<b>6</b>
Using Your Air Purifier	<b>7</b>
Care & Maintenance	<b>8</b>
Troubleshooting	<b>10</b>
Warranty Information	<b>12</b>
Customer Support	<b>12</b>

DE • DEUTSCH

## Inhaltsverzeichnis

Lieferumfang	<b>13</b>
Technische Daten	<b>13</b>
Sicherheitshinweise	<b>14</b>
Ihr Luftreiniger	<b>15</b>
Erste Schritte	<b>16</b>
Der Gebrauch Ihres Luftreinigers	<b>17</b>
Pflege und Wartung	<b>18</b>
Problemlösung	<b>20</b>
Informationen zur Garantie	<b>22</b>
Kundendienst	<b>22</b>

ES • ESPAÑOL

## Índice

Contenido de la caja	<b>23</b>
Especificaciones	<b>23</b>
Información de seguridad	<b>24</b>
Componentes del purificador de aire	<b>25</b>
Primeros pasos	<b>26</b>
Usar el purificador de aire	<b>27</b>
Cuidado y mantenimiento	<b>28</b>
Solución de problemas	<b>30</b>
Información sobre la garantía	<b>32</b>
Atención al Cliente	<b>32</b>

FR • FRANÇAIS

## Table des matières

Contenu de l'emballage	<b>33</b>
Caractéristiques techniques	<b>33</b>
Consignes de sécurité	<b>34</b>
Découverte de votre purificateur d'air	<b>35</b>
Prise en main	<b>36</b>
Utilisation de votre purificateur d'air	<b>37</b>
Entretien et maintenance	<b>38</b>
Dépannage	<b>40</b>
Informations relatives à la garantie Service client	<b>42</b>

IT • ITALIANO

## Indice

Contenuto della confezione	<b>43</b>
Specifiche	<b>43</b>
Informazioni di sicurezza	<b>44</b>
Componenti del purificatore d'aria	<b>45</b>
Preparazione	<b>46</b>
Uso del purificatore d'aria	<b>47</b>
Cura e manutenzione	<b>48</b>
Risoluzione dei problemi	<b>50</b>
Informazioni sulla garanzia Assistenza Clienti	<b>52</b>

## Package Contents

- 1 × Core Mini True HEPA Air Purifier
- 1 × 3-Stage H13 True HEPA Filter  
(Pre-Installed)
- 1 × Aroma Pad (Pre-Installed)
- 1 × AC Power Adapter
- 1 × User Manual

## Specifications

Power Supply	12V $\overline{=}$ 1A
Rated Power	7W
Ideal Room Size	16 m <sup>2</sup> / 169 ft <sup>2</sup>  <b>Note:</b> <ul style="list-style-type: none"> <li>• Effective for larger rooms, but purification will take longer.</li> <li>• Ideal Room Size is based on 2 air changes per hour (ACH).</li> </ul>
Operating Conditions	<b>Temperature:</b> -10°–40°C / 14°–104°F
	<b>Humidity:</b> < 85% RH
Noise Level	27–44dB
Air Purifier Dimensions	16.4 × 16.4 × 26.4 cm / 6.5 × 6.5 × 10.4 in
Air Purifier Weight	1.0 kg / 2.2 lb
Power Adapter	<b>Input:</b> 100–240V~ 50/60Hz
	<b>Output:</b> 12V $\overline{=}$ 1A

# READ AND SAVE THESE INSTRUCTIONS

## SAFETY INFORMATION

To reduce the risk of fire, electric shock, or other injury, follow all instructions and safety guidelines.

### General Safety

- **Only** use your air purifier as described in this manual.
- **Do not** use without removing the plastic wrap from the filter. The air purifier will not filter air, and may overheat, causing a fire hazard.
- **Do not** use the air purifier outdoors.
- Keep the air purifier away from water, and wet or damp areas. **Never** place in water or liquid.
- **Do not** use in excessively humid areas.
- Keep the air purifier away from heat sources.
- **Do not** use where combustible gases, vapours, metallic dust, aerosol (spray) products, or fumes from industrial oil are present.
- Keep 1.5 m / 5 ft away from where oxygen is being administered.
- Supervise children when they are near the air purifier. **Do not** allow children to play with the air purifier.
- **Do not** place anything into any opening in the air purifier.
- **Do not** sit on or place heavy objects on the air purifier.
- Keep the inside of the air purifier dry. To prevent moisture buildup, avoid placing in rooms with major temperature changes or underneath air conditioners.
- **Always** unplug the air purifier before servicing (such as changing the filter).
- **Do not** add essential oils to the filter. The filter will be damaged by the oil and will eventually release an unpleasant smell. **Only** add essential oils (not included) to the aroma box near the top of the air purifier.
- **Do not** use the air purifier if it is damaged or not working correctly, or if the cord or plug is damaged. **Do not** try to repair it yourself. Contact **Customer Support** (see page 12).

- **WARNING:** To reduce the risk of fire or electric shock, **do not** use this air purifier with any solid-state speed controls (such as a dimmer switch).
- Children should not clean or perform maintenance on the air purifier without supervision.
- This air purifier can be used by children 8 years and older as well as persons with reduced physical, sensory, or mental capabilities or lack of experience and knowledge if they have been given supervision or instruction concerning use of the air purifier in a safe way and understand the hazards involved.
- Not for commercial use. Household use **only**.

### Power Adapter & Cord

- Keep the air purifier near the outlet it is plugged into.
- **Never** place the cord near any heat source.
- **Do not** cover the cord with a rug, carpet, or other covering. **Do not** place the cord under furniture or appliances.
- Keep the cord out of areas where people walk often. Place the cord where it will not be tripped over.
- If the power adapter cord is damaged, it must be replaced by Arovast Corporation or similarly qualified persons in order to avoid an electric or fire hazard. Please contact **Customer Support** (page 12).

### Electromagnetic Fields (EMF)

Your Levoit air purifier complies with all standards regarding electromagnetic fields (EMF). If handled properly and according to the instructions in this user manual, the appliance is safe to use based on scientific evidence available today.



This symbol means the product must not be discarded as household waste, and should be delivered to an appropriate collection facility for recycling. Proper disposal and recycling helps protect natural resources, human health and the environment.

For more information on disposal and recycling of this product, contact your local municipality, disposal service, or the shop where you bought this product.

This product is RoHS compliant.

This product is in compliance with Directive 2011/65/EU, and its amendments, on the restriction of the use of certain hazardous substances in electrical and electronic equipment.

# GETTING TO KNOW YOUR AIR PURIFIER

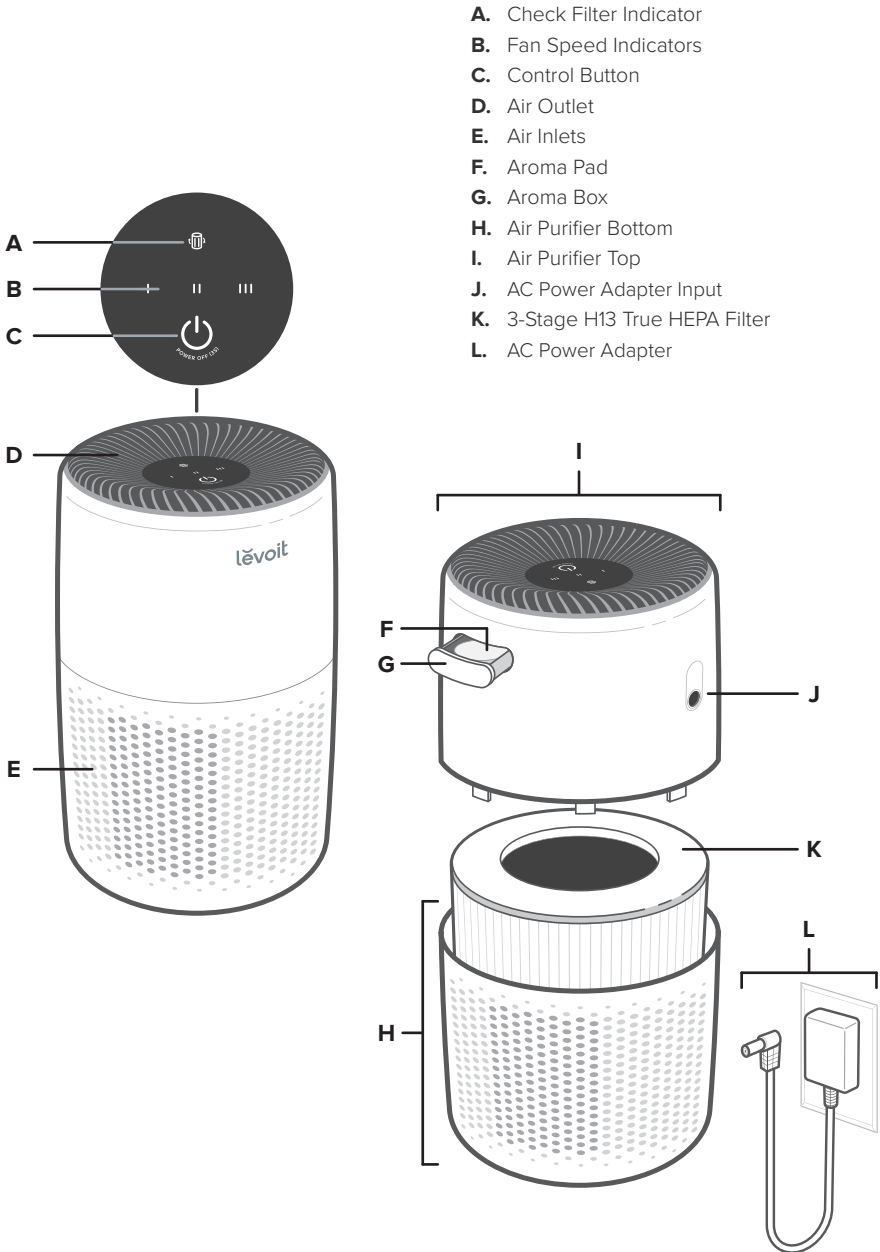

# GETTING STARTED

## IMPORTANT:

- The AC power adapter comes stored inside the air purifier.
- You must remove the plastic from the filter before using.

1. Remove all packaging, including any tape on the aroma box.
2. Rotate the top half of the air purifier anticlockwise and remove it from the bottom half. *[Figure 1.1]*
3. Remove the filter and AC power adapter from inside the air purifier. Remove all plastic packaging from the filter. Place the filter back into the air purifier. *[Figure 1.2]*

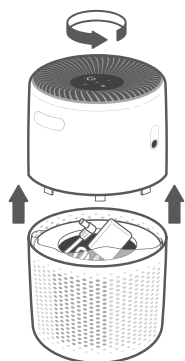

Figure 1.1

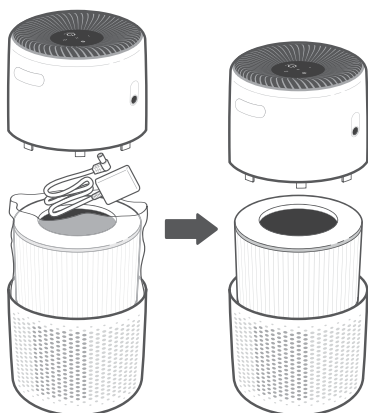

Figure 1.2

4. Place the top half of the air purifier directly back onto the bottom half of the air purifier. Rotate clockwise to secure both halves in place. *[Figure 1.3]*

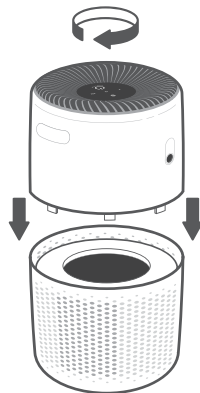

Figure 1.3

5. Connect the AC power adapter to the air purifier. Plug into an outlet.
6. To allow air to circulate freely in and out of the air purifier, there should ideally be 38 cm / 15 inches of clearance on all sides of the air purifier. *[Figure 1.4]*

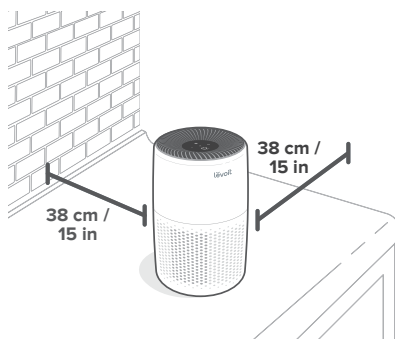

Figure 1.4

# USING YOUR AIR PURIFIER

**WARNING:** Make sure the air outlet and the air inlets are not blocked. This may cause the air purifier to overheat and stop working.

1. Tap the Control Button to turn on the air purifier.
2. Optionally, tap the Control Button repeatedly to change fan speed between I, II, and III.

**Note:** The display lights will automatically turn off after 60 seconds of inactivity.

3. Press and hold the Control Button for 3 seconds to turn the air purifier off.

## Essential Oils

**Do not** add essential oils to the filter or the fan. The filter will be damaged by the oil and will eventually release an unpleasant smell. **Only** add essential oils to the aroma pad, located in the aroma box near the top of the air purifier.

**Note:** Essential oils are not included.

## Adding Essential Oils

1. Push in the aroma box and pull it out.
2. Add 5–7 drops of essential oil to the aroma pad.
3. Place the aroma box back into the air purifier.

**Note: Do not** mix essential oil blends. Clean the aroma pad before using a new essential oil blend (see **Cleaning the Aroma Pad**, page 9).

## Humidity

Moisture may damage the filter. This air purifier should be used in an area with a humidity level below 85% RH. If you use the air purifier in excessively humid areas, the surface of the filter may become mouldy.

**Note:** Water or moisture will allow mould to grow. To solve a mould problem, get rid of the source of the moisture and clean up the mould. Air purifiers cannot solve an existing mould problem, and can only remove airborne mould spores and reduce odours.

## About the Filters

The air purifier uses a 3-stage H13 True HEPA filtration system to purify air.

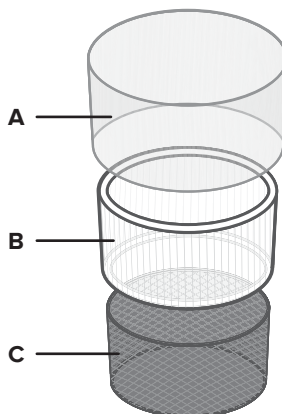

### A. Pre-Filter

- Captures large particles such as dust, lint, fibres, hair, and pet fur.
- Maximises the filter's life by protecting it.

### B. H13 True HEPA Filter

- Traps at least 99.97% of airborne particles 0.3 microns in size.
- Traps airborne particles such as fine dust, smoke particles, and allergens such as pollen and pet dander.

### C. Activated Carbon Filter

- Physically adsorbs smoke, odours, and fumes.

# CARE & MAINTENANCE

## Cleaning the Air Purifier

1. Unplug before cleaning.

**Note: Do not** clean with abrasive chemicals or flammable cleaning agents.

2. Wipe the outside of the air purifier with a soft, dry cloth. If necessary, wipe with a damp cloth, then immediately dry.
3. Vacuum the inside of the air purifier using a vacuum hose with a crevice attachment. **[Figure 2.1]**

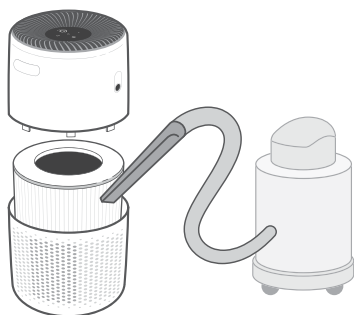

Figure 2.1

## Check Filter Indicator

☑ will light up as a reminder to check the filter. Depending on how often you use the air purifier, the indicator should turn on after about 4–6 months. You may not need to change your filter yet, but you should check it when ☑ turns on.

## Resetting the Check Filter Indicator

When the ☑ lights up red or if you want to change the filter before the ☑ lights up, do the following to reset the Check Filter Indicator:

1. Replace the filter (see page 9).
2. With the air purifier plugged in and the fan turned on, press and hold the Control Button for 3 seconds to turn it off.
3. With the air purifier turned off, press and hold the Control Button for 3 seconds.
4. ☑ will blink 3 times and turn off when successfully reset.

## Cleaning the Filter

The outer pre-filter should be cleaned every 2–4 weeks to increase efficiency and extend the life of your filter. Clean the pre-filter using a soft brush or vacuum hose to remove hair, dust, and large particles. **Do not** clean the filter with water or other liquids.

Filter	When to Clean	How to Clean	When to Replace
Pre-Filter	Every 2–4 weeks	Use a soft brush or vacuum hose <b>[Figure 2.1]</b>	4–6 months
H13 True HEPA & Activated Carbon Filter	<b>Do not</b> clean		



## CARE & MAINTENANCE (CONT.)

### When Should I Replace the Filter?

The filter should be replaced every 4–6 months. You may need to replace your filter earlier or later depending on how often you use your air purifier. Using your air purifier in an environment with relatively high pollution may mean you will need to replace the filter more often, even if  is off.

You may need to replace your filter if you notice:

- Increased noise when the air purifier is on
- Decreased airflow
- Unusual odours
- A visibly clogged filter

#### Note:

- To maintain the performance of your air purifier, **only** use official Levoit filters. To buy replacement filters, go to Amazon and search **B09FK5PN4H**.
- Remember to reset  after changing the filter (see page 8).

### Replacing the Filter

1. Unplug and pick up the air purifier. Separate the two halves of the air purifier (see **Getting Started**, page 6).
2. Remove the old filters.
3. Clean out any remaining dust or hair inside the air purifier using a vacuum hose.

**Note:** If you remove and set aside the top half of the air purifier, you can use water to clean the bottom half of the air purifier. **Do not** use water or liquids to clean the top half of the air purifier. [Figure 2.2]

4. Unwrap the new filter and place it into the bottom half of the air purifier (see **Getting Started**, page 6).
5. Put the two halves of the air purifier securely back together. Plug in the air purifier.
6. Reset the Check Filter Indicator (see page 8).

### Cleaning the Aroma Pad

For effective aromatherapy, the aroma pad should always be cleaned before using a new essential oil blend. **Do not** mix essential oil blends.

To clean:

1. Remove the aroma box by pressing it in, then pulling it out.
2. Remove the aroma pad and rinse under warm, running water.
3. Dry with a clean cloth and place it back into the aroma box.
4. Place the aroma box back inside the air purifier.

**Note:** **Do not** pour liquid cleaners or detergents into the aroma pad or box.

### Replacing the Aroma Pad

If the aroma pad becomes deformed or damaged after repeated washing, it may need to be replaced.

To maintain the performance of your air purifier, **only** use official Levoit aroma pads. For more information, contact **Customer Support** (see page 12).

### Storage

If not using the air purifier for an extended period of time, wrap both the air purifier and the filter in plastic packaging and store in a dry place to avoid moisture damage.

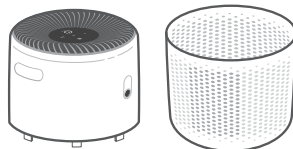







Figure 2.2

# TROUBLESHOOTING

Problem	Possible Solution
Air purifier will not turn on or respond to button controls.	Plug in the air purifier.
	Disconnect the AC power adapter from the air purifier and reconnect it.
	Check to see if the AC power adapter is damaged. If it is, stop using the air purifier and contact <b>Customer Support</b> (see page 12).
	Plug the air purifier into a different outlet.
	The air purifier may be malfunctioning. Contact <b>Customer Support</b> (see page 12).
Airflow is significantly reduced.	Make sure the filter is removed from its packaging and properly in place (see <b>Getting Started</b> , page 6).
	Press the Control Button to increase fan speed.
	Leave 38 cm / 15 inches of clearance on all sides of the air purifier.
	The pre-filter may be clogged by large particles, such as hair or lint, blocking airflow. Clean the pre-filter (see page 8).
	Replace the filter (see <b>Replacing the Filter</b> , page 9).
Air purifier makes an unusual noise while the fan is on.	Make sure the filter is properly in place with plastic packaging removed (see page 6).
	Make sure the air purifier is operating on a hard, flat, level surface.
	Replace the filter (see <b>Replacing the Filter</b> , page 9).
	The air purifier may be damaged, or a foreign object may be inside. Stop using the air purifier and contact <b>Customer Support</b> (see page 12). <b>Do not</b> try to repair the air purifier.
Poor air purification quality.	Press the Control Button to increase fan speed.
	Make sure no objects are blocking the sides or top of the air purifier (inlets or outlet).
	Make sure the filter is removed from its packaging and properly in place (see page 6).
	Close doors and windows while using the air purifier.
	If the room is larger than 16 m <sup>2</sup> / 169 ft <sup>2</sup> , air purification will take longer.
	Replace the filter (see <b>Replacing the Filter</b> , page 9).

## TROUBLESHOOTING (CONT.)

Problem	Possible Solution
Strange smell coming from the air purifier.	Clean the filter and aroma pad or replace if necessary.
	Contact <b>Customer Support</b> (see page 12).
	Avoid using your air purifier in an area with high humidity.
The Check Filter Indicator light is still on after replacing the filters.	Reset the Check Filter Indicator (see page 8).
 has not turned on after 4–6 months	 is a reminder for you to check the filter and will light up based on how much the air purifier has been used (see page 8). If you don't use your air purifier often,  will take longer to turn on.
 turned on before 4 months	 is a reminder for you to check the filter and will light up based on how much the air purifier has been used (see page 8). If you run your air purifier frequently,  will turn on sooner.

If your problem is not listed, please contact **Customer Support** (see page 12).

## WARRANTY INFORMATION

<b>Product Name</b>	Levoit Core Mini True HEPA Air Purifier
<b>Models</b>	LAP-C161-WEU
<i>For your own reference, we strongly recommend that you record your order ID and date of purchase.</i>	
<b>Date of Purchase</b>	
<b>Order ID</b>	

### Terms & Policy

Arovast Corporation warrants all products to be of the highest quality in material, craftsmanship, and service, effective from the date of purchase to the end of the 2-year warranty period.

This warranty does not limit your rights under the applicable local consumer protection laws. If the applicable local consumer protection laws requires the manufacturer to provide a longer warranty period, the warranty period shall be extended to the shortest period required by the laws.

## CUSTOMER SUPPORT

If you have any questions or concerns about your new product, please contact our local distributor or our helpful Customer Support Team.

**Arovast Corporation**  
1202 N. Miller St., Suite A  
Anaheim, CA 92806  
USA

#### **E-Mail:**

support.uk@levoit.com  
support.de@levoit.com  
support.es@levoit.com  
support.fr@levoit.com  
support.it@levoit.com  
support.eu@levoit.com

\*Please have your order invoice and order ID ready before contacting Customer Support.

## Lieferumfang

- 1 x Core Mini True HEPA-Luftreiniger
- 1 x 3-stufiger H13 True HEPA-Filter  
(vorinstalliert)
- 1 x Aroma-Pad (vorinstalliert)
- 1 x AC-Netzadapter
- 1 x Bedienungsanleitung

## Technische Daten

Stromversorgung	12 V $\overline{=}$ 1 A
Leistung	7 W
Ideale Raumgröße	16 m <sup>2</sup> / 169 ft <sup>2</sup>  <b>Hinweis:</b> <ul style="list-style-type: none"> <li>• Auch bei größeren Räumen wirksam, wobei die Reinigung längere Zeit beansprucht.</li> <li>• Ideale Raumgröße basiert auf zwei Luftwechseln pro Stunde (ACH).</li> </ul>
Betriebsbedingungen	<b>Temperatur:</b> -10–40 °C / 14–104 °F
	<b>Luftfeuchtigkeit:</b> < 85 % RH
Lärmpegel	27–44 dB
Luftreiniger Abmessungen	16,4 × 16,4 × 26,4 cm / 6,5 × 6,5 × 10,4 Zoll
Gewicht des Luftreinigers	1,0 kg / 2,2 lb
Netzadapter	<b>Eingang:</b> 100–240 V~ 50/60 Hz
	<b>Ausgang:</b> 12 V $\overline{=}$ 1 A

# LESEN SIE DIESE ANLEITUNG BITTE UND BEWAHREN SIE SIE AUF SICHERHEITSHINWEISE

Befolgen Sie sämtliche Anweisungen und Sicherheitshinweise, um das Risiko von Brand, Stromschlägen und sonstigen Verletzungen zu reduzieren.

## Allgemeine Sicherheit

- Verwenden Sie diesen Luftreiniger **ausschließlich** wie in diesem Handbuch beschrieben.
- Verwenden Sie den Luftreiniger **nicht**, ohne zunächst die Kunststoffverpackung vom Filter zu entfernen. Andernfalls filtert das Gerät die Luft nicht und könnte überhitzen, was eine Brandgefahr darstellt.
- Verwenden Sie den Luftreiniger **nicht** im Freien.
- Halten Sie den Luftreiniger von Wasser und feuchten Umgebungen fern. Stellen Sie den Luftreiniger **keinesfalls** in Wasser oder Flüssigkeiten.
- Verwenden Sie den Luftreiniger **nicht** in Umgebungen mit überaus hoher Luftfeuchtigkeit.
- Halten Sie den Luftreiniger von Wärmequellen fern.
- Verwenden Sie den Luftreiniger **nicht** an Orten, an denen brennbare Gase, Dämpfe, Metallstaub, Aerosol-Produkte (Sprühdosen) oder Dämpfe von Industrieölen vorhanden sind.
- Halten Sie den Luftreiniger 1,5 m / 5 Fuß von Bereichen fern, an denen Sauerstoff zugeführt wird.
- Lassen Sie Kinder in der Nähe des Luftreinigers nicht unbeaufsichtigt. Erlauben Sie es Kindern **nicht**, mit dem Luftreiniger zu spielen.
- Führen Sie **nichts** in die Öffnungen des Luftreinigers ein.
- Setzen Sie sich **nicht** auf den Luftreiniger und stellen Sie keine schweren Gegenstände darauf ab.
- Halten Sie das Innere des Luftreinigers trocken. Stellen Sie den Luftreiniger nicht in Räumen mit großen Temperaturschwankungen oder unter einer Klimaanlage auf, um ein Ansammeln von Feuchtigkeit zu vermeiden.
- Ziehen Sie vor dem Durchführen von Wartungsarbeiten (beispielsweise dem Auswechseln des Filters) **stets** den Stecker.
- Geben Sie **keine** ätherischen Öle auf den Filter. Das Öl beschädigt den Filter und im Laufe der Zeit einen unangenehmen Geruch verursachen. Geben Sie ätherische Öle (nicht mitgeliefert) **ausschließlich** in die Aromabox oben auf dem Luftreiniger.
- Benutzen Sie den Luftreiniger **nicht**, wenn er beschädigt ist oder nicht ordnungsgemäß funktioniert oder wenn der Stecker oder das Kabel beschädigt ist. Versuchen Sie **nicht**,

den Luftreiniger selbst zu reparieren. Kontaktieren Sie unseren **Kundendienst** (siehe Seite 22).

- **WARNUNG:** Um das Risiko eines Brands oder elektrischen Schlags zu mindern, darf der Luftreiniger **nicht** mit einer Solid-State-Steuerung (wie beispielsweise einem Dimmschalter) verwendet werden.
- Kinder dürfen ohne Aufsicht keine Reinigungs- oder Pflege- und Wartungsarbeiten am Luftreiniger durchführen.
- Dieser Luftreiniger kann von Kindern ab 8 Jahren sowie von Personen mit eingeschränkten körperlichen, sensorischen oder geistigen Fähigkeiten oder mangelnder Erfahrung und Wissen verwendet werden, wenn sie beaufsichtigt werden oder Anweisungen über die sichere Verwendung des Luftreinigers erhalten haben und die damit verbundenen Gefahren verstehen.
- Nicht für den gewerblichen Gebrauch. **Nur** für den Hausgebrauch.

## Netzadapter & Kabel

- Stellen Sie den Luftreiniger in der Nähe der verwendeten Steckdose auf.
- Halten Sie das Kabel **stets** von Wärmequellen fern.
- Bedecken Sie das Kabel **nicht** mit einem Vorleger, Teppich oder sonstigem Belag. Verlegen Sie das Kabel **nicht** unter Möbeln oder Geräten.
- Verlegen Sie das Kabel nicht auf häufig begangenen Wegen. Achten Sie darauf, dass das Kabel keine Stolperfalle darstellt.
- Ein beschädigtes Netzadapterkabel muss von Arovast Corporation oder einer entsprechend qualifizierten Person ersetzt werden, um Stromschläge oder Brandgefahr zu vermeiden. Kontaktieren Sie bitte unseren **Kundendienst** (Seite 22).

## Elektromagnetische Felder (EMF)

Ihr Levoit Luftreiniger erfüllt alle Normen hinsichtlich elektromagnetischer Felder (EMF). Bei sachgemäßer Handhabung gemäß den Anweisungen in dieser Bedienungsanleitung ist das Gerät auf Grundlage der derzeit verfügbaren wissenschaftlichen Erkenntnisse bedienersicher.



Dieses Symbol bedeutet, dass das Produkt nicht über den Hausmüll entsorgt werden darf und zum Recycling an eine geeignete Sammelstelle abgegeben werden sollte. Ordnungsgemäße Entsorgung und Recycling tragen zum Schutz der natürlichen Ressourcen, der menschlichen Gesundheit und der Umwelt bei.

Für mehr Informationen über die Entsorgung und das Recycling dieses Produkts wenden Sie sich an Ihre lokale Gemeinde, den Entsorgungsservice oder den Händler, bei dem Sie dieses Produkt gekauft haben.

Dieses Produkt ist RoHS-konform.

Dieses Produkt erfüllt die Anforderungen der Richtlinie 2011/65/EU und ihrer Novellierungen zur Beschränkung der Verwendung bestimmter gefährlicher Stoffe in Elektro- und Elektronikgeräten.

# IHR LUFTREINIGER

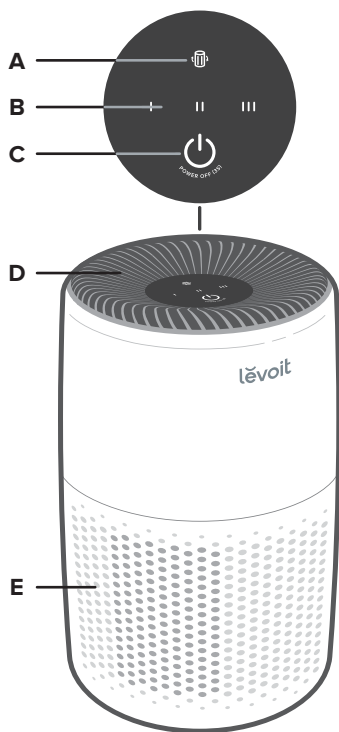

- A. Filteranzeige
- B. Lüftergeschwindigkeit-Anzeigen
- C. Steuertaste
- D. Luftauslass
- E. Lufteinlässe
- F. Aroma-Pad
- G. Aromabox
- H. Luftreiniger Unterseite
- I. Luftreiniger Oberseite
- J. Eingangsbuchse des AC-Netzadapters
- K. 3-stufiger H13 True HEPA-Filter
- L. AC-Netzadapter

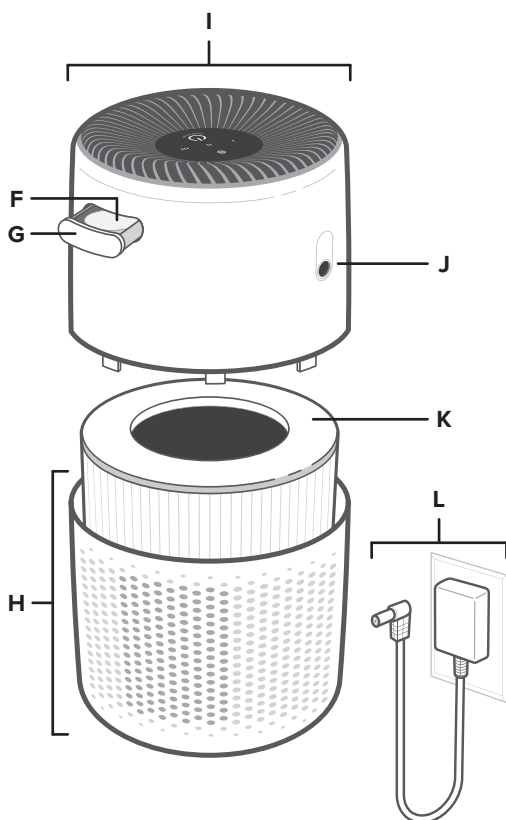

# ERSTE SCHRITTE

## WICHTIG:

- Der AC-Netzadapter ist im Luftreiniger verstaubt.
- Vor der Inbetriebnahme muss die Plastikverpackung des Filters entfernt werden.

1. Entfernen Sie sämtliches Verpackungsmaterial, einschließlich des Klebebands auf der Aromabox.
2. Drehen Sie die obere Hälfte des Luftreinigers gegen den Uhrzeigersinn und entfernen Sie sie vom Unterteil. **[Abbildung 1.1]**
3. Entnehmen Sie den Filter und den AC-Netzadapter aus dem Inneren des Luftreinigers. Entfernen Sie die gesamte



Abbildung 1.1



Abbildung 1.2

Verpackung vom Filter. Setzen Sie den Filter wieder in den Luftreiniger ein. **[Abbildung 1.2]**

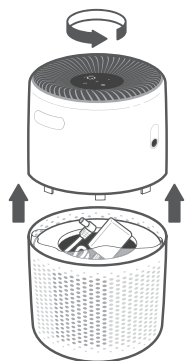

Abbildung 1.3

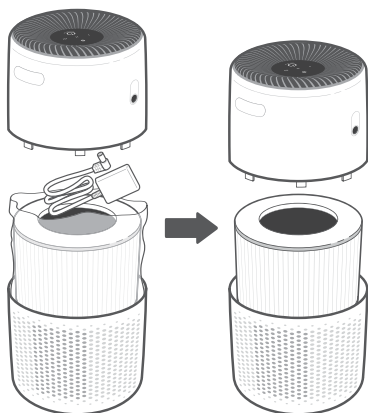
4. Setzen Sie die obere Hälfte des Luftreinigers direkt wieder auf die untere Hälfte des Luftreinigers. Drehen Sie diese im Uhrzeigersinn, um beide Hälften wieder sicher miteinander zu verbinden. **[Abbildung 1.3]**
5. Verbinden Sie den AC-Netzadapter mit dem Luftreiniger. Schließen Sie ihn an eine Steckdose an.
6. Zu allen Seiten des Luftreinigers sollte ein Abstand von 38 cm / 15 Zoll bestehen, um zu gewährleisten, dass Luft frei in und aus dem Luftreiniger zirkulieren kann. **[Abbildung 1.4]**



Abbildung 1.4

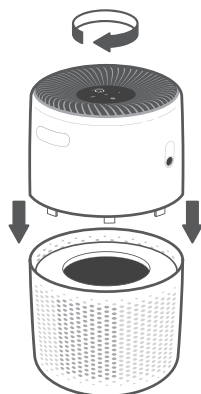

# DER GEBRAUCH IHRES LUFTREINIGERS

**WARNUNG:** Stellen Sie sicher, dass Luftauslass und -einlässe nicht blockiert sind. Andernfalls könnte sich der Luftreiniger überhitzen und nicht mehr funktionieren.

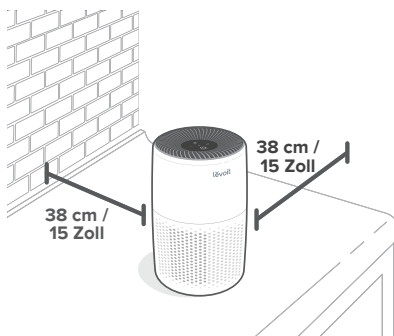
1. Schalten Sie den Luftreiniger durch Tippen auf die Steuertaste ein.
2. Sie können die Steuertaste auch wiederholt berühren, um zwischen den Lüfterstufen I, II und III zu wechseln.

**Hinweis:** Die Hintergrundbeleuchtung der Anzeige verdunkelt sich automatisch nach 60 Sekunden Inaktivität.

3. Halten Sie die Steuertaste drei Sekunden lang gedrückt, um den Luftreiniger auszuschalten.

## Ätherische Öle

Geben Sie **keine** ätherischen Öle auf den Filter oder den Lüfter. Das Öl beschädigt den Filter und im Laufe der Zeit einen unangenehmen Geruch verursachen. Geben Sie ätherische Öle **ausschließlich** auf das Aroma-Pad, das sich in der Aromabox oben auf dem Luftreiniger befindet.

**Hinweis:** Ätherische Öle werden nicht mitgeliefert.

## Hinzufügen von ätherischen Ölen

1. Drücken Sie gegen die Aromabox und ziehen Sie sie heraus.
2. Geben Sie 5–7 Tropfen ätherisches Öl auf das Aroma-Pad.
3. Schieben Sie die Aromabox zurück in den Luftreiniger.

**Hinweis:** Verwenden Sie **nicht** mehrere ätherische Ölmischungen gleichzeitig. Reinigen Sie das Aroma-Pad, bevor Sie eine neue ätherische Ölmischung verwenden (siehe **Reinigen des Aroma-Pads**, Seite 19).

## Luftfeuchtigkeit

Feuchtigkeit kann den Filter beschädigen. Dieser Luftreiniger sollte nur in einer Umgebung mit einer Luftfeuchtigkeit unter 85 % RH verwendet werden. Wenn Sie den Luftreiniger in Umgebungen mit überaus hoher Luftfeuchtigkeit verwenden, kann die Oberfläche des Filters zu schimmeln beginnen.

**Hinweis:** Durch Wasser oder Feuchtigkeit kann sich Schimmel bilden. Entfernen Sie zur Beseitigung eines Schimmelproblems zunächst die Feuchtigkeitsquelle und reinigen Sie die Schimmelstelle. Luftreiniger können kein bestehendes Schimmelproblem beseitigen, sondern lediglich schwebende Schimmelsporen entfernen und Gerüche reduzieren.

## Die Filter

Der Luftreiniger verwendet ein 3-stufiges H13 True HEPA-Filterssystem zur Luftreinigung.

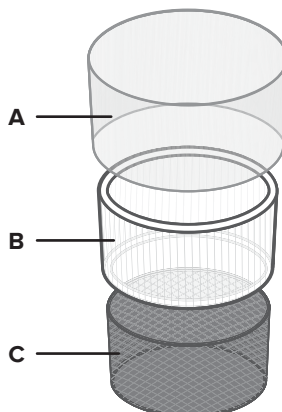

### A. Vorfilter

- Fängt große Partikel wie Staub, Flusen, Fasern, Haare und Tierfell ein.
- Schützt den Filter, wodurch die Filterlebensdauer maximiert wird.

### B. H13 Echter HEPA-Filter

- Entfernt mindestens 99,97 % von Schwebepartikeln bis zu 0,3 Mikron Größe.
- Fängt Schwebeteilchen wie winzige Staubpartikel, Rauchpartikel und Allergene wie Pollen und Haustierschuppen ein.

### C. Aktivkohlefilter

- Rauch, Gerüche und Dämpfe werden von diesem Filter physikalisch absorbiert.

# PFLEGE & WARTUNG

## Reinigen des Luftreinigers

1. Trennen Sie den Luftreiniger vor der Reinigung von der Stromversorgung.

**Hinweis:** Verwenden Sie **keine** aggressiven Chemikalien oder entzündlichen Reinigungsmittel zur Reinigung.

2. Wischen Sie den Luftreiniger außen mit einem weichen, trockenen Tuch ab. Wischen Sie ihn ggf. mit einem feuchten Tuch ab und reiben Sie ihn dann sofort trocken.
3. Saugen Sie das Innere des Luftreinigers mit dem Fugendüsenaufsatz eines Staubsaugerschlauchs ab. **[Abbildung 2.1]**



Abbildung 2.1

## Filteranzeige

☑ leuchtet auf, um Sie an die Kontrolle des Filters zu erinnern. Je nachdem, wie häufig Sie Ihren Luftreiniger verwenden, leuchtet die Anzeige nach ca. 4–6 Monaten auf. Möglicherweise müssen Sie den Filter noch nicht austauschen, wenn ☑ aufleuchtet, aber er sollte dennoch geprüft werden.

## Zurücksetzen der Filteranzeige

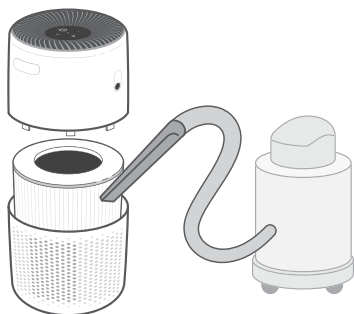
Wenn ☑ rot aufleuchtet oder Sie den Filter austauschen möchten, bevor ☑ aufleuchtet, setzen Sie die Filteranzeige wie folgt zurück:

1. Ersetzen Sie den Filter (siehe Seite 19).
2. Schließen Sie den Luftreiniger an eine Steckdose an und halten Sie die Steuertaste bei ausgeschaltetem Lüfter drei Sekunden lang gedrückt, um ihn auszuschalten.
3. Halten Sie die Steuertaste am ausgeschalteten Luftreiniger drei Sekunden lang gedrückt.
4. ☑ blinkt dreimal auf und erlischt, wenn der Zurücksetzung erfolgreich abgeschlossen ist.

## Reinigung des Filters

Der äußere Vorfilter sollte alle 2–4 Wochen gereinigt werden, um seine Effizienz zu erhöhen und die Lebensdauer des Filters zu verlängern. Reinigen Sie den Vorfilter mit einer weichen Bürste oder einem Staubsaugerschlauch, um Haare, Staub und große Partikel zu entfernen. Reinigen Sie den Filter **nicht** mit Wasser oder anderen Flüssigkeiten.

Filter	Reinigen	Reinigungsanleitung	Ersetzen
Vorfilter	Alle 2–4 Wochen	Verwenden Sie eine weiche Bürste oder einen Staubsaugerschlauch <b>[Abbildung 2.1]</b>	4–6 Monate
H13 True HEPA & Aktivkohlefilter	1 reinigen		

## PFLEGE & WARTUNG (FORTS.)

### Wann muss der Filter ersetzt werden?

Der Filter sollte alle 4–6 Monate ausgewechselt werden. Je nachdem, wie häufig Sie Ihren Luftreiniger benutzen, muss der Filter früher oder später ausgetauscht werden. Selbst wenn  nicht aufleuchtet, muss der Filter häufiger ausgewechselt werden, wenn der Luftreiniger in einem relativ stark verschmutzten Umfeld eingesetzt wird.

Wenn Sie Folgendes bemerken, muss der Filter möglicherweise ersetzt werden:

- Lautes Geräusch beim Betrieb
- Verminderter Luftstrom
- Ungewöhnliche Gerüche
- Ein sichtbar verschmutzter Filter

#### Hinweis:

- Verwenden Sie **ausschließlich** offizielle Levoit-Filter, damit Ihr Luftreiniger leistungsfähig bleibt. Ersatzfilter können über Amazon erworben werden. Suchen Sie dafür nach **B09FK5PN4H**.
- Denken Sie daran,  nach dem Austauschen des Filters zurückzusetzen (siehe Seite 18).



### Austauschen des Filters

1. Trennen Sie den Luftreiniger von der Stromversorgung und heben Sie ihn hoch. Nehmen Sie die beiden Hälften des Luftreinigers auseinander (siehe **Erste Schritte**, Seite 16).
2. Entfernen Sie die alten Filter.
3. Beseitigen Sie Reststaub oder Haare mit einem Staubsaugerschlauch aus dem Inneren des Luftreinigers.
4. Packen Sie den neuen Filter aus und setzen Sie ihn in die untere Hälfte des Luftreinigers ein (siehe **Erste Schritte**, Seite 16).
5. Verbinden Sie die beiden Hälften des Luftreinigers wieder sicher miteinander. Schließen Sie den Luftreiniger an die Stromversorgung an.
6. Setzen Sie die Filteranzeige zurück (siehe Seite 18).

**Hinweis:** Wenn Sie die obere Hälfte des Luftreinigers entfernen und ablegen, können Sie Wasser verwenden, um die untere Hälfte des Luftreinigers zu reinigen. Reinigen Sie die obere Hälfte des Luftreinigers **nicht** mit Wasser oder Flüssigkeiten. **[Abbildung 2.2]**

### Reinigen des Aroma-Pads

Für eine effektive Aromatherapie sollte das Aroma-Pad vor jeder Verwendung einer neuen ätherischen Ölmischung gereinigt werden. Verwenden Sie **nicht** mehrere ätherische Ölmischungen gleichzeitig.

Reinigungsanleitung:

1. Entfernen Sie die Aromabox, indem Sie dagegen drücken und sie anschließend herausziehen.
2. Entfernen Sie das Aroma-Pad und spülen Sie es unter warmem, fließendem Wasser ab.
3. Trocknen Sie es mit einem sauberen Tuch und setzen Sie es wieder in die Aromabox ein.
4. Schieben Sie die Aromabox zurück in den Luftreiniger.

**Hinweis:** Geben Sie **keine** flüssigen Reinigungsmittel auf das Aroma-Pad oder in die Aromabox.

### Austausch des Aroma-Pads

Wenn das Aroma-Pad nach wiederholtem Waschen verformt oder beschädigt wird, muss es möglicherweise ersetzt werden.

Verwenden Sie **ausschließlich** offizielle Levoit-Aroma-Pads, damit Ihr Luftreiniger leistungsfähig bleibt. Für weiterführende Informationen kontaktieren Sie den **Kundendienst** (siehe Seite 22).

### Lagerung

Wenn Sie den Luftreiniger über einen längeren Zeitraum nicht verwenden, bewahren Sie ihn und den Filter in der Kunststoffverpackung an einem trockenen Ort auf, um Feuchtigkeitsschäden zu vermeiden.







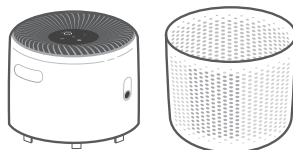

Abbildung 2.2

# PROBLEMLÖSUNG

Problem	Mögliche Abhilfe
Der Luftreiniger lässt sich nicht einschalten und reagiert nicht auf Tastendruck.	Schließen Sie den Luftreiniger an die Stromversorgung an.
	Trennen Sie den AC-Netzadapter vom Luftreiniger und schließen Sie ihn dann wieder an.
	Überprüfen Sie, ob der AC-Netzadapter beschädigt ist. Verwenden Sie den Luftreiniger in diesem Fall nicht und verständigen Sie den <b>Kundendienst</b> (siehe Seite 22).
	Schließen Sie den Luftreiniger an eine andere Steckdose an.
	Der Luftreiniger weist eventuell eine Funktionsstörung auf. Kontaktieren Sie in einem solchen Fall unseren <b>Kundendienst</b> (siehe Seite 22).
Der Luftstrom ist beträchtlich reduziert.	Vergewissern Sie sich, dass der Filter aus der Verpackung genommen und korrekt eingesetzt wurde (siehe <b>Erste Schritte</b> , Seite 16).
	Drücken Sie die Steuertaste, um die Lüftergeschwindigkeit zu erhöhen.
	Stellen Sie sicher, dass rund um den Luftreiniger ein Abstand von 38 cm / 15 Zoll vorhanden ist.
	Der Vorfilter wird eventuell durch große Partikel wie Haare oder Fusseln blockiert, die den Luftstrom behindern. Reinigen Sie den Vorfilter (siehe Seite 18).
	Tauschen Sie den Filter aus (siehe <b>Austauschen des Filters</b> , Seite 19).
Der Luftreiniger macht ein ungewöhnliches Geräusch, wenn der Lüfter läuft.	Stellen Sie sicher, dass der Filter korrekt eingesetzt und die Kunststoffverpackung entfernt wurde (siehe Seite 16).
	Stellen Sie sicher, dass der Luftreiniger während des Betriebs auf einer festen, flachen und ebenen Oberfläche steht.
	Tauschen Sie den Filter aus (siehe <b>Austauschen des Filters</b> , Seite 19).
	Der Luftreiniger ist möglicherweise beschädigt oder im Gerät befindet sich ein Fremdkörper. Schalten Sie den Luftreiniger ab und verständigen Sie den <b>Kundendienst</b> (siehe Seite 22). Versuchen Sie <b>nicht</b> , den Luftreiniger selbst zu reparieren.
Die Luft wird nicht ausreichend gereinigt.	Drücken Sie die Steuertaste, um die Lüftergeschwindigkeit zu erhöhen.
	Achten Sie darauf, dass der Luftreiniger nicht seitlich oder oben blockiert wird (Einlässe und Auslass).
	Vergewissern Sie sich, dass der Filter aus der Verpackung genommen und korrekt eingesetzt wurde (siehe Seite 16).
	Schließen Sie während der Verwendung des Luftreinigers Fenster und Türen.
	Wenn der Raum größer als 16 m <sup>2</sup> / 169 ft <sup>2</sup> ist, nimmt die Luftreinigung mehr Zeit in Anspruch.
	Tauschen Sie den Filter aus (siehe <b>Austauschen des Filters</b> , Seite 19).

## PROBLEMLÖSUNG (FORTS.)

Problem	Mögliche Abhilfe
Der Luftreiniger gibt merkwürdige Gerüche ab.	Reinigen Sie den Filter und das Aroma-Pad oder tauschen Sie sie ggf. aus.
	Kontaktieren Sie unseren <b>Kundendienst</b> (siehe Seite 22).
	Verwenden Sie Ihren Luftreiniger nicht in Umgebungen mit hoher Luftfeuchtigkeit.
Die Filterkontrollleuchte leuchtet auch nach Austausch der Filter weiter auf.	Setzen Sie die Filteranzeige zurück (siehe Seite 18).
 hat nach 4-6 Monaten nicht aufgeleuchtet	 soll Sie daran erinnern, den Filter zu prüfen, und leuchtet abhängig davon auf, wie lange der Luftreiniger in Gebrauch war (siehe Seite 18). Wenn Sie Ihren Luftreiniger selten verwenden, dauert es länger, bis  aufgeleuchtet.
 leuchtet bereits vor Ablauf von 4 Monaten auf	 soll Sie daran erinnern, den Filter zu prüfen, und leuchtet abhängig davon auf, wie lange der Luftreiniger in Gebrauch war (siehe Seite 18). Wenn Sie Ihren Luftreiniger häufig verwenden, leuchtet  früher auf.

**Sollte ein Problem auftreten, das hier nicht aufgeführt ist**, wenden Sie sich bitte an unseren **Kundendienst** (siehe Seite 22).

# INFORMATIONEN ZUR GARANTIE

<b>Produktbezeichnung</b>	Levoit Core Mini True HEPA-Luftreiniger
<b>Modelle</b>	LAP-C161-WEU
<i>Wir empfehlen dringend, die Bestellnummer und das Kaufdatum aufzubewahren, da Sie diese Daten zu einem späteren Zeitpunkt ggf. benötigen könnten.</i>	
<b>Kaufdatum</b>	
<b>Bestellnummer</b>	

## Geschäftsbedingungen

Arovast Corporation gewährleistet, dass alle Produkte fachkundig aus hochwertigen Werkstoffen gefertigt werden und gebrauchsfähig sind. Die Gewährleistung ist ab dem Kaufdatum für einen Zeitraum von 2 Jahren gültig.

Diese Garantie schränkt Ihre Rechte nach den geltenden lokalen Verbraucherschutzgesetzen nicht ein. Sofern der Hersteller nach den geltenden örtlichen Verbraucherschutzgesetzen eine längere Garantiezeit einzuräumen hat, verlängert sich die Garantiezeit auf den kürzesten gesetzlich erforderlichen Zeitraum.

## KUNDENDIENST

Bei Fragen oder Problemen mit Ihrem neuen Produkt setzen Sie sich bitte mit unserem lokalen Vertriebspartner oder unserem hilfsbereiten Kundendienst in Verbindung.

### Arovast Corporation

1202 N. Miller St., Suite A  
Anaheim, CA 92806  
USA

### E-Mail:

support.uk@levoit.com  
support.de@levoit.com  
support.es@levoit.com  
support.fr@levoit.com  
support.it@levoit.com  
support.eu@levoit.com

\*Bitte halten Sie Ihre Rechnungs- und Bestellnummer für das Gespräch mit unserem Kundendienst bereit.

## Contenido de la caja

- 1 Levoit Core Mini True HEPA purificador de aire
- 1 Filtro HEPA verdadero H13 de 3 etapas (preinstalación)
- 1 Aroma Pad (ya instalado)
- 1 adaptador de CA
- 1 manual del usuario

## Especificaciones

Fuente de alimentación	12V ~ 1A
Potencia nominal	7 W
Superficie ideal de la estancia	16 m <sup>2</sup> (169 ft <sup>2</sup> )  <b>Nota:</b> <ul style="list-style-type: none"> <li>• Eficaz en estancias de mayor tamaño, pero la purificación tardará más.</li> <li>• La superficie ideal de la estancia se basa en 2 renovaciones de aire por hora (ACH).</li> </ul>
Condiciones de funcionamiento	<b>Temperatura:</b> -10°-40°C / 14°-104°F
	<b>Humedad:</b> <85 % HR
Nivel de ruido	27-44 dB
Dimensiones del purificador Dimensiones	16,4 × 16,4 × 26,4 cm (6.5 × 6.5 × 10.4 in)
Peso del purificador de aire	1,0 kg (2,2 lb)
Adaptador de corriente	<b>Entrada:</b> 100-240 V~ 50/60 Hz
	<b>Potencia de salida:</b> 12V ~ 1A

# LEE Y GUARDA ESTAS INSTRUCCIONES

## INFORMACIÓN DE SEGURIDAD

Para reducir el riesgo de incendio, descarga eléctrica u otros daños, siga todas las instrucciones y directrices de seguridad.

### Seguridad general

- **Utilice** el purificador de aire únicamente según se describe en este manual.
- **No** utilice el purificador sin retirar antes el envoltorio de plástico del filtro, ya que no filtrará aire, podría sobrecalentarse y provocar un incendio.
- **No** utilice el purificador de aire en exteriores.
- Mantenga el purificador de aire alejado del agua y de zonas húmedas o encharcadas. No lo sumerja **nunca** en agua ni en otros líquidos.
- **No** lo utilice en zonas excesivamente húmedas.
- Mantenga el purificador de aire alejado de fuentes de calor.
- **No** lo utilice en lugares donde haya gases combustibles, vapores, polvo metálico, aerosoles (espráis o pulverizadores) o humos de aceite industrial.
- Manténgalo a 1,5 m (5 ft) de lugares donde se esté administrando oxígeno.
- Vigile a los niños cuando estén cerca del purificador de aire. **No** permita que los niños jueguen con el purificador de aire.
- **No** introduzca nada por las rejillas del purificador de aire.
- **No** se siente ni coloque objetos pesados sobre el purificador de aire.
- Mantenga seco el interior del purificador de aire. Para evitar la formación de humedad, procure no colocarlo en habitaciones con grandes cambios de temperatura o debajo de aparatos de aire acondicionado.
- Desenchufe **siempre** el purificador de aire antes de realizar cualquier mantenimiento (por ejemplo, al cambiar el filtro).
- **No** añada aceites esenciales al filtro. El aceite estropeará el filtro y, con el tiempo, desprenderá un olor desagradable. Añada aceites esenciales (no incluidos) **solo** al cajetín de aromas situado cerca de la parte superior del purificador de aire.
- **No** utilice el purificador de aire si está averiado o no funciona correctamente, o si el enchufe o el cable están dañados. **No** intente repararlo usted mismo. Ponte en contacto con **Atención al cliente** (consulta la página 32).
- **ADVERTENCIA:** Para reducir el riesgo de incendios o descargas

eléctricas, **no** utilice el purificador de aire con ningún control de velocidad de estado sólido (como un regulador de intensidad de luz).

- Los niños no deberán limpiar ni llevar a cabo tareas de mantenimiento en el purificador de aire sin supervisión.
- Este purificador de aire puede utilizarse por parte de niños de 8 años o mayores, al igual que personas con discapacidad física, sensorial o mental o con falta de experiencia y conocimiento si están bajo supervisión o han recibido formación sobre el uso del purificador de aire de forma segura y comprenden los peligros que entraña.
- No diseñada para uso comercial, sino para uso **exclusivamente** doméstico.

### Cable y adaptador de corriente

- Mantenga el purificador de aire cerca de la toma a la que está enchufado.
- **Nunca** coloque el cable cerca de fuentes de calor.
- **No** tape el cable con moquetas, alfombras u objetos similares. **No** coloque el cable debajo de muebles o aparatos.
- Mantenga el cable alejado de las zonas de tránsito. Coloque el cable en un lugar donde nadie pueda tropezar con él.
- Si el adaptador de la fuente de alimentación está dañado, Arovast Corporation o personas con una calificación similar deberán reemplazarlo para evitar riesgos eléctricos o incendios. Póngase en contacto con **Atención al Cliente** (consulte la página 32).

### Campos electromagnéticos (EMF)

El purificador de aire de Levoit cumple todas las normas sobre campos electromagnéticos (EMF). Si se utiliza correctamente y conforme a las instrucciones de este manual del usuario, el aparato se puede usar con la máxima seguridad de acuerdo con las pruebas científicas disponibles actualmente.



Este símbolo significa que el producto no debe desecharse como residuo doméstico, sino que debe llevarse a unas instalaciones de recogida adecuadas para su reciclaje. El desecho y reciclaje adecuados ayudan a proteger los recursos naturales, la salud humana y el medioambiente.

Para obtener más información sobre el desecho y reciclaje de este producto, contacta con el ayuntamiento de tu localidad, el servicio de punto limpio o la tienda donde compraste el producto.

Este producto cumple la normativa RoHS.

Este producto cumple la Directiva 2011/65/UE, y sus modificaciones, sobre la restricción del uso de ciertas sustancias peligrosas en equipos eléctricos y electrónicos.



# COMPONENTES DEL PURIFICADOR DE AIRE

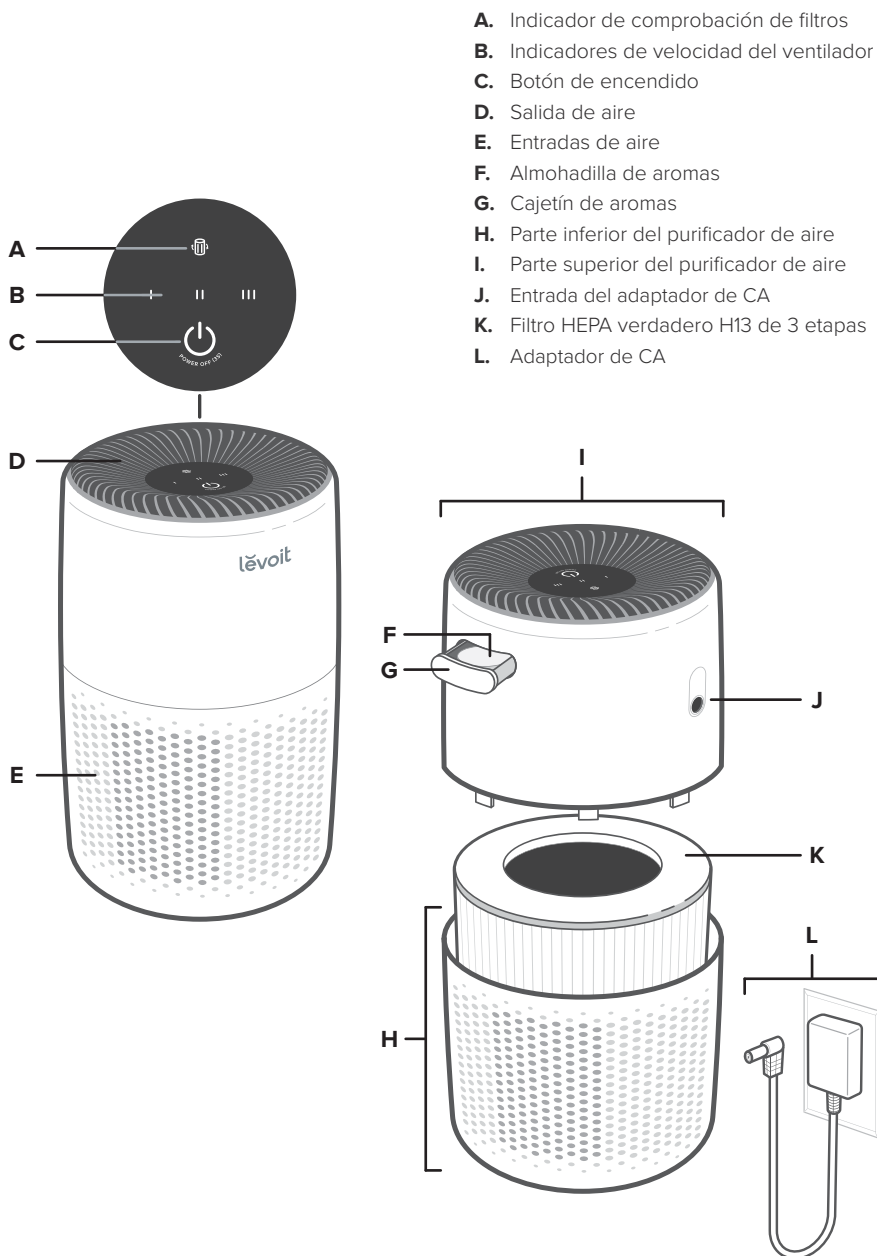

## PRIMEROS PASOS

### IMPORTANTE:

- El adaptador de CA viene guardado dentro del purificador de aire.
- Debe quitar el plástico del filtro antes de usarlo.

1. Retire todo el embalaje, incluida la cinta del cajetín de aromas.
2. Gire la mitad superior del purificador de aire en el sentido contrario a las agujas del reloj y retírelo de la mitad inferior. *[Figura 1.1]*



Figura 1.1



Figura 1.2

3. Extraiga el filtro y el adaptador de CA del interior del purificador de aire. Retire todo el embalaje de plástico del filtro. Coloque de nuevo el filtro en el purificador de aire. *[Figura 1.2]*

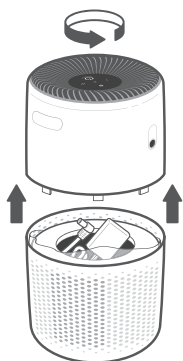

Figura 1.3

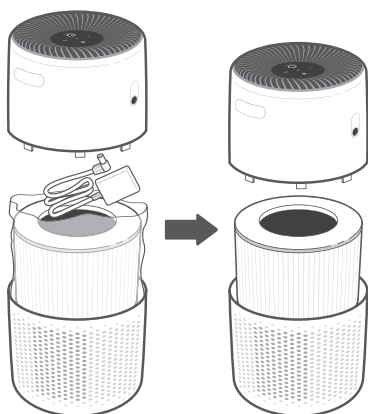
4. Vuelva a colocar la mitad superior del purificador de aire directamente sobre la parte inferior. Gire en el sentido de las agujas del reloj para fijar ambas partes en su sitio. *[Figura 1.3]*
5. Conecte el adaptador de CA al purificador de aire. Enchúfelo a una toma de corriente.
6. Para permitir que el aire fluya libremente hacia dentro y fuera del purificador, debería haber idealmente un espacio de 38 cm (15 in) alrededor del purificador. *[Figura 1.4]*

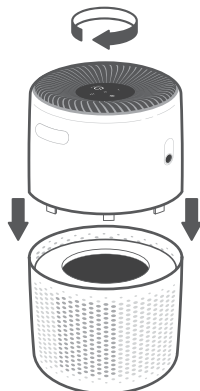

Figura 1.4

# USAR EL PURIFICADOR DE AIRE

**ADVERTENCIA:** Asegúrese de que no se obstruyan las entradas y salida de aire. Esto podría causar que se sobrecalentara el purificador de aire y dejara de funcionar.

1. Pulse el botón de encendido para encender el purificador de aire.
2. También puede pulsar botón de Control repetidamente para cambiar la velocidad del ventilador entre I, II y III.

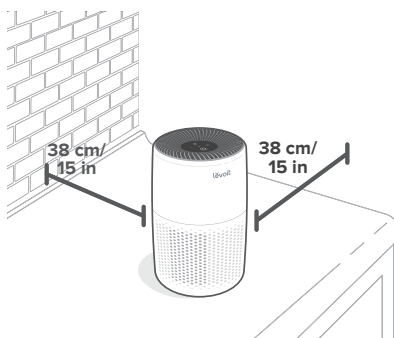
**Nota:** En el modo de suspensión, las luces de la pantalla se apagarán automáticamente tras 60 segundos de inactividad.

3. Mantenga pulsado el botón de Control durante 3 segundos para apagar el purificador de aire.

## Aceites esenciales

No añada aceites esenciales al filtro ni al ventilador. El aceite estropeará el filtro y, con el tiempo, desprenderá un olor desagradable. Añada aceites esenciales **solo** a la almohadilla de aromas, situada en el cajetín de aromas cerca de la parte superior del purificador de aire.

**Nota:** los aceites esenciales no están incluidos.

## Cómo añadir aceites esenciales

1. Presione el cajetín de aromas y extráigalo.
2. Añada entre 5 Y 7 gotas de aceite esencial en la almohadilla de aromas.
3. Vuelva a introducir el cajetín de aromas en el purificador de aire.

**Nota:** no mezcle aceites esenciales. Limpie la almohadilla de aromas antes de usar una mezcla nueva de aceites esenciales (consulte **Limpieza de la almohadilla de aromas**, página 29).

## Humedad

La humedad puede dañar el filtro. Este purificador de aire debe utilizarse en zonas con un nivel de humedad inferior al 85 % de HR. Si utiliza el purificador en zonas excesivamente húmedas, la superficie del filtro se podría enmohecer.

**Nota:** el agua o la humedad favorecen la aparición de moho. Para resolver el problema de la aparición de moho, elimine la fuente de humedad y limpie el moho. Los purificadores de aire no pueden resolver un problema de moho ya existente, únicamente eliminan las esporas de moho en suspensión y reducen los olores.

## Información sobre los filtros

El purificador de aire utiliza un sistema de filtración H13 True HEPA de 3 etapas para purificar el aire.

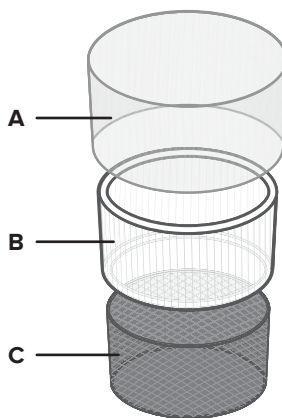

### A. Prefiltro

- Atrapa partículas grandes como polvo, pelusas, fibras, cabello y pelo de animales domésticos.
- Protege y maximiza la vida útil del filtro.

### B. Filtro HEPA verdadero H13

- Atrapa al menos el 99,97 % de partículas en suspensión de 0,3 micrómetros.
- Atrapa partículas en suspensión como polvo fino, partículas de humo y alérgenos, como el polen y la caspa de mascotas.

### C. Filtro de carbón activado

- Adsorbe físicamente humos, olores y vapores.

# CUIDADO Y MANTENIMIENTO

## Limpiar el purificador de aire

1. Desenchufe el aparato antes de limpiarlo.

**Nota:** **No** limpie con productos químicos abrasivos o productos de limpieza inflamables.

2. Limpie el exterior del purificador de aire con un paño suave y seco. Si es preciso, límpielo con un paño húmedo y séquelo enseguida.
3. Aspire el interior del purificador usando una aspiradora con un complemento para ranuras. **[Figura 2.1]**



Figura 2.1

## Indicador de comprobación de filtros

☑ se encenderá para recordarle que debe comprobar el filtro. En función de cuánto utilice el purificador de aire, el indicador debería encenderse después de 4-6 meses aproximadamente. Puede que aún no sea necesario cambiar el filtro, pero conviene comprobarlo si se enciende el indicador ☑.

## Restablecer el indicador de comprobación del filtro

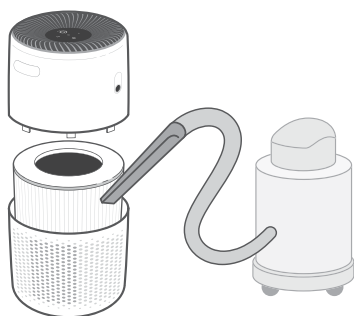
Cuando ☑ se ilumine en rojo o si desea cambiar el filtro antes de que ☑ se ilumine, haga lo siguiente para restablecer el indicador de comprobación del filtro:

1. Cambie el filtro (consulte la página 29).
2. Con el purificador enchufado y el ventilador encendido, mantenga pulsado el botón de Control durante 3 segundos para apagarlo.
3. Con el purificador de aire apagado, mantenga pulsado el botón de Control durante 3 segundos.
4. ☑ parpadeará 3 veces y se apagará cuando se haya restablecido correctamente.

## Limpieza de los filtros

Conviene limpiar el prefiltro exterior cada 2-4 semanas para mejorar su eficacia y prolongar su vida útil. Limpie el prefiltro con un cepillo suave o un aspirador para eliminar cabellos, polvo y partículas grandes. **No** limpie el filtro con agua ni otros líquidos.

Filtro	Cuándo limpiarlo	Cómo limpiarlo	Cuándo cambiarlo
Prefiltro	Cada 2-4 semanas	Emplee un cepillo blando o una aspiradora <b>[Figura 2.1]</b> .	4-6 meses
H13 Verdadero HEPA y HEPA personal	No limpiar		

## CUIDADO Y MANTENIMIENTO (CONT.)

### ¿Cuándo hay que cambiar el filtro?

Conviene cambiar el filtro cada 4-6 meses. Puede que tenga que hacerlo antes o después en función de la frecuencia con la que use el purificador de aire. Si utiliza el purificador de aire en un entorno con contaminación relativamente alta, es posible que tenga que cambiar el filtro más a menudo (aunque el indicador  esté apagado).

Deberá cambiar el filtro si aprecia:

- más ruido cuando el purificador de aire está funcionando;
- menor flujo de aire;
- olores inusuales;
- que está obstruido a simple vista.

#### Nota:

- Con el fin de mantener el buen rendimiento del purificador de aire, utilice **solo** filtros originales de Levoit. Si desea adquirir filtros de repuesto, visite Amazon y busque **B09FK5PN4H**.
- Recuerde restablecer  después de cambiar el filtro (consulte la página 29).



### Cambiar el filtro

1. Desenchufe y agarre el purificador de aire. Separe las dos mitades del purificador de aire (consulte **Primeros pasos**, página 26).
2. Retire los filtros antiguos.
3. Limpie cualquier resto de polvo o cabello del interior del purificador de aire con un aspirador.
4. Desembale el nuevo filtro y colóquelo en la mitad inferior del purificador de aire (consulte **Primeros pasos**, página 26).

**Nota:** Si retira la parte superior del purificador de aire y la deja a un lado, puede limpiar la otra mitad con agua. **No** emplee agua ni otros líquidos para limpiar la parte superior del purificador de aire. [Figura 2.2]

5. Vuelva a colocar las dos mitades del purificador de aire y encájelas de forma segura. Enchufe el purificador de aire.
6. Restablezca el indicador de comprobación del filtro (consulte la página 28).

### Limpieza de la almohadilla de aromas

Para una aromaterapia efectiva, la almohadilla de aromas siempre deberá estar limpia antes de usar una nueva mezcla de aceites esenciales. **No** mezcle aceites esenciales.

Para limpiarla:

1. Presione el cajetín de aromas para extraerlo tirando de él.
2. Retire la almohadilla de aromas y enjuáguela en agua corriente tibia.
3. Séquela con un paño limpio y vuelva a colocarla en el cajetín de aromas.
4. Vuelva a introducir el cajetín de aromas dentro del purificador de aire.

**Nota:** **No** eche líquidos de limpieza ni detergentes en la almohadilla ni en el cajetín de aromas.

### Reemplazo de la almohadilla de aromas

Si la almohadilla de aromas se deforma o daña después de lavarla varias veces, puede que tenga que cambiarla.

Con el fin de mantener el buen rendimiento del purificador de aire, utilice **solo** almohadillas de aromas originales de Levoit. Para más información, póngase en contacto con **Atención al Cliente** (consulte la página 32).

### Almacenamiento

Si no va a utilizar el purificador de aire durante un tiempo prolongado, embale el purificador y los filtros en plástico y guárdelos en un lugar seco para que no se dañen con la humedad.







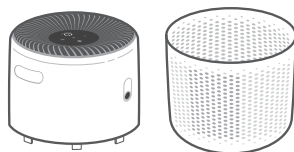

Figura 2.2

## SOLUCIÓN DE PROBLEMAS

Problema	Posible solución
El purificador de aire no se enciende o no responde a los botones de control.	Enchufe el purificador de aire.
	Desconecte el adaptador de CA del purificador de aire y vuelva a conectarlo.
	Compruebe si el adaptador de CA está dañado. Si es así, deje de usar el purificador de aire y póngase en contacto con <b>Atención al Cliente</b> (consulte la página 32).
	Enchufe el purificador de aire en otra toma.
	El purificador de aire puede estar funcionando mal. Póngase en contacto con <b>Atención al cliente</b> (consulte la página 32).
El flujo de aire ha disminuido considerablemente.	Asegúrese de que se ha desembalado el filtro y se ha colocado en el lugar correcto (consulte <b>Primeros pasos</b> , página 26).
	Pulse el botón de encendido para aumentar la velocidad del ventilador.
	Deje un espacio de 38 cm (15 in) alrededor del purificador de aire.
	Puede que el prefiltro esté atascado con partículas grandes, como cabello o pelusas, que bloquean el flujo de aire. Limpie el prefiltro (consulte la página 28).
	Reemplace el filtro (consulte <b>Reemplazar el filtro</b> , página 29).
El purificador de aire hace un ruido raro mientras el ventilador está encendido.	Asegúrese de que el filtro está bien instalado y sin la envoltura de plástico (consulte la página 26).
	Asegúrese de que el purificador de aire esté funcionando en una superficie sólida, lisa y nivelada.
	Reemplace el filtro (consulte <b>Reemplazar el filtro</b> , página 29).
	Puede que el purificador de aire esté averiado o que contenga un objeto extraño. Deje de usar el purificador de aire y póngase en contacto con <b>Atención al cliente</b> (consulte la página 32). <b>No</b> intente reparar el purificador de aire.
La calidad de purificación del aire es mala.	Pulse el botón de encendido para aumentar la velocidad del ventilador.
	Asegúrese de que ningún objeto obstruya la parte superior ni los laterales del purificador de aire (entradas o salida).
	Asegúrese de haber desembalado el filtro de aire y haberlo colocado correctamente (consulte la página 26).
	Cierre las puertas y ventanas mientras utilice el purificador de aire.
	Si la habitación mide más de 16 m <sup>2</sup> (169 ft <sup>2</sup> ), la purificación de aire tardará más.
	Reemplace el filtro (consulte <b>Reemplazar el filtro</b> , página 29).

## SOLUCIÓN DE PROBLEMAS (CONT.)

Problema	Posible solución
El purificador desprende un olor extraño.	Limpie el filtro y la almohadilla de aromas o cámbielos si es preciso.
	Póngase en contacto con <b>Atención al cliente</b> (consulte la página 32).
	Evite utilizar el purificador en una zona muy húmeda.
La luz del indicador de comprobación de filtros sigue encendida después de cambiar los filtros.	Restablezca el indicador de comprobación del filtro (consulte la página 28).
 no se ha encendido después de 4-6 meses	 es un recordatorio para que compruebe el filtro y se enciende en función del tiempo que se haya utilizado el purificador de aire (consulte la página 28). Si no utiliza el purificador de aire muy a menudo,  tardará más tiempo en activarse.
 se ha activado antes de 4 meses	 es un recordatorio para que compruebe el filtro y se enciende en función del tiempo que se haya utilizado el purificador de aire (consulte la página 28). Si utiliza el purificador de aire con frecuencia,  se encenderá antes.

**Si su problema no aparece aquí,** póngase en contacto con **Atención al Cliente** (consulte la página 32).

## INFORMACIÓN SOBRE LA GARANTÍA

<b>Nombre del producto</b>	Levoit Core Mini True HEPA purificador de aire
<b>Modelos</b>	LAP-C161-WEU
<i>Para tu referencia, te recomendamos que anotes el número de identificación del pedido y la fecha de compra.</i>	
<b>Fecha de compra</b>	
<b>Número de identificación del pedido</b>	

### Condiciones y política

Arovast garantiza la máxima calidad de todos los productos en cuanto a material, fabricación y servicio desde la fecha de compra hasta el final del periodo de garantía de 2 años.

Esta garantía no limita sus derechos a tenor de la legislación local de protección al consumidor en vigor. Si la legislación local de protección al consumidor en vigor requiere que el fabricante proporcione un periodo de garantía prolongado, el periodo de la garantía se ampliará en función del periodo de garantía más reducido que exija dicha legislación.

## ATENCIÓN AL CLIENTE

Si tiene algún problema o dudas relacionadas con su nuevo producto, póngase en contacto con su distribuidor local o nuestro equipo de Atención al Cliente.

### Arovast Corporation

1202 N. Miller St., Suite A  
Anaheim, CA 92806  
USA

### E-Mail:

support.uk@levoit.com  
support.de@levoit.com  
support.es@levoit.com  
support.fr@levoit.com  
support.it@levoit.com  
support.eu@levoit.com

\*Antes de ponerte en contacto con Atención al Cliente, ten a mano tu factura y número de pedido.



## Contenu de l'emballage

- 1 Purificateur d'air Core Mini True HEPA
- 1 Filtre HEPA True H13 à 3 étapes  
(pré-installation)
- 1 tampon d'aromathérapie (préinstallé)
- 1 adaptateur c.a.
- 1 notice d'utilisation

## Caractéristiques techniques

Alimentation électrique	12 V $\overline{\text{---}}$ 1 A
Puissance nominale	7 W
Superficie idéale de la pièce	16 m <sup>2</sup> / 169 pi <sup>2</sup>  <b>Remarque :</b> <ul style="list-style-type: none"> <li>• Efficace dans les grandes pièces, mais la purification prend plus de temps.</li> <li>• La superficie idéale de la pièce est basée sur 2 renouvellements de l'air toutes les heures.</li> </ul>
Conditions de fonctionnement	<b>Température :</b> -10 °-40 °C/14 °-104 °F
	<b>Humidité :</b> < 85 % d'humidité relative
Niveau de bruit	27-44 dB
Purificateur d'air Dimensions	16,4 × 16,4 × 26,4 cm /6,5 × 6,5 × 10,4 po
Poids du purificateur d'air	1,0 kg / 2,2 lb
Adaptateur	<b>Entrée :</b> 100-240 V- 50/60 Hz
	<b>Sortie :</b> 12 V $\overline{\text{---}}$ 1 A

# INSTRUCTIONS À LIRE ET À CONSERVER

## CONSIGNES DE SÉCURITÉ

Pour réduire les risques d'incendie, d'électrocution ou éviter d'autres blessures, suivez toutes les instructions et consignes de sécurité.

### Consignes générales de sécurité

- **Utilisez** uniquement le purificateur d'air conformément aux instructions données dans ce guide.
- **N'utilisez pas** l'appareil avant d'avoir retiré l'emballage en plastique du filtre. Le purificateur d'air ne filtrera pas l'air, pourrait surchauffer et présenter un risque d'incendie.
- **N'utilisez pas** le purificateur d'air à l'extérieur.
- Éloignez le purificateur d'air de tout point d'eau ou de toute zone humide ou mouillée. Ne le placez **jamais** dans de l'eau ou d'autres liquides.
- **N'utilisez pas** l'appareil dans des zones excessivement humides.
- Tenez le purificateur d'air éloigné des sources de chaleur.
- **N'utilisez pas** l'appareil en présence de gaz, vapeurs, poussières métalliques, produits aérosols (sprays) ou d'émanations industrielles.
- Restez à 1,5 m / 5 pi de l'endroit où de l'oxygène est administré.
- Surveillez les enfants lorsqu'ils sont à proximité du purificateur d'air. **Ne laissez pas** les enfants jouer avec le purificateur d'air.
- **Ne placez rien** dans les orifices du purificateur d'air.
- **Ne vous asseyez pas** sur le purificateur d'air et ne placez pas d'objets lourds dessus.
- Veillez à ce que l'intérieur du purificateur d'air reste sec. Pour éviter l'accumulation d'humidité, évitez de le placer dans des pièces soumises à des changements de température importants ou sous des climatiseurs.
- **Débranchez toujours** le purificateur d'air avant de procéder à l'entretien (pour remplacer le filtre par exemple).
- **N'ajoutez pas** d'huiles essentielles sur le filtre. Les huiles endommageront le filtre, qui finira par émettre une odeur désagréable. **Ajoutez uniquement** des huiles essentielles (non incluses) dans le récipient d'aromathérapie situé près du haut du purificateur d'air.
- **N'utilisez pas** le purificateur d'air s'il est endommagé ou s'il ne fonctionne pas correctement, ou encore, si le cordon d'alimentation ou la prise sont endommagés. **N'essayez pas** de le réparer vous-même. Contactez le **Service client** (voir page 42).
- **AVERTISSEMENT** : afin de réduire le risque d'incendie ou de décharge électrique, **n'utilisez pas** ce purificateur d'air avec

des commandes de vitesse à semi-conducteurs (comme un variateur).

- Ne laissez pas les enfants nettoyer ou effectuer l'entretien du purificateur d'air sans surveillance.
- Ce purificateur d'air peut être utilisé par des enfants à partir de 8 ans et des personnes ayant des capacités physiques, sensorielles ou mentales réduites, ou manquant d'expérience et de connaissances, à condition qu'ils soient supervisés ou assistés concernant l'utilisation en toute sécurité du purificateur d'air et qu'ils comprennent les risques encourus.
- Appareil non adapté à un usage commercial. Pour un usage domestique **seulement**.

### Adaptateur et cordon d'alimentation

- Laissez le purificateur d'air à proximité de la prise où il est branché.
- **Ne placez jamais** le cordon d'alimentation à proximité d'une source de chaleur.
- **Ne couvrez pas** le cordon d'alimentation avec un tapis, de la moquette ou tout autre couvre-sol. **Ne placez pas** le cordon d'alimentation sous un meuble ou des appareils.
- Éloignez le cordon d'alimentation des lieux de passage fréquents. Placez le cordon d'alimentation à un endroit où personne ne risque de trébucher dessus.
- Si le cordon d'alimentation de l'adaptateur est endommagé, il doit être remplacé par Arovast Corporation ou par une personne qualifiée afin d'éviter tout risque de choc électrique ou d'incendie. Contactez le **Service client** (voir page 42).

### Champs électromagnétiques (CEM)

Votre purificateur d'air Levoit est conforme à toutes les normes relatives aux champs électromagnétiques (CEM). S'il est manipulé correctement et conformément aux instructions de cette notice, cet appareil peut être utilisé en toute sécurité conformément aux preuves scientifiques disponibles aujourd'hui.



Ce symbole signifie que ce produit ne doit pas être éliminé dans les ordures ménagères et doit être déposé dans une déchèterie équipée pour son recyclage. Suivre les procédures d'élimination et de recyclage qui conviennent contribue à la protection des ressources naturelles, de la santé humaine et de l'environnement.

Pour de plus amples détails sur l'élimination et le recyclage de ce produit, contactez votre municipalité, votre service de ramassage des ordures ou le magasin où vous l'avez acheté.

Ce produit est conforme à la directive RoHS.

Ce produit est conforme à la Directive 2011/65/UE et à ses modifications, relativement à l'utilisation limitée de certaines substances nocives dans les équipements électriques et électroniques.

# DÉCOUVERTE DE VOTRE PURIFICATEUR D'AIR

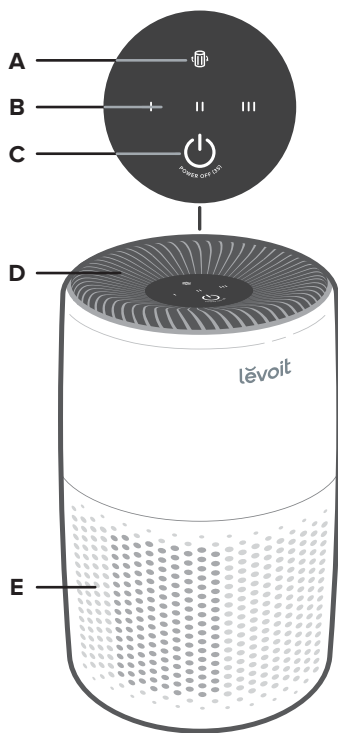

- A. Témoin de vérification des filtres
- B. Témoins de vitesse du ventilateur
- C. Bouton de marche/arrêt
- D. Sortie d'air
- E. Entrées d'air
- F. Tampon d'aromathérapie
- G. Compartiment d'aromathérapie
- H. Partie inférieure du purificateur d'air
- I. Partie supérieure du purificateur d'air
- J. Entrée de l'adaptateur c.a.
- K. Filtre HEPA véritable H13 à 3 étapes
- L. Adaptateur c.a.

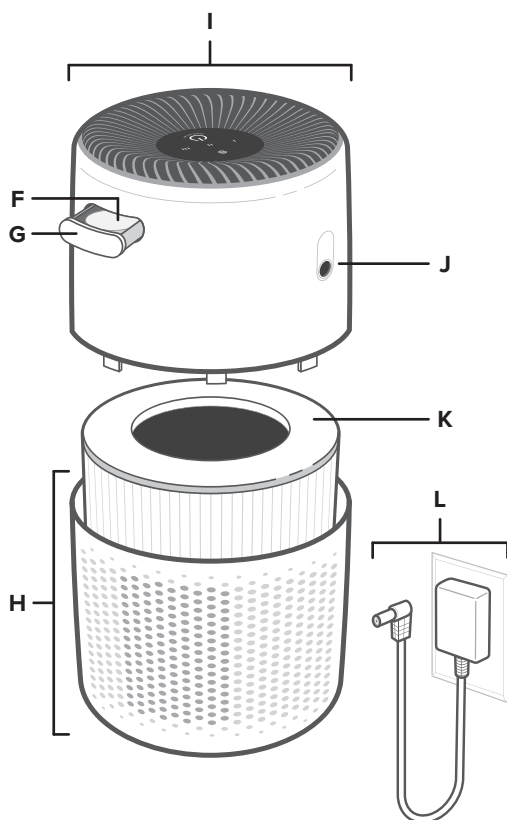

## PRISE EN MAIN

### IMPORTANT :

- **L'adaptateur c.a. est fourni à l'intérieur du purificateur d'air.**
  - **Vous devez ôter le plastique du filtre avant l'utilisation.**
1. Retirez tout l'emballage, y compris le ruban adhésif sur le récipient d'aromathérapie.
  2. Tournez dans le sens antihoraire la moitié supérieure du purificateur d'air et retirez-la de la moitié inférieure. **[Figure 1.1]**
  3. Sortez le filtre et l'adaptateur c.a. de l'intérieur du purificateur d'air. Retirez le filtre de son emballage en plastique. Remplacez le filtre dans le purificateur d'air. **[Figure 1.2]**

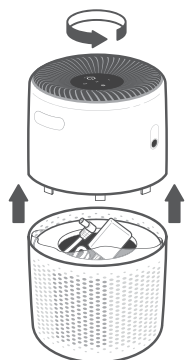

Figure 1.1

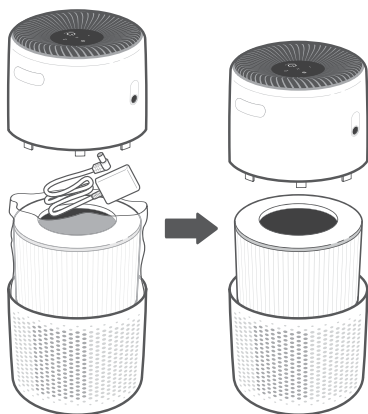

Figure 1.2

4. Remontez la moitié supérieure du purificateur d'air directement sur sa moitié inférieure. Tournez dans le sens horaire pour fixer les deux moitiés en place. **[Figure 1.3]**

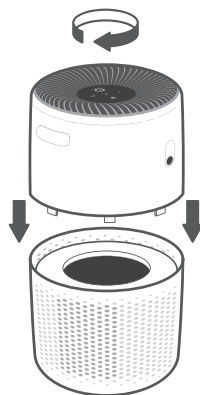

Figure 1.3

5. Connectez l'adaptateur c.a. au purificateur d'air. Branchez-le au secteur.
6. Pour permettre à l'air de rentrer et sortir librement du purificateur d'air, un dégagement de 38 cm / 15 po doit être prévu de chaque côté de l'appareil. **[Figure 1.4]**

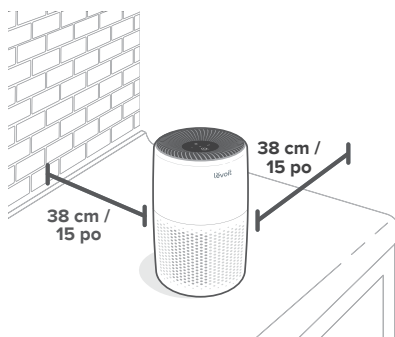

Figure 1.4

# UTILISATION DE VOTRE PURIFICATEUR D'AIR

**AVERTISSEMENT :** assurez-vous que la sortie d'air et les entrées d'air ne sont pas bloquées. En cas de blocage, le purificateur d'air risquerait de surchauffer et de ne plus fonctionner.

1. Appuyez sur le bouton de marche/arrêt pour allumer le purificateur d'air.
2. Vous pouvez également appuyer sur le bouton de marche/arrêt pour faire passer la vitesse du ventilateur de I à II, puis III.

**Remarque :** les voyants lumineux s'éteignent automatiquement au bout de 60 secondes d'inactivité.

3. Maintenez enfoncé le bouton de marche/arrêt pendant 3 secondes pour éteindre le purificateur d'air.

## Huiles essentielles

**N'ajoutez pas** d'huiles essentielles sur le filtre ou le ventilateur. Les huiles endommageront les filtres, qui finiront par émettre une odeur désagréable. **Ajoutez uniquement** des huiles essentielles sur le tampon d'aromathérapie, situé dans le récipient d'aromathérapie situé près du haut du purificateur d'air.

**Remarque :** les huiles essentielles ne sont pas incluses.

## Ajouter des huiles essentielles

1. Appuyez sur le récipient d'aromathérapie pour le retirer.
2. Ajoutez 5–7 gouttes d'huile essentielle sur le tampon d'aromathérapie.
3. Remplacez le récipient d'aromathérapie dans le purificateur d'air.

**Remarque :** ne mélangez pas différentes huiles essentielles. Nettoyez le tampon d'aromathérapie avant d'utiliser une nouvelle huile essentielle (voir **Nettoyage du tampon d'aromathérapie**, page 39).

## Humidité

L'humidité peut endommager le filtre. Le purificateur d'air doit être utilisé dans un environnement dont le taux d'humidité relative est inférieur à 85 %. Le fait d'utiliser le purificateur d'air dans des environnements excessivement humides risque de faire moisir la surface du filtre.

**Remarque :** l'eau ou l'humidité favorisent le développement de moisissures. Pour résoudre un problème de moisissure, éliminez la source d'humidité et nettoyez les moisissures. Les purificateurs d'air ne peuvent pas résoudre un problème de moisissure existant, ils peuvent uniquement éliminer les spores de moisissure en suspension dans l'air et réduire les odeurs.

## À propos des filtres

Le purificateur d'air utilise un système de filtration H13 True HEPA à 3 étapes pour purifier l'air.

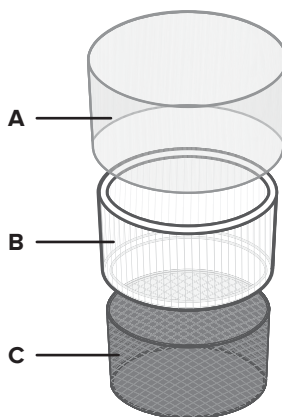

### A. Préfiltre

- Capture les grosses particules comme la poussière, les peluches, les fibres, les cheveux et les poils d'animaux domestiques.
- Protège le filtre et maximise sa durée de vie.

### B. Véritable filtre HEPA H13

- Capture au moins 99,97 % des particules en suspension dans l'air, jusqu'à 0,3 micron.
- Filtre les particules aérosolées comme les particules de poussière minuscules, les particules de fumée, ainsi que les allergènes tels que le pollen et les squames d'animaux.

### C. Filtre à charbon actif

- Absorbe physiquement la fumée, les odeurs et les vapeurs.

# ENTRETIEN ET MAINTENANCE

## Nettoyage du purificateur d'air

1. Débranchez l'appareil avant de le nettoyer.

**Remarque : n'utilisez pas** d'agents nettoyants inflammables ou chimiques abrasifs pour nettoyer l'appareil.

2. Essuyez l'extérieur du purificateur d'air à l'aide d'un chiffon doux et sec. Si nécessaire, essuyez à l'aide d'un chiffon humide, puis séchez-le immédiatement.
3. Nettoyez l'intérieur du purificateur d'air à l'aide du suceur de votre aspirateur.

[Figure 2.1]

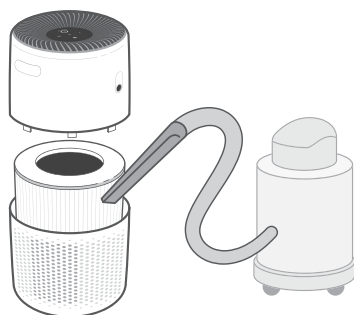

Figure 2.1

## Témoin de vérification des filtres

☼ s'allume pour vous rappeler de vérifier le filtre. Selon votre fréquence d'utilisation du purificateur d'air, le témoin s'allume au bout de 4 à 6 mois environ. Le remplacement du filtre peut ne pas s'imposer, mais vous devez le vérifier lorsque le témoin ☼ s'allume.

## Réinitialisation du témoin de vérification du filtre

Lorsque ☼ s'allume en rouge ou que vous souhaitez remplacer le filtre avant que ☼ ne s'allume, effectuez la réinitialisation suivante du témoin de vérification du filtre :

1. Remplacez le filtre (voir page 39).
2. Tandis que le purificateur d'air est branché et le ventilateur allumé, appuyez sur le bouton de marche/arrêt et maintenez-le enfoncé pendant 3 secondes pour l'éteindre.
3. Tandis que le purificateur d'air est éteint, appuyez sur le bouton de marche/arrêt et maintenez-le enfoncé pendant 3 secondes.
4. ☼ clignotera 3 fois et s'éteindra lorsque la réinitialisation sera effectuée.

## Nettoyage du filtre

Le préfiltre externe doit être nettoyé toutes les 2 à 4 semaines pour augmenter l'efficacité et prolonger la durée de vie de votre filtre. Nettoyez le préfiltre à l'aide d'une brosse douce ou du tuyau de votre aspirateur pour éliminer la poussière, les cheveux et autres grosses particules. **Ne nettoyez pas** le filtre à l'eau ou avec un autre liquide.

Filtre	Quand le nettoyer	Comment le nettoyer	Quand le remplacer
Préfiltre	Toutes les 2 à 4 semaines	Utilisez une brosse douce ou un tuyau d'aspirateur [Figure 2.1]	4 à 6 mois
H13 Vrai HEPA et à charbon actif	<b>Ne pas</b> nettoyer		

## ENTRETIEN ET MAINTENANCE (SUITE)

### Quand remplacer le filtre ?

Le filtre doit être remplacé tous les 4 à 6 mois. Vous pourriez devoir remplacer votre filtre plus tôt ou plus tard, en fonction de la fréquence d'utilisation de votre purificateur d'air. En cas d'utilisation du purificateur d'air dans un environnement relativement pollué, il pourra être nécessaire de remplacer le filtre plus souvent, même lorsque  est éteint.

Vous devrez peut-être remplacer votre filtre dans les cas suivants :

- Bruit plus prononcé lorsque le purificateur d'air fonctionne
- Réduction du flux d'air
- Odeurs inhabituelles
- Filtre visiblement obstrué

#### Remarque :

- Pour préserver les performances de votre purificateur d'air, utilisez **uniquement** les filtres de la marque Levoit. Pour acheter des filtres de rechange, rendez-vous sur Amazon et cherchez la référence **B09FK5PN4H**.
- N'oubliez pas de réinitialiser  après avoir remplacé le filtre (voir page 39).



### Remplacement du filtre

1. Débranchez et soulevez le purificateur d'air. Séparez les deux moitiés du purificateur d'air (voir la section **Prise en main**, page 36).
2. Retirez les filtres usagés.
3. Nettoyez la poussière ou les cheveux restants à l'intérieur du purificateur d'air à l'aide du tuyau de votre aspirateur.
4. Déballez le nouveau filtre et placez-le dans la partie inférieure du purificateur d'air (voir **Prise en main**, page 36).
5. Fixez à nouveaux les deux moitiés du purificateur d'air. Branchez le purificateur d'air.
6. Réinitialisez le témoin de vérification des filtres (voir page 38).

**Remarque :** retirez et mettez de côté la moitié supérieure du purificateur d'air, pour pouvoir laver à l'eau sa moitié inférieure. **N'utilisez pas** d'eau ni aucun autre liquide pour nettoyer la moitié supérieure du purificateur d'air. **[Figure 2.2]**

### Nettoyage du tampon d'aromathérapie

Pour garantir son efficacité, le tampon d'aromathérapie doit toujours être nettoyé avant d'utiliser une nouvelle huile essentielle. **Ne mélangez pas** différentes huiles essentielles.

Comment le nettoyer :

1. Ôtez le récipient d'aromathérapie en appuyant dessus, puis en le retirant.
2. Retirez le tampon d'aromathérapie et rincez-le à l'eau courante chaude.
3. Séchez-le à l'aide d'un chiffon propre puis replacez-le dans le récipient d'aromathérapie.
4. Remplacez le récipient d'aromathérapie dans le purificateur d'air.

**Remarque :** ne versez pas de nettoyants ou détergents liquides dans le récipient d'aromathérapie ou sur son tampon.

### Remplacement du tampon d'aromathérapie

Si le tampon d'aromathérapie se déforme ou s'endommage après les lavages répétés, vous pouvez le remplacer.

Pour préserver les performances de votre purificateur d'air, utilisez **uniquement** les tampons d'aromathérapie de la marque Levoit. Pour plus d'informations, contactez le **Service client** (voir page 42).

### Stockage

Si vous ne comptez pas utiliser le purificateur d'air pendant une période prolongée, emballez le purificateur d'air et le filtre dans un emballage en plastique et entreposez-les dans un endroit sec pour éviter tout dommage dû à l'humidité.

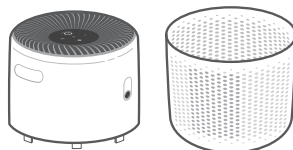







Figure 2.2

# DÉPANNAGE

Problème	Solution possible
Le purificateur d'air ne s'allume pas ou les commandes des touches ne répondent pas.	Branchez le purificateur d'air.
	Déconnectez l'adaptateur c.a. du purificateur d'air puis reconnectez-le.
	Vérifiez que l'adaptateur c.a. n'est pas endommagé. Si c'est le cas, arrêtez d'utiliser le purificateur d'air et contactez le <b>Service client</b> (voir page 42).
	Branchez le purificateur d'air dans une autre prise.
Le débit d'air est significativement réduit.	Assurez-vous que le filtre est sorti de son emballage et correctement placé (voir <b>Prise en main</b> , page 36).
	Appuyez sur le bouton de marche/arrêt pour augmenter la vitesse du ventilateur.
	Assurez-vous qu'il y a au moins 38 cm (15 po) d'espace tout autour du purificateur d'air.
	Le préfiltre est peut-être bouché par de grosses particules, comme des cheveux ou des peluches, qui bloquent le flux d'air. Nettoyez le préfiltre (voir page 38).
	Remplacez le filtre (voir la section <b>Remplacement des filtres</b> , page 39).
Le purificateur d'air fait un bruit anormal lorsque le ventilateur fonctionne.	Vérifiez que le filtre à air est correctement installé et qu'il a été sorti de son emballage plastique (voir page 36).
	Assurez-vous que le purificateur d'air est placé sur une surface plane, plate et dure.
	Remplacez le filtre (voir la section <b>Remplacement des filtres</b> , page 39).
	Il se peut que le purificateur d'air soit endommagé ou qu'un objet étranger se trouve à l'intérieur. Arrêtez d'utiliser le purificateur d'air et contactez le <b>Service client</b> (voir page 42). <b>N'essayez pas</b> de réparer vous-même le purificateur d'air.
Qualité de la purification d'air mauvaise.	Appuyez sur le bouton de marche/arrêt pour augmenter la vitesse du ventilateur.
	Vérifiez qu'aucun objet n'obstrue les parties latérales ou la partie supérieure du purificateur d'air (les entrées ou la sortie).
	Assurez-vous que le filtre a bien été retiré de son emballage et correctement installé (voir page 36).
	Fermez les portes et les fenêtres lorsque le purificateur d'air est en marche.
	Si la superficie de la pièce dépasse 16 m <sup>2</sup> / 169 pi <sup>2</sup> , la purification de l'air prend plus longtemps.
	Remplacez les filtres (voir la section <b>Remplacement des filtres</b> , page 39).



## DÉPANNAGE (SUITE)

Problème	Solution possible
Odeur étrange provenant du purificateur d'air.	Nettoyez le filtre et le tampon d'aromathérapie ou remplacez-les si nécessaire.
	Contactez le <b>Service client</b> (voir page 42).
	Évitez d'utiliser votre purificateur d'air dans une zone très humide.
Le témoin de vérification des filtres reste allumé après avoir remplacé les filtres.	Réinitialisez le témoin de vérification des filtres (voir page 38).
 Ne s'est pas allumé au bout de 4 à 6 mois	 Vous rappelez de vérifier le filtre à air et s'allume en fonction de la durée d'utilisation du purificateur d'air (voir page 38). Si vous n'utilisez pas souvent votre purificateur d'air,  mettra plus longtemps à s'allumer.
 S'est allumé avant un délai de 4 mois	 Vous rappelez de vérifier le filtre à air et s'allume en fonction de la durée d'utilisation du purificateur d'air (voir page 38). Si vous utilisez régulièrement votre purificateur d'air,  s'allumera plus tôt.

**Si votre problème n'est pas repris dans la liste, veuillez contacter le Service client** (voir page 42).

# INFORMATIONS RELATIVES À LA GARANTIE

<b>Nom du produit</b>	Purificateur d'air Levoit Core Mini True HEPA
<b>Modèles</b>	LAP-C161-WEU
<i>À toutes fins utiles, nous vous recommandons vivement de noter votre numéro de commande et la date d'achat.</i>	
<b>Date d'achat</b>	
<b>Numéro de commande</b>	

## Conditions générales et politique

Arovast Corporation garantit que tous les produits sont de la plus haute qualité en termes de matériaux, de fabrication et de service, à partir de la date d'achat jusqu'à la fin de la période de garantie de 2 ans.

Cette garantie ne limite pas vos droits applicables aux termes de la législation locale sur la protection des consommateurs. Si la législation locale sur la protection des consommateurs exige que le fabricant accorde une période de garantie plus longue, la période de garantie sera prolongée jusqu'à la période la plus courte prévue par la législation.

## SERVICE CLIENT

En cas de problème ou de question concernant votre nouveau produit, n'hésitez pas à contacter notre distributeur local ou notre service client qui saura vous conseiller et répondre à vos questions.

**Arovast Corporation**  
1202 N. Miller St., Suite A  
Anaheim, CA 92806  
États-Unis

**E-mail :**  
support.uk@levoit.com  
support.de@levoit.com  
support.es@levoit.com  
support.fr@levoit.com  
support.it@levoit.com  
support.eu@levoit.com

\*Veuillez vous munir de votre facture et de votre numéro de commande avant de contacter le service client.

## Contenuto della confezione

- 1 Purificatore d'aria Core Mini True HEPA
- 1 filtro HEPA vero H13 a 3 stadi  
(pre-installazione)
- 1 tampone per aromi (preinstallato)
- 1 adattatore per c.a.
- 1 manuale di istruzioni

## Specifiche

Alimentazione elettrica	12 V $\overline{=}$ 1 A
Potenza nominale	7 W
Grandezza dell'ambiente ideale	16 m <sup>2</sup> (169 piedi <sup>2</sup> )  <b>Nota:</b> <ul style="list-style-type: none"> <li>• Efficace per locali più grandi, anche se i tempi di purificazione saranno più prolungati.</li> <li>• La grandezza dell'ambiente ideale si basa su 2 ricambi d'aria all'ora (ACH).</li> </ul>
Condizioni di funzionamento	<b>Temperatura:</b> -10 °–40 °C (14 °–104 °F)
	<b>Umidità:</b> < 85% RH
Livello di rumore	27–44 dB
Dimensioni del purificatore d'aria	16,4 × 16,4 × 26,4 cm (6,5 × 6,5 × 10,4 pollici)
Peso del purificatore d'aria	1,0 kg (2,2 libbre)
Adattatore di corrente	<b>Ingresso:</b> 100–240 V~ 50/60 Hz
	<b>Uscita:</b> 12 V $\overline{=}$ 1 A

# LEGGERE E CONSERVARE QUESTE ISTRUZIONI INFORMAZIONI DI SICUREZZA

Per ridurre il rischio di incendi, scosse elettriche o altri incidenti, seguire tutte le istruzioni e le linee guida di sicurezza.

## Sicurezza generale

- Usare il purificatore d'aria **solo** come descritto in questo manuale.
- **Non** usarlo senza avere prima eliminato l'involucro di plastica che racchiude il filtro. Il purificatore non filtrerebbe l'aria e potrebbe surriscaldarsi, con il rischio di causare un incendio.
- **Non** utilizzare il purificatore d'aria all'aperto.
- Tenere il purificatore d'aria lontano dall'acqua e da luoghi bagnati o umidi. Non immergerlo **mai** in acqua o altri liquidi.
- **Non** utilizzarlo in luoghi eccessivamente umidi.
- Tenere il purificatore d'aria lontano da fonti di calore.
- **Non** utilizzarlo in presenza di gas combustibili, vapori, polvere metallica, prodotti aerosol (spray) o fumi prodotti da oli industriali.
- Mantenerlo a una distanza di 1,5 m (5 piedi) dal punto di somministrazione dell'ossigeno.
- Sorvegliare i bambini in prossimità del purificatore d'aria. **Non** consentire ai bambini di giocare con il purificatore d'aria.
- **Non** introdurre nulla nelle aperture del purificatore d'aria.
- **Non** sedersi sul purificatore d'aria e non appoggiarvi oggetti pesanti.
- Mantenere asciutto l'interno del purificatore d'aria. Per evitare la formazione di umidità, evitare di collocarlo in locali con grandi variazioni di temperatura o sotto a condizionatori d'aria.
- **Scollegare** sempre il purificatore d'aria dall'alimentazione elettrica prima di ogni intervento di manutenzione (ad esempio, quando si sostituisce il filtro).
- **Non** versare oli essenziali sul filtro. Gli oli danneggerebbero il filtro e finirebbero per creare un odore sgradevole. Versare gli oli essenziali (non inclusi) **solo** nel vano per gli aromi situato sulla parte superiore del purificatore d'aria.
- **Non** utilizzare il purificatore d'aria se è danneggiato o malfunzionante oppure se il cavo o la spina sono danneggiati. **Non** cercare di ripararlo. Contattare l'**Assistenza Clienti** (v. pag. 52).
- **AVVERTENZA:** per ridurre il rischio di incendi o scosse elettriche, **non** utilizzare questo purificatore d'aria con

dispositivi di controllo della velocità a stato solido (come un regolatore di luminosità).

- I bambini non devono effettuare operazioni di pulizia o manutenzione sul purificatore d'aria senza supervisione.
- Questo purificatore d'aria può essere usato da bambini di almeno 8 anni di età e da persone con ridotte capacità fisiche, sensoriali o mentali o da persone che non dispongono di esperienza e conoscenze sufficienti ammesso che qualcuno sia in grado di garantire la loro supervisione o abbia spiegato come usare il purificatore in modo sicuro e i rischi che comporta.
- Il prodotto non può essere utilizzato per fini commerciali, ma è destinato **esclusivamente** all'uso domestico.

## Adattatore di corrente e cavo

- Tenere il purificatore d'aria vicino alla presa a cui è collegato.
- **Non** collocare mai il cavo vicino a una fonte di calore.
- **Non** coprire il cavo con tappeti, moquette o altri rivestimenti. **Non** collocare il cavo sotto mobili o elettrodomestici.
- Posizionare il cavo lontano da aree con passaggio frequente di persone. Collocare il cavo in modo tale da evitare il rischio di inciampi.
- Se il cavo dell'adattatore di corrente è danneggiato, deve essere sostituito da Avroast Corporation o da personale altrettanto qualificato per evitare rischi elettrici d'incendio. Contattare l'**Assistenza Clienti** (pag. 52).

## Campi elettromagnetici (EMF)

Il purificatore d'aria Levoit è conforme a tutti gli standard relativi ai campi elettromagnetici (EMF). Se maneggiato correttamente e in accordo alle istruzioni fornite in questo manuale, l'uso dell'apparecchio è da ritenersi sicuro in base alle prove scientifiche attualmente disponibili.



Questo simbolo indica che il prodotto non deve essere smaltito fra i rifiuti domestici e dovrebbe essere portato a un apposito centro di raccolta per essere riciclato. Uno smaltimento e un riciclaggio corretti aiutano a tutelare le risorse naturali, la salute umana e l'ambiente.

Per maggiori informazioni sullo smaltimento e il riciclaggio di questo prodotto, contattare il comune locale, il servizio di smaltimento o il negozio in cui è stato acquistato il prodotto.

Questo prodotto è conforme alla Direttiva RoHS.  
Questo prodotto è conforme alla Direttiva 2011/65/UE e ai suoi emendamenti sulla restrizione dell'uso di certe sostanze pericolose nelle apparecchiature elettriche ed elettroniche.

# COMPONENTI DEL PURIFICATORE D'ARIA

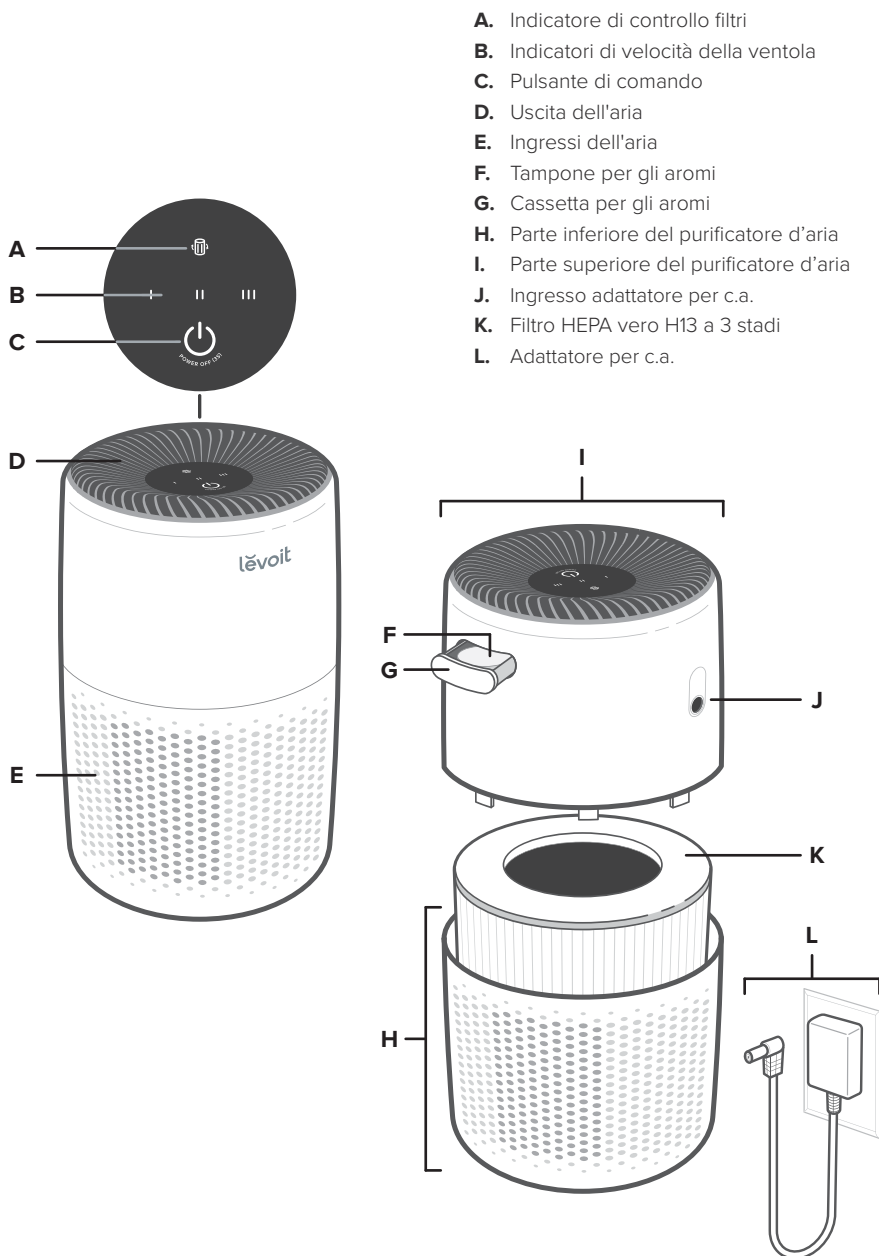

# PREPARAZIONE

## IMPORTANTE:

- **L'adattatore per c.a. è installato all'interno del purificatore d'aria.**
  - **Eliminare la plastica che avvolge il filtro prima dell'utilizzo.**
1. Eliminare l'imballaggio, incluso il nastro sulla cassetta per gli aromi.
  2. Ruotare la parte superiore del purificatore d'aria in senso antiorario e rimuoverla dalla parte inferiore. **[Fig. 1.1]**
  3. Estrarre il filtro e l'adattatore per c.a. dall'interno del purificatore d'aria. Eliminare tutto l'imballaggio in plastica dal filtro. Inserire nuovamente il filtro all'interno del purificatore d'aria. **[Fig. 1.2]**

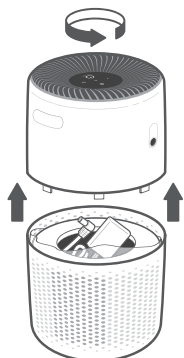

Fig. 1.1

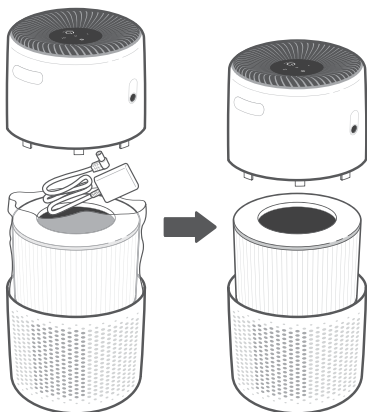

Fig. 1.2

4. Rimontare la parte superiore del purificatore d'aria sulla parte inferiore. Ruotare in senso orario per bloccare le due parti. **[Fig. 1.3]**

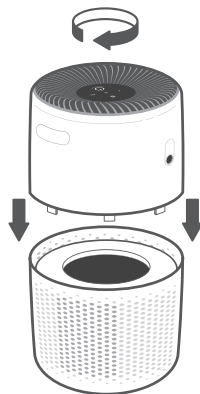

Fig. 1.3

5. Collegare l'adattatore c.a. al purificatore d'aria. Inserire la spina in una presa.
6. Per consentire all'aria di circolare liberamente dentro e fuori il purificatore, si consiglia di lasciare uno spazio di 38 cm (15 pollici) su tutti i suoi lati. **[Fig. 1.4]**

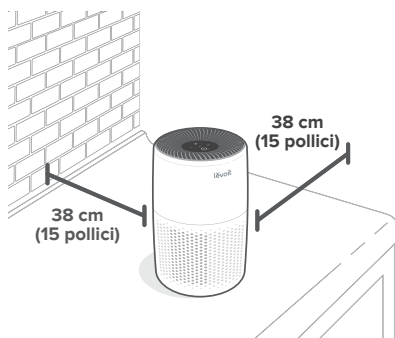

Fig. 1.4

# USO DEL PURIFICATORE D'ARIA

**AVVERTENZA:** accertarsi che l'uscita e gli ingressi dell'aria non siano bloccati per evitare che il purificatore si surriscaldi e smetta di funzionare.

1. Per accendere il purificatore d'aria, premere il pulsante di comando.
2. In alternativa, toccare il pulsante di comando diverse volte per cambiare la velocità della ventola, scegliendo tra I, II e III.

**Nota:** le luci del display si spengono automaticamente dopo 60 secondi di inattività.

3. Tenere premuto il pulsante di comando per 3 secondi per spegnere il purificatore.

## Oli essenziali

**Non** versare oli essenziali sul filtro o sulla ventola. Gli oli danneggerebbero il filtro e finirebbero per creare un odore sgradevole. Versare gli oli essenziali **solo** sul tampone situato nella cassetta per gli aromi, nella parte superiore del purificatore d'aria.

**Nota:** gli oli essenziali non sono inclusi.

## Uso degli oli essenziali

1. Spingere la cassetta per gli aromi ed estrarla.
2. Versare 5–7 gocce di olio essenziale sul tampone.
3. Rimontare la cassetta degli aromi nell'umidificatore.

**Nota: non** utilizzare insieme diverse miscele di oli essenziali. Pulire il tampone prima di utilizzare una nuova miscela di oli essenziali (v. **Pulizia del tampone per aromi**, pag. 49).

## Umidità

L'umidità può danneggiare il filtro. Il purificatore d'aria deve essere utilizzato in un'area con un livello di umidità (RH) inferiore a 85%. Se viene utilizzato in aree eccessivamente umide, sulla superficie del filtro potrebbe formarsi della muffa.

**Nota:** l'acqua o l'umidità facilitano la formazione di muffa. Per evitare tale problema, eliminare la fonte d'umidità e pulire la muffa. I purificatori d'aria non possono risolvere un problema di muffa già presente: possono solo eliminare le spore aerodisperse e ridurre gli odori.

## I filtri

Il purificatore d'aria utilizza un sistema di filtraggio True HEPA a 3 stadi per purificare l'aria.

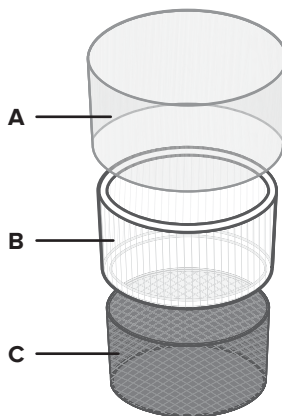

### A. Pre-filtro

- Trattiene il particolato più grande, come polvere, lanugine, fibre, capelli e peli di animali.
- Ottimizza la durata del filtro grazie a un'adeguata protezione.

### B. H13 vero filtro HEPA

- Cattura almeno il 99,97% di particolato aerodisperso di 0,3 micron.
- Cattura particolato aerodisperso più piccolo, come polvere fine, particelle di fumo e allergeni quali polline e cellule morte di animali.

### C. Filtro a carboni attivi

- Assorbe fisicamente fumo, odori e vapori.

# CURA E MANUTENZIONE

## Pulizia del purificatore d'aria

1. Staccare la spina prima di effettuare la pulizia dell'apparecchio.

**Nota: non pulire utilizzando detergenti chimici abrasivi o infiammabili.**

2. Pulire l'esterno del purificatore d'aria con un panno morbido e asciutto. Se necessario, pulirlo con un panno umido e asciugarlo poi immediatamente.
3. Pulire l'interno del purificatore d'aria con un attacco di aspirazione a testa piatta.

[Fig. 2.1]

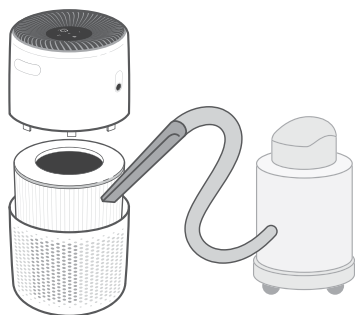

Fig. 2.1

## Indicatore di controllo filtri

☑ si accende per ricordare di controllare il filtro. A seconda della frequenza d'uso del purificatore d'aria, l'indicatore dovrebbe accendersi dopo circa 4-6 mesi. È possibile che non sia ancora necessario sostituire il filtro, ma quando ☑ si accende è opportuno controllarlo.

## Azzeramento dell'indicatore di controllo filtri

Quando ☑ si accende di rosso o nel caso in cui si desideri cambiare il filtro prima che ☑ si accenda, eseguire la procedura sottostante per azzerare l'indicatore di controllo filtri:

1. Sostituire il filtro (v. pag. 49).
2. Con il purificatore d'aria collegato all'elettricità e la ventola accesa, tenere premuto il pulsante di comando per 3 secondi per spegnerlo.
3. Con il purificatore d'aria spento, tenere premuto il pulsante di comando per 3 secondi.
4. ☑ lampeggia 3 volte e si spegne ad azzeramento completato.

## Pulizia del filtro

Il pre-filtro esterno va pulito ogni 2-4 settimane per aumentarne l'efficienza e la durata. Pulire il pre-filtro servendosi di una spazzola morbida o di un tubo d'aspirazione per eliminare capelli, polvere e il particolato più grande. **Non** pulire il filtro con acqua o altri liquidi.

Filtro	Quando pulire	Come pulire	Quando sostituire
Pre-filtro	Ogni 2-4 settimane	Utilizzare una spazzola morbida o un tubo d'aspirazione [Fig. 2.1]	4-6 mesi
H13 Vero HEPA e a carboni attivi	Non pulire		



## CURA E MANUTENZIONE (CONT.)

### Quando sostituire il filtro?

Il filtro dovrebbe essere sostituito ogni 4–6 mesi. La necessità di sostituire il filtro più o meno spesso dipende dalla frequenza d'uso del purificatore d'aria. Se si usa il purificatore in un ambiente con un livello d'inquinamento relativamente elevato, il filtro va sostituito più frequentemente, anche se  è spento.

Potrebbe essere necessario sostituire il filtro se si notano le seguenti condizioni:

- Aumentata rumorosità quando il purificatore d'aria è acceso
- Diminuzione del flusso dell'aria
- Odori insoliti
- Filtro visibilmente intasato

#### Nota:

- Per garantire l'efficacia del purificatore d'aria, utilizzare **solo** filtri Levoit originali. Per acquistare filtri di ricambio, andare su Amazon e cercare **B09FK5PN4H**.
- Ricordarsi di azzerare  dopo la sostituzione del filtro (v. pag. 48).



### Sostituzione del filtro

1. Scollegare dalla presa e sollevare il purificatore. Separare le due metà del purificatore d'aria (v. **Preparazione**, pag. 46).
2. Rimuovere i filtri vecchi.
3. Eliminare eventuale polvere o capelli rimasti nel purificatore d'aria servendosi di un tubo d'aspirazione.

**Nota:** se si estrae la parte superiore del purificatore d'aria e la si mette da parte, si può pulire la parte inferiore con dell'acqua. **Non** usare acqua o altri liquidi per pulire la parte superiore del purificatore d'aria. [Fig. 2.2]

4. Estrarre il filtro nuovo dalla confezione e inserirlo nella parte inferiore del purificatore d'aria (v. **Preparazione**, pag. 46).

5. Rimontare le due metà del purificatore nella loro posizione originale. Inserire la spina del purificatore d'aria nella presa.
6. Azzerare l'indicatore di controllo dei filtri (v. pag.48).

### Pulizia del tampone per aromi

Per un'aromaterapia efficace, il tampone va sempre pulito prima dell'utilizzo di una nuova miscela di oli essenziali. **Non** utilizzare insieme diverse miscele di oli essenziali.

Come pulirlo:

1. Estrarre la cassetta degli aromi rimuovendola dall'alloggiamento.
2. Togliere il tampone e sciacquarlo in acqua corrente tiepida.
3. Asciugarlo con un panno pulito e rimetterlo nel vano.
4. Rimontare la cassetta degli aromi nel purificatore.

**Nota: non** versare detersivi o detergenti liquidi sul tampone o nel vano degli aromi.

### Sostituzione del tampone per gli aromi

Sostituire il tampone per gli aromi in caso di difetti o danneggiamento dopo ripetuti lavaggi.

Per garantire l'efficacia del purificatore d'aria, utilizzare **solo** tamponi per aromi Levoit originali. Per ulteriori informazioni, contattare l'**Assistenza Clienti** (v. pag. 52).

### Conservazione

Se non si intende utilizzare il purificatore d'aria per un periodo prolungato, avvolgere il purificatore stesso e il filtro in imballaggi di plastica e riporli in un luogo asciutto per evitare che vengano danneggiati dall'umidità.

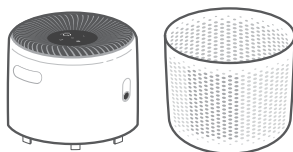







Fig. 2.2

## RISOLUZIONE DEI PROBLEMI

Problema	Possibile rimedio
Il purificatore d'aria non si accende o non risponde ai comandi dei pulsanti.	Inserire la spina del purificatore d'aria nella presa.
	Scollegare l'adattatore di c.c. dal purificatore d'aria e ricollegarlo.
	Controllare se l'adattatore è danneggiato. Se lo è, interrompere l'uso del purificatore d'aria e contattare l' <b>Assistenza Clienti</b> (v. pag. 52).
	Inserire la spina del purificatore d'aria in un'altra presa.
	È possibile che il purificatore non funzioni correttamente. Contattare l' <b>Assistenza Clienti</b> (v. pag. 52).
Il flusso d'aria è diminuito significativamente.	Controllare che il filtro sia stato estratto dalla confezione e si trovi nella posizione corretta (v. <b>Preparazione</b> , pag. 46).
	Premere il pulsante di comando per aumentare la velocità della ventola.
	Lasciare uno spazio di 38 cm (15 pollici) tutto intorno al purificatore.
	Il pre-filtro potrebbe essere intasato da particolato più grande, come capelli o lanugine, che bloccano il flusso dell'aria. Pulire il pre-filtro (v. pag. 48).
	Sostituire il filtro (v. <b>Sostituzione dei filtro</b> , pag. 49).
Il purificatore dell'aria fa uno strano rumore quando la ventola è accesa.	Controllare che il filtro sia posizionato correttamente e che l'imballaggio in plastica sia stato eliminato (v. pag. 46).
	Controllare che il purificatore d'aria si trovi su una superficie solida, piatta e uniforme.
	Sostituire il filtro (v. <b>Sostituzione dei filtro</b> , pag. 49).
	Il purificatore d'aria potrebbe essere danneggiato oppure un oggetto estraneo potrebbe essere al suo interno. Interrompere l'uso del purificatore d'aria e contattare l' <b>Assistenza Clienti</b> (v. pag. 52). <b>Non</b> provare a riparare il purificatore d'aria.
Qualità della purificazione dell'aria insoddisfacente.	Premere il pulsante di comando per aumentare la velocità della ventola.
	Controllare che nessun oggetto stia bloccando i lati o la parte superiore del purificatore (i punti di ingresso o di uscita).
	Controllare che il filtro sia stato estratto dalla confezione e si trovi nella corretta posizione (v. pag. 46).
	Chiudere porte e finestre mentre si utilizza il purificatore d'aria.
	Se il locale è più grande di 16 m <sup>2</sup> (169 piedi <sup>2</sup> ), il processo di purificazione richiede più tempo.
	Sostituire il filtro (v. <b>Sostituzione dei filtro</b> , pag. 49).

## RISOLUZIONE DEI PROBLEMI (CONT.)

Problema	Possibile rimedio
Strano odore proveniente dal purificatore.	Pulire il filtro e il tampone per gli aromi o, se necessario, sostituirli.
	Contattare l' <b>Assistenza Clienti</b> (v. pag. 52).
	Fare attenzione a non usare il purificatore in un'area ad alta umidità.
La spia di controllo filtri è ancora accesa dopo la sostituzione dei filtri.	Azzerare l'indicatore di controllo dei filtri (v. pag. 48).
 non si è acceso dopo 4–6 mesi	 ricorda di controllare il filtro e si accende in base alla durata di utilizzo del purificatore (v. pag. 48). Se il purificatore non viene usato spesso,  impiega più tempo ad accendersi.
 si è acceso prima che siano passati i 4 mesi	 ricorda di controllare il filtro e si accende in base alla durata di utilizzo del purificatore (v. pag. 48). Se il purificatore d'aria si utilizza spesso,  si accende prima.

**Se il problema riscontrato non è riportato in questa tabella, contattare l'Assistenza clienti** (v. pag. 52).

## INFORMAZIONI SULLA GARANZIA

<b>Nome del prodotto</b>	Purificatore d'aria Levoit Core Mini True HEPA
<b>Modelli</b>	LAP-C161-WEU
<i>Raccomandiamo vivamente di prendere nota del numero d'ordine e della data di acquisto a scopo di riferimento.</i>	
<b>Data di acquisto</b>	
<b>Numero ordine</b>	

### Termini e condizioni

Arovast Corporation garantisce un'altissima qualità di tutti i suoi prodotti in termini di materiali, lavorazione e assistenza a partire dalla data d'acquisto e fino alla scadenza del periodo di garanzia di 2 anni.

La presente garanzia non limita i diritti dell'acquirente ai sensi delle leggi locali applicabili sulla tutela dei consumatori. Nel caso in cui tali leggi richiedano al produttore di fornire un periodo di garanzia più lungo, il periodo di garanzia verrà esteso al periodo più breve richiesto dalle leggi.

## ASSISTENZA CLIENTI

In caso di dubbi o quesiti riguardo al nuovo prodotto, non esitare a contattare il nostro distributore locale o il nostro eccellente servizio di Assistenza Clienti.

### Arovast Corporation

1202 N. Miller St., Suite A  
Anaheim, CA 92806  
USA

### E-mail:

support.uk@levoit.com  
support.de@levoit.com  
support.es@levoit.com  
support.fr@levoit.com  
support.it@levoit.com  
support.eu@levoit.com

\*Consigliamo di avere a portata di mano la fattura e il numero d'ordine prima di contattare l'Assistenza Clienti.







# lëvoit®

LEVOIT.COM

Connect With Us

Verbinden Sie  
sich mit uns

Conecte con  
nosotros en

Restez connecté

Seguici su



/LEVOITUK



/LEVOITUK  
/LEVOITGERMANY  
/LEVOITSPAIN  
/LEVOITFRANCE  
/LEVOITITALY



Tout le papier peut être trié et recyclé, y compris la notice d'utilisation, le guide de démarrage rapide et la carte de garantie.