

USER MANUAL

Smart Hybrid Ultrasonic Humidifier

LV600S Product Series

Model Line: LUH-A602S

Model: LUH-A602S-WEU

EN • DE • FR • ES • IT

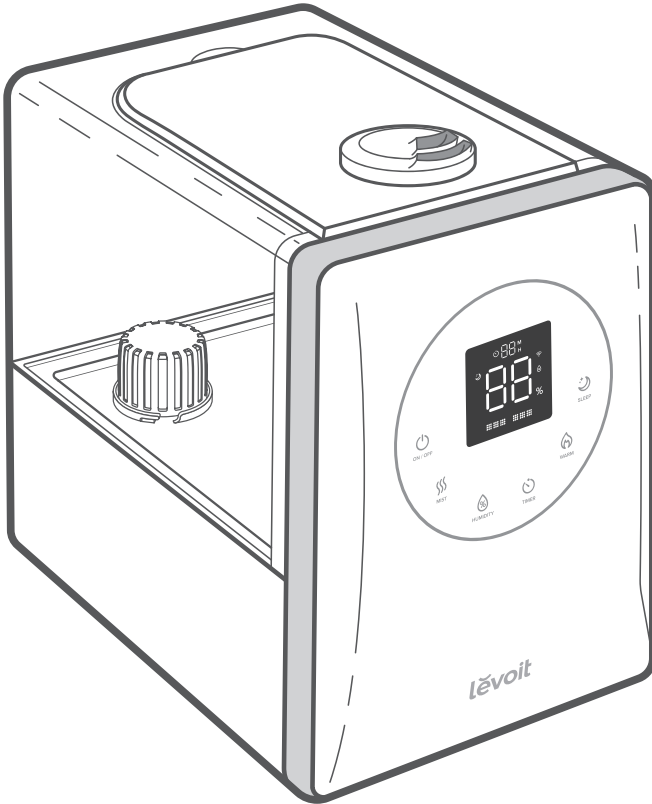

Questions or Concerns?
support.eu@levoit.com

EN • ENGLISH**Table of Contents**

Package Contents	3
Specifications	3
Safety Information	4
Getting to Know Your Smart Humidifier	6
Controls	8
Getting Started	9
Filling & Refilling	10
VeSync App Setup	11
Using Your Smart Humidifier	12
Important Tips	17
Care & Maintenance	17
Troubleshooting	22
Warranty Information	27
Customer Support	27

DE • DEUTSCH**Inhaltsverzeichnis**

Lieferumfang	28
Technische Daten	28
Sicherheitshinweise	29
Ihr Smart-Luftbefeuchter	32
Bedientasten	34
Erste Schritte	35
Befüllen und Wiederbefüllen	36
Einrichten der VeSync-App	37
Der Gebrauch Ihres Smart-Luftbefeuchters	38
Wichtige Tipps	43
Pflege und Wartung	43
Problemlösung	48
Informationen Zur Garantie	53
Kundendienst	53

FR • FRANÇAIS**Table des matières**

Contenu du paquet	54
Caractéristiques techniques	54
Consignes de sécurité	55
Prise en main de votre humidificateur intelligent	58
Commandes	60
Prise en main	61
Remplir et remplir à nouveau	62
Configuration de l'application VeSync	63
Utilisation de votre humidificateur intelligent	64
Conseils importants	69
Nettoyage et maintenance	69
Dépannage	74
Informations relatives à la garantie	79
Service client	79

ES • ESPAÑOL**Índice**

Contenido de la caja	80
Especificaciones	80
Información de seguridad	81
Componentes del humidificador inteligente	84
Controles	86
Primeros pasos	87
Llenado y rellenado	88
Configuración de la aplicación VeSync	89
Uso de su humidificador inteligente	90
Consejos importantes	95
Cuidado y mantenimiento	95
Solución de problemas	100
Información sobre la garantía	105
Atención al Cliente	105

IT • ITALIANO**Indice**

Contenuto della confezione	106
Specifiche	106
Informazioni di sicurezza	107
Componenti dell'umidificatore smart	110
Comandi	112
Preparazione	113
Riempimento e rabbocco	114
Configurazione dell'app VeSync	115
Utilizzo dell'umidificatore smart	116
Suggerimenti utili	121
Cura e manutenzione	121
Risoluzione dei problemi	126
Informazioni sulla garanzia	131
Assistenza Clienti	131

Package Contents

- 1 × Smart Hybrid Ultrasonic Humidifier
- 3 × Aroma Pad (1 Pre-Installed)
- 3 × Absorption Pad (1 Pre-Installed)
- 2 × Water Filter Sponge (1 Pre-Installed)
- 1 × Cleaning Brush
- 1 × User Manual
- 1 × Quick Start Guide

Specifications

Power Supply	AC 220–240V, 50/60Hz
Rated Power	280W
Water Tank Capacity	6 L / 1.32 gal
Max Cool Mist Output	300 mL/h
Max Warm Mist Output	550 mL/h
Max Run Time	50 hours on low mist setting <i>Note: The humidifier may run for a longer or shorter time depending on the environmental temperature and humidity.</i>
Noise Level	Lowest: < 28dB (Low Cool Mist) Highest: < 40dB (High Warm Mist)
Effective Range	40–70 m ² / 430–753 ft ²
Dimensions	29.4 × 19.5 × 28.8 cm / 11.6 × 7.7 × 11.3 in
Weight	2.7 kg / 6 lb
Wi-Fi® Frequency Range	2412–2472MHz
	E.I.R.P.: 19.0 dBm
Bluetooth® Frequency Range	2402–2480MHz
	E.I.R.P.: 10.0 dBm

Note: To access additional smart humidifier functions, download the free VeSync app (see page 11).

READ AND SAVE THESE INSTRUCTIONS

SAFETY INFORMATION

To reduce the risk of fire, electric shock, or other injury, follow all instructions and safety guidelines.

General Safety

- **Only** use the humidifier as described in this manual.
- Place the humidifier and cord so that it will not be knocked over. **Do not** place near large pieces of furniture or in high-traffic areas.
- When not in use, turn the humidifier off and disconnect from power by removing the plug from the outlet.
- **Do not** use the humidifier in wet environments.
- Keep the humidifier out of reach from children.
- **Do not** open the base or remove the water level sensor for self-servicing.
- **Always** unplug your humidifier from the power outlet before cleaning your humidifier or detaching the water tank from the humidifier base.
- **Always** make sure to place the humidifier on a flat, level surface before operation.
- **Only** fill the water tank with clean water. **Never** fill the water tank with any other liquids.
- **Do not** place the humidifier near sources of heat, such as stovetops, ovens, or radiators.
- **Do not** place the humidifier directly on floors, carpets, or rugs.
- **Do not** use other items as replacement parts for this product.
- **Do not** cover the nozzles while the humidifier is on. Doing so may damage the humidifier.
- Remove the water tank from the base before moving the humidifier.
- **Do not** immerse the humidifier base, power cord, or plug in water.
- **Do not** clean the humidifier immediately after turning it off, especially if it has been diffusing warm mist. Allow the humidifier to cool down completely before cleaning.
- If the humidifier is damaged or is not functioning properly, stop using it and contact **Customer Support** immediately (see page 27).
- This humidifier can be used by children 8 years and older as well as persons with reduced physical, sensory, or mental capabilities or lack of experience and knowledge if they have been given supervision or instruction concerning use of the humidifier in a safe way and understand the hazards involved.
- Supervise children when they are near the humidifier.
- Children should not clean or perform maintenance on the humidifier without supervision.
- Not for commercial use. Household use **only**.

Caution: Risk of Leaks and Electric Shock

- **Do not** add essential oils, supplemental water treatment liquids, or water filters into the water tank or base chamber. This will damage the humidifier and cause leaks. **Only** add essential oils to the aroma pad.

Power & Cord

- **Do not** handle the power cord or plug with wet hands. Keep the plug and power cord away from liquids.
- If the power supply cord is damaged, it must be replaced by Arovast Corporation or similarly qualified persons in order to avoid an electric or fire hazard. Please contact **Customer Support** (see page 27).
- Unplugging the power cord will disable remote control of the humidifier and temporarily disconnect the humidifier from VeSync and other third-party apps.

SAFETY INFORMATION (CONT.)

Electromagnetic Fields (EMF)

This humidifier complies with all standards regarding electromagnetic fields (EMF). If handled properly and according to the instructions in this user manual, the appliance is safe to use based on scientific evidence available today.



This symbol means the product must not be discarded as household waste, and should be delivered to an appropriate collection facility for recycling. Proper disposal and recycling helps protect natural resources, human health and the environment.

For more information on disposal and recycling of this product, contact your local municipality, disposal service, or the shop where you bought this product.

Maintenance Safety



CLEAN THE WATER TANK AND BASE CHAMBER EVERY 3 DAYS OR LESS.

- Be aware that high humidity levels may encourage the growth of biological organisms in the environment.
- **Do not** permit the area around the humidifier to become damp or wet. If dampness occurs, turn the output of the humidifier down. If the humidifier output volume cannot be turned down, use the humidifier intermittently. **Do not** allow absorbent materials, such as carpeting, curtains, drapes, or tablecloths, to become damp.
- Unplug the humidifier during filling and cleaning.
- **Never** leave water in the reservoir when the humidifier is not in use.
- Empty and clean the humidifier before storage. Clean the humidifier before next use.
- **Warning:** Micro-organisms that may be present in the water or in the environment where the humidifier is used or stored, can grow in the water reservoir and be blown in the air causing very serious health risks when the water is not renewed and when the tank is not cleaned properly every 3 days.
- Empty the tank and refill every third day. Before refilling, clean it with fresh tap water or cleaning agents (see **Cleaning**, page 17). Remove any scale, deposits, or film that have formed on the sides of the tank or on interior surfaces, and wipe all surfaces dry. See **Cleaning** (page 17) for in-depth instructions.

GETTING TO KNOW YOUR SMART HUMIDIFIER

Function Diagram

- | | |
|--|------------------------------|
| A. Nozzles | M. Mist Tube |
| B. Top Cover | N. Mist Channel |
| C. Handle | O. Noise Silencer |
| D. Water Tank | P. Absorption Pad |
| E. Water Filter | Q. Air Outlet |
| F. Water Filter Sponge | R. Float Brackets |
| G. Base | S. Inner Chamber |
| H. LED Display | T. Power Cord |
| I. Control Panel | U. Water Outlet Valve |
| J. Aroma Box | V. Heating Element |
| K. Aroma Pad | W. Transducer |
| L. Humidity Sensor
(In Aroma Box
Compartment) | X. Float |

*Top view of
inner chamber*

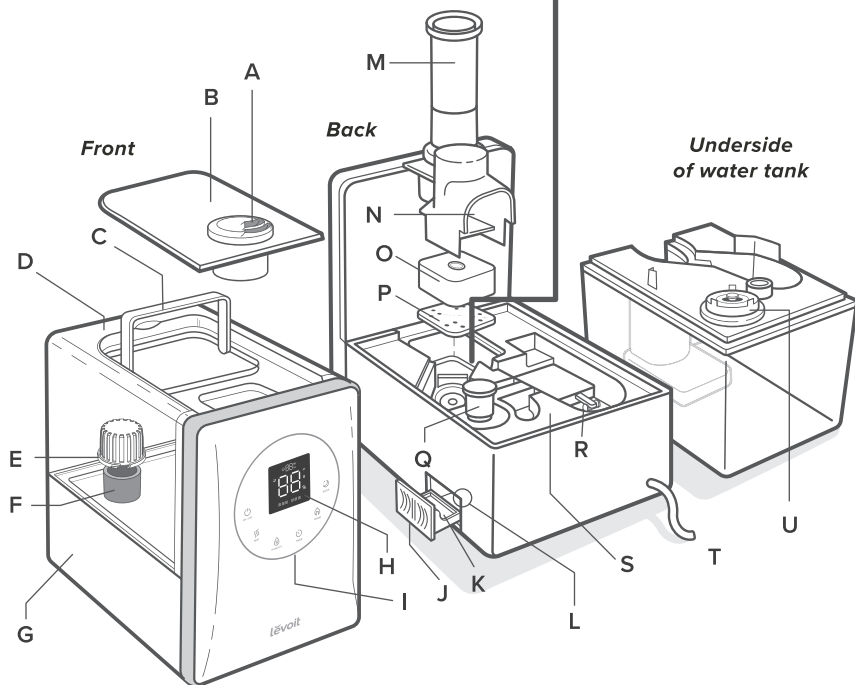
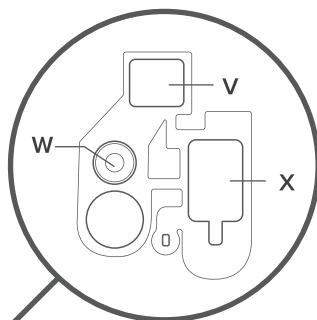

GETTING TO KNOW YOUR SMART HUMIDIFIER (CONT.)

Indicators

- A.** Sleep Mode Indicator
- B.** Timer Indicator
- C.** Wi-Fi® Indicator
- D.** No Water Indicator
- E.** Relative Humidity (RH) Percentage
- F.** Warm Mist Setting Indicator
- G.** Mist Level Indicator

Buttons

- H.** On/Off Button
- I.** Mist Level Button
- J.** Humidity Level Button
- K.** Timer Button
- L.** Warm Mist Button
- M.** Sleep Mode Button

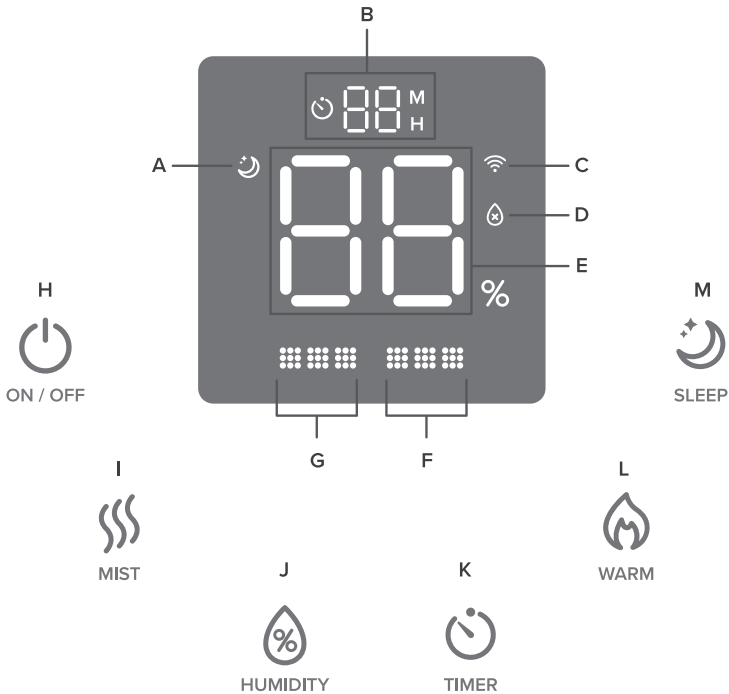

Mist Level Indicator (Blue)

- Low Mist
- Medium Mist
- High Mist

Warm Mist Indicator (Orange)

- Heat Off (Cool Mist)
- Low Heat
- Medium Heat
- High Heat

CONTROLS

Note: You can also use the VeSync app to control these functions, as well as additional app-only features (see page 16).



On/Off Button

- Press to turn the humidifier on/off.
- Press and hold for 5 seconds to pair with the VeSync app. See the VeSync in-app instructions for more information.
- Press and hold for 15 seconds to reset the humidifier. This will restore the humidifier's default settings and disconnect it from Wi-Fi® and the VeSync app (see page 11).



Mist Level Button

- Press repeatedly to cycle through mist level settings: low, medium, and high mist.
- Press and hold for 3 seconds to turn the display off. Press any button to turn the display back on.



Humidity Level Button

- Sets the relative humidity (RH) percentage. The humidifier will automatically stop misting when the room reaches the target humidity level (see page 13).
- Press and hold for 2 seconds to cancel your humidity level setting.



Timer Button

- Sets or cancels a timer (see page 14).



Warm Mist Button

- Cycles through warm mist settings: low heat, medium heat, high heat, and heat off (see page 13).



Sleep Mode Button

- Press to turn Sleep Mode on/off (see page 14).



Wi-Fi Indicator

- Turns on, off, or blinks to indicate pairing status. See the VeSync in-app instructions for more information.



No Water Indicator

- Blinks when there is no water in the tank. After this indicator blinks 10 times, the humidifier will turn off. Refill the tank and properly place it on the base to use your humidifier.
- Lights up when the water tank is removed. Remains on until the tank is replaced.

GETTING STARTED

1. Remove all packaging.
2. Clean the water tank and water tank cover before first use.

Note: Check to make sure that the water filter is correctly in place. If not, then rotate the filter clockwise to secure it in place.

3. Choose a hard, flat location for the humidifier at least 30 cm / 12 inches away from any walls. The surface must be water-resistant. *[Figure 1.1]*

- **Do not** place the humidifier directly on floors, carpets, or rugs.

4. Mist should be directed away from walls, furniture, bedding, and appliances. Avoid letting too much mist fall on the side of the humidifier with the aroma box, as this may interfere with the sensor inside the aroma box.

Note: The humidity sensor and an air inlet are both located inside the aroma box. Placing the humidifier away from walls will also ensure that the inlet and sensor function properly.

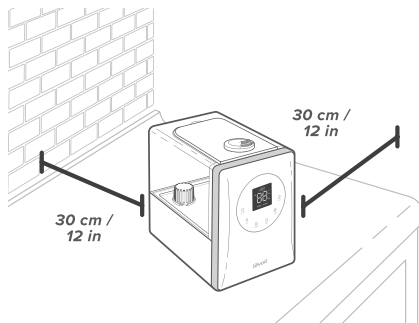

Figure 1.1

FILLING & REFILLING

Note: Make sure the water tank is clean before filling.

1. Remove the water tank cover.
2. Use the handle to remove the tank from the base. Fill the tank with room-temperature water. **Do not** fill with hot water.

Note:

- We recommend using purified water to fill the tank.
- Using tap water may result in a white dust (dried minerals) on surfaces.

3. Replace the water tank cover and place the tank back on the base. [Figure 2.1]

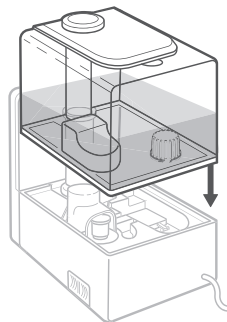

Figure 2.1

Caution

Do not add water directly into the base chamber. [Figure 2.2]

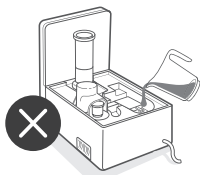

Figure 2.2

Do not add essential oils into the humidifier. **Only** add essential oils to the aroma pad. [Figure 2.4]



Figure 2.4

Do not add water through the mist tube. [Figure 2.3]

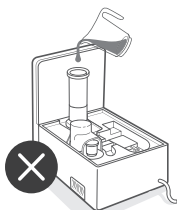

Figure 2.3

Do not use water treatment liquids or third-party water filters in this humidifier. [Figure 2.5]

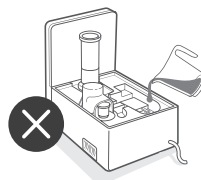

Figure 2.5

VESYNC APP SETUP

Note: Due to ongoing updates and improvements, the VeSync app may be slightly different than shown in the manual. In case of any differences, follow the in-app instructions.

1. To download the VeSync app, scan the QR code or search “VeSync” in the Apple App Store® or Google Play Store.

Note: For Android™ users, choose “Allow” to use VeSync.



2. Open the VeSync app. If you already have an account, tap **Log In**. To create a new account, tap **Sign Up**.

Note: You must create your own VeSync account to use third-party services and products. These will not work with a guest account. With a VeSync account, you can also allow your family and friends to control your smart humidifier.

3. Follow the in-app instructions to set up your smart humidifier.

Note:

- You can use the VeSync app to connect your smart humidifier to Amazon Alexa or Google Assistant™. Follow the in-app instructions to connect VeSync to your voice assistant.
- Your phone must have Location turned on while your phone is connecting to your smart humidifier. This is required to establish the Bluetooth® connection. You can turn Location off after your smart humidifier is finished connecting to the VeSync app.

Wi-Fi Connection

1. To disconnect Wi-Fi, press and hold  for 15 seconds until the Wi-Fi indicator turns off. This will restore the smart humidifier's default settings and disconnect it from the VeSync app.
2. To reconnect, please follow the instructions in the VeSync app for adding a device.

USING YOUR SMART HUMIDIFIER

Note: Using the VeSync app allows you to control your smart humidifier remotely and access additional functions and features (see page 16).

1. Plug in the humidifier. The humidifier will light up, then turn off.
2. Press  to turn your humidifier on. The humidifier will start misting.

Note: If there is no water in the tank,  will flash 10 times, and the humidifier will turn off. Fill the water tank (see **Getting Started**, page 9).

3. Press  repeatedly to cycle through mist settings: Low, Medium, and High.
4. Rotate the nozzles to adjust the direction of the mist. **[Figure 3.1]**

Note:

- Direct the nozzles away from any furniture, walls, or other objects to prevent them from getting wet.
- **Do not** inhale the mist directly from the nozzles.

5. Optionally, use the controls or the VeSync app to turn on warm mist, activate Sleep Mode, and more (see **Controls**, page 8).
6. When your room has reached your preferred humidity level, turn the humidifier to a lower setting, or turn it off. A comfortable humidity level is between 40% and 60%.

Note: You can also set the humidifier to automatically stop misting when the room reaches a specific humidity level (see **Humidity Level**, page 13).

7. Press  to turn your humidifier off.

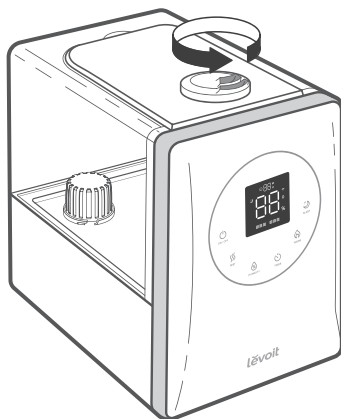



Figure 3.1

USING YOUR SMART HUMIDIFIER (CONT.)

Warm Mist

- Press  to turn on warm mist. Keep pressing to increase the heat setting for the mist, and to turn warm mist off.
- **Caution:** Mist may be hot. **Do not** place your bare hands, face, or other exposed skin over the nozzles while using warm mist. [Figure 3.2]
- The humidifier may take 15 minutes to warm up before producing warm mist.
- The warm mist function can be used during Sleep Mode.

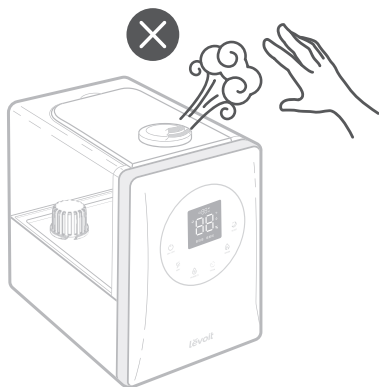





Figure 3.2

Humidity Level

You can customise the humidity level that the humidifier will maintain. The humidifier will automatically stop misting when the room reaches the target humidity level.

1. Press  repeatedly to set a humidity level between 40% and 80% Relative Humidity (RH).
2. The display will flash 3 times to confirm your selection, then return to showing the current humidity percentage in the room.

Note:

- The humidifier will automatically mist for 15 seconds after being turned on, even if the room has reached the set humidity level.
 - Press  once to see the selected humidity level again. Keep pressing  to change the humidity level.
 - You can still adjust the mist level, the timer, and the warm mist setting after setting the humidity level.
 - The humidifier will not increase the mist level when a humidity level percentage is set, only stop misting once the set humidity level is reached. If you want the humidity in your room to increase faster, set the humidifier to high mist level.
3. Once the humidity of the environment reaches the humidity you set, the humidifier will automatically stop misting.
 4. The humidifier will continue detecting the humidity level in the room. It will start misting again when the humidity drops to 5% below the set level.





Note:

- To cancel the set humidity level, press and hold  for 2 seconds, which will set the humidity level to "--". The display will flash 3 times to confirm, then return to showing the current humidity percentage in the room.
- When the humidity level is set to "--" the humidifier will automatically keep misting at the current mist level until it runs out of water.

USING YOUR SMART HUMIDIFIER (CONT.)



Timer

You can set an auto-shutoff timer between 1 and 12 hours.

- Press  repeatedly to choose a time in increments of 1 hour. When you stop pressing , the display will flash 3 times and the timer will start.
- The humidifier will automatically power off once the timer is finished.
- To cancel a timer, press and hold  for 3 seconds. You can also press  repeatedly until the display reads “--” or use the VeSync app.

Sleep Mode

Sleep Mode changes the humidifier’s mist setting to an automatic mode and turns off the display lights.

- Press  to turn Sleep Mode on/off.
- Sleep Mode automatically turns off warm mist to reduce noise. You can press  to turn warm mist back on.
- Sleep Mode uses the humidity sensor to detect the relative humidity in the room and automatically adjusts the mist level to maintain 50–60% relative humidity.

Room Relative Humidity	Automatic Mist Level
Under 50%	High
50–55%	Medium
55–60%	Low
Over 60%	Automatic Shutoff

- When Sleep Mode is on, you can press any button to wake up the display. If you stop touching the display, the display will turn off again after 6 seconds.
- When Sleep Mode is on, you can use all other settings except changing the mist level or humidity level. If you change the mist level or humidity level, Sleep Mode will turn off.
- When Sleep Mode is turned on, the humidifier will automatically mist for 15 seconds, even if the room’s humidity level is over 60%.

Turning Off the Display

The display will automatically dim after 30 seconds of inactivity.

- To turn off the display, press and hold  for 3 seconds.
- To turn the display back on, press any button.

USING YOUR SMART HUMIDIFIER (CONT.)

Using the Aroma Box

Your humidifier can be used for aromatherapy.

1. Push the aroma box at the back of the base and pull it out. *[Figure 3.3]*
2. Put 8–10 drops of essential oils on the aroma pad. *[Figure 3.4]*
3. Place the aroma box back into the humidifier.
4. Turn on the humidifier. The humidifier will automatically diffuse aroma when used.

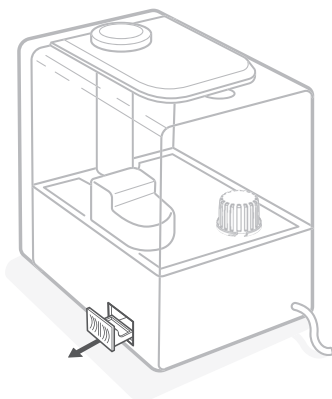

Figure 3.3

Note:

- **Do not** add essential oils, water treatment liquids, or third-party water filters into the water tank or base chamber. **Only** add essential oils to the aroma pad. *[Figure 3.5]*
- The aroma pads can be cleaned and reused after diffusing essential oils (see **Cleaning the Aroma Pad**, page 20).
- This humidifier uses a small heat-based aroma diffuser. The aroma is intended to be light.
- For information on replacement aroma pads, see page 20.

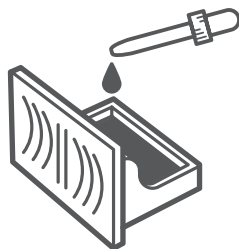

Figure 3.4

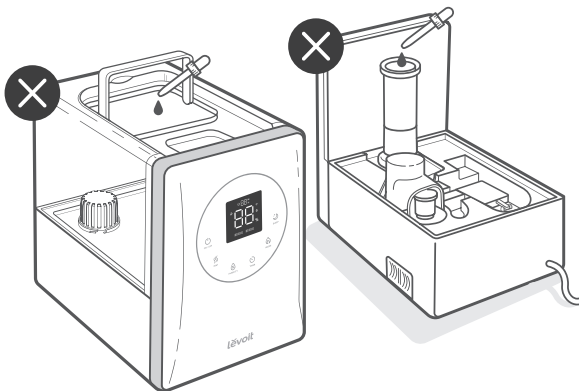

Figure 3.5

USING YOUR SMART HUMIDIFIER (CONT.)

Absorption Pads

The mineral absorption pads help reduce mineral buildup (scale) inside the humidifier, especially on the heating element.

Note: For information on replacement absorption pads, see page 20.

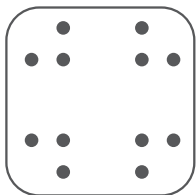

Memory Function

- The humidifier will remember your settings for Mist Level, Humidity Level, Warm Mist, and Wi-Fi settings when turned off or unplugged, and will resume those settings when turned back on.
- The humidifier will not remember Sleep or Timer settings, and the display will automatically turn back on when the humidifier is turned back on.

Automatic Shutoff

The humidifier will automatically turn off when all of the water in the tank has been diffused.  will show on the display and blink 10 times before the humidifier turns off. Fill the water tank (see **Getting Started**, page 9).

If the tank has been removed from the base, the humidifier will automatically stop misting.  will show on the display, and will turn off once the tank is placed properly back on the base.

VeSync App Functions

The VeSync app allows you to access additional smart functions, including those listed below.

Remote Control From Your Phone

- Turn the humidifier on/off.
- Cycle through mist levels and heat levels, and turn Sleep Mode on/off.
- Turn the display lights on/off.

Monitor Humidity Levels

- Check current humidity levels in the humidifier's environment.

Set Timers & Schedules

- Program individual timers or create a schedule for your smart humidifier.

Third-Party Voice Control

- Compatible with Amazon Alexa and Google Assistant™ for voice commands.

Note: The VeSync app is continually updated and app features will expand.

IMPORTANT TIPS

Your humidifier must have the correct level of water in the base chamber to work properly. If there is too much water in the base chamber, the humidifier cannot create mist.

- **Do not** place the humidifier on an inclined surface.
- **Never** pour water directly into the base chamber. *[Figure 4.1]* **Only** add water to the water tank. The humidifier will automatically release the correct amount of water into the base chamber.
- Avoid moving or shaking the humidifier. This may cause the water tank to release too much water into the base chamber.
- Before moving the humidifier, turn it off, unplug it, and remove the water tank. Empty any excess water from the base chamber.

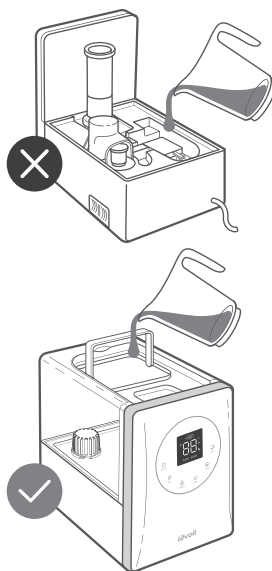

Figure 4.1

CARE & MAINTENANCE

Note:

- *All maintenance should be done on a water-resistant surface, such as a kitchen counter.*
- *Change the water daily to avoid bacteria growth.*
- *Use a tissue or cloth to clean the nozzles regularly.*
- *If not using the humidifier for 1 week or longer, **do not** leave water inside. Clean and dry the humidifier instead.*
- *For more safety information, see **Maintenance Safety** (page 5).*

Cleaning

You should clean your humidifier water tank and base chamber every 3 days, and when you're ready to store it.

Note:

- **Never** immerse the base in water or liquid. **Do not** place any part of the humidifier in a dishwasher.
- **Do not** use detergents to clean the humidifier.

CARE & MAINTENANCE (CONT.)

1. Unplug the humidifier.

Note: If you've been using the warm mist setting, allow the humidifier to cool before cleaning.

2. Remove and rinse the water tank cover.
3. Remove the water tank from the base, and remove the mist channel and mist tube. [Figure 5.1] Pour out any water from the tank and base chamber. If you've used the warm mist setting, **use caution** in case the water is still hot.

Note: When pouring out water, hold down the float to ensure that it does not fall out of the base chamber.

4. Remove the water filter from the tank by rotating it anticlockwise and lifting it out. [Figure 5.2]

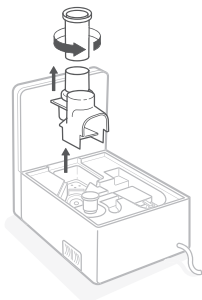

Figure 5.1

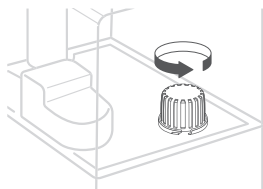

Figure 5.2

5. Remove the water filter sponge from the water filter if necessary for cleaning. [Figure 5.3]
6. Detach the mist tube from the mist channel by twisting the tube anticlockwise. [Figure 5.1]
7. Remove the float, noise silencer, absorption pad, and aroma box from the base. [Figure 5.4]
8. Detach the outer water outlet valve from the tank by rotating it anticlockwise. [Figure 5.5]

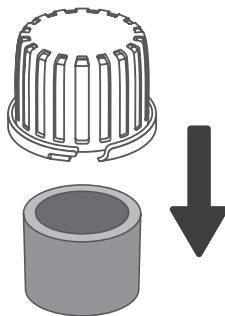

Figure 5.3

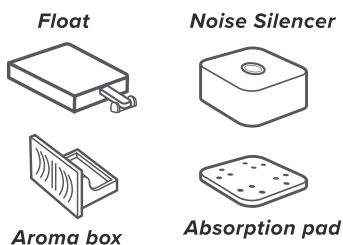

Figure 5.4

CARE & MAINTENANCE (CONT.)

9. Rinse all parts (except the outside of the base) with room temperature water.
10. To descale the humidifier (remove mineral buildup):

- a. Remove the water filter and the water outlet valve from the tank. Remove the noise silencer and absorption pad from the base. Keep the mist tube and mist channel in place.
- b. Fill the tank with 710 mL / 3 US cups of distilled white vinegar.
- c. Replace the tank cover and swish the vinegar around the tank.
- d. Place the tank on the base and soak for 15–20 minutes. Vinegar will drain into the base chamber and loosen scale (mineral buildup) in the tank and in the base chamber (including the transducer and float).
- e. Remove the tank, remove the tank cover, and pour out any vinegar.
- f. Remove the float from the base chamber by pulling up the larger side of the float and pulling the shaft out from the float brackets. One side of the float brackets is open (U-shaped) to allow the shaft to be removed. [Figure 5.6]
- g. Place the float, water filter, water outlet valve, aroma box, and noise silencer in a container. Fill with enough vinegar to cover them. Soak for 15–20 minutes.
- h. Use a soft cloth and the included cleaning brush to remove scale from all parts. [Figure 5.7]
- i. Rinse all parts until any vinegar smell is completely gone.

11. Dry all parts with a cloth. Make sure all parts are completely dry before reassembling or storing.

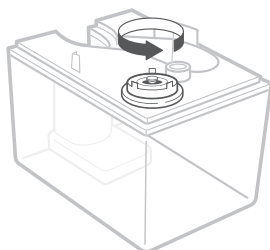

Figure 5.5

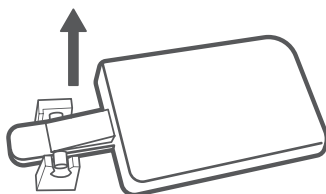

Figure 5.6

Do not allow liquid into the air outlet

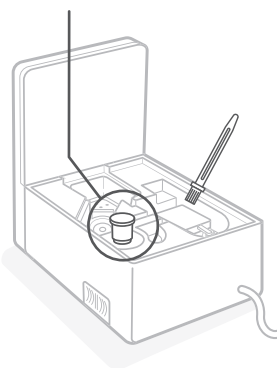

Figure 5.7

CARE & MAINTENANCE (CONT.)

Cleaning the Aroma Pad & Absorption Pad

1. Pull out the aroma box and remove the aroma pad. *[Figure 5.8]*
2. Remove the noise silencer, then remove the absorption pad from on top of the heating element. *[Figure 5.9]*
3. Rinse the pads under warm, running water.
4. Dry the pads with a clean cloth.
5. Place the aroma pad back into the aroma box.
6. Place the absorption pad back into the base.

Note: *Do not use liquid cleaners or detergents to clean the pads or any other part of the humidifier.*

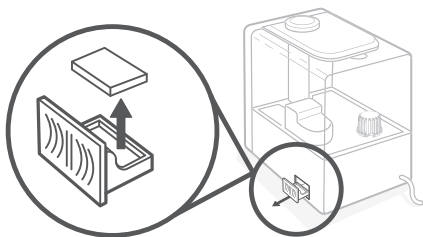

Figure 5.8

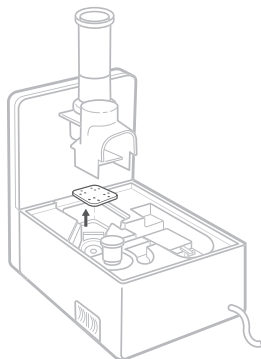

Figure 5.9

Replacing the Aroma Pad & Absorption Pad

If the aroma pad or absorption pad is stiff even after cleaning, then it needs to be replaced. Extra pads are included with the humidifier.

To maintain the performance of your humidifier, **only** use official Levoit aroma pads and absorption pads. For more information, contact **Customer Support** (see page 27).

CARE & MAINTENANCE (CONT.)

Reassembling

1. Place the float back into the base chamber: *[Figure 5.9]*
 - a. Make sure the correct side of the float is facing up.
 - b. Insert the smaller prong into the closed side of the float brackets.
 - c. Place the larger prong into the open (U-shaped) side of the float brackets.
2. Place the absorption pad and the noise silencer back over the heating element. *[Figure 5.10]*
3. Screw the mist tube back onto the mist channel by twisting the tube clockwise. Place securely into place back over the base chamber. *[Figure 5.10]*
4. Place the outer water outlet valve back onto the tank by rotating it. *[Figure 5.11]*
5. Make sure the water filter sponge is securely placed inside the water filter. Place the water filter back into the tank and rotate it clockwise to secure it in place. *[Figure 5.12]*
6. Refill the tank, if necessary. Place the tank properly on the base and place the tank cover on the water tank.

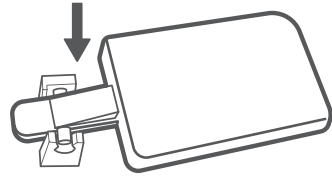

Figure 5.9

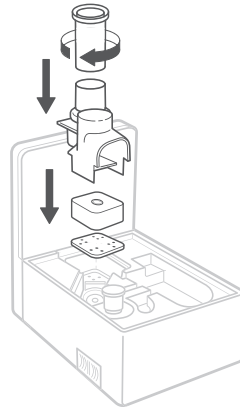

Figure 5.10

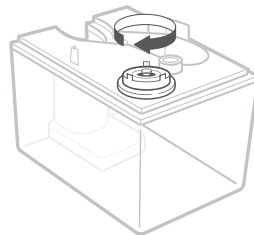

Figure 5.11

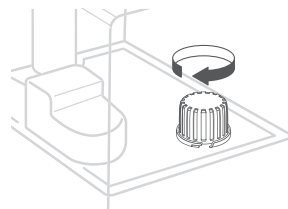

Figure 5.12

Storing

Follow the cleaning instructions (see page 17) and allow all parts to dry completely before storing. Store in a cool, dry location.



TROUBLESHOOTING

Problem	Possible Solution
Humidifier doesn't turn on, or turns off unexpectedly.	Plug the humidifier into a working outlet and turn it on.
	Add purified water to the water tank.
Little or no mist comes out.	Turn the mist level to a higher setting.
	Fill the water tank.
	There may be too much water in the base chamber. Empty the base chamber. Refill the water tank (not the base chamber) and place the water tank properly onto the base.
	Make sure the air inlets on the bottom of the base and in the aroma box are not blocked. The humidifier should not be set on carpet or other surfaces that may block the air inlets.
	Clean the humidifier (see Care & Maintenance , page 17). Make sure the nozzles are not blocked or clogged.
	Make sure the humidifier is on a level surface.
	If the water tank or base was washed with detergent, rinse thoroughly with clean water to remove any detergent.
Humidifier uses water too quickly.	Clean the water filter (see page 17) or replace the water filter sponge with a new one. One replacement water filter sponge is included with this humidifier. For information on additional replacements, contact Customer Support (see page 27).
	The humidifier uses up water based on the environmental temperature and humidity. If your environment is cold and/or dry, the humidifier will run out of water faster.
Humidifier produces an unusual smell.	Using the warm mist function will use up water faster.
	If the humidifier is new, unplug and rinse all parts, then place in a cool, dry place for 12 hours.
	If essential oils were placed on the aroma pad, rinse the pad under clean water and allow it to dry.
	Clean the humidifier (see Care & Maintenance , page 17).

TROUBLESHOOTING (CONT.)

Problem	Possible Solution
Humidifier makes a loud or unusual noise.	Make sure the water tank is properly in place (see Getting Started , page 9).
	Set mist level to a lower setting.
	Empty the base chamber. Refill the water tank (not the base chamber) and place the water tank properly onto the base.
	When using the warm mist function, the heating element may make a gurgling noise if the water level is low. Add more water to the water tank.
	The humidifier may be malfunctioning. Stop using the humidifier and contact Customer Support (see page 27).
Mist leaks from the base.	Make sure the water tank is properly in place (see Getting Started , page 9).
White dust appears around or in the humidifier.	We recommend using purified water to fill the humidifier. Avoid using water with high mineral content, such as tap water.
	Clean the humidifier (see Care & Maintenance , page 17).
Water visibly leaks from the humidifier.	Avoid running the humidifier in a room with over 60% relative humidity.
	Wipe any excess water off the top and bottom of the base.
	Do not shake the humidifier.
	Make sure to place the humidifier on a flat, level surface.
	Check the water tank for leaks. If there are leaks, contact Customer Support (see page 27).
The area around the humidifier is damp or wet from condensation.	Humidity may be too high. Turn down the mist level, turn off the humidifier, or open a door or window to the room.
	Open a window to ensure proper airflow for the humidifier, or move the humidifier to a more well-ventilated room.
	Make sure the water tank is properly in place (see Getting Started , page 9).
	When replacing the water tank, wipe off excess water from the water tank and base.

TROUBLESHOOTING (CONT.)

Problem	Possible Solution
Mist is not warm after pressing  .	Allow the humidifier to heat up for about 15 minutes to produce warm mist.
	Clean the heating element (see Care & Maintenance , page 17).
The mist is warm on the cool mist setting.	The heating element may still be warm after being used for warm mist. Allow the heating element to cool for at least 30 minutes.
Mould grows inside the humidifier.	Clean the water tank and base chamber regularly (see Care & Maintenance , page 17).
 lights up red.	Fill the water tank.
	Place the water tank properly on the base.
	Clean the water filter (see page 17) or replace it with a new one. To request a new water filter, contact Customer Support (see page 27).
Essential oil has little or no smell.	Add more essential oil. For best results, use pure essential oil.
Display shows an incorrect humidity percentage.	The room may be larger than the humidifier's effective range. Move to a room smaller than 40–70 m ² / 430–753 ft ² .
	Moisture may have built up inside the humidity sensor. Make sure the nozzles are facing away from the aroma box so that mist does not settle on the sensor inside the aroma box (see diagram in Getting To Know Your Smart Humidifier , page 6). Turn off the humidifier, remove the aroma box, and allow the sensor to air dry.
	If the humidifier is placed within 30 cm / 12 inches of a wall or in a corner, the humidity sensor cannot provide a proper reading for the relative humidity in the room.
	The humidity sensor will give an improper reading if it is exposed to dust. Avoid using the humidifier in dusty rooms. Avoid using tap water in the humidifier, as this can increase dust in the air.
The humidity level isn't changing in my room.	Use a higher mist level setting.
	Depending on your environment, the humidifier may take longer to humidify your air.
	The room may be larger than the humidifier's effective range. If the room is larger than 40–70 m ² / 430–753 ft ² , the humidifier will not be as effective.
Display shows Error Code "E1", "E2", "E3", "E4", or "E6".	The humidifier is malfunctioning. Contact Customer Support (see page 27).

If your problem is not listed, please contact **Customer Support** (see page 27).

VESYNC APP TROUBLESHOOTING

Why isn't my humidifier connecting to the VeSync app?

- Make sure your phone has Bluetooth® turned on and is not currently connected to another Bluetooth device.
- During the setup process, you must be on a secure 2.4GHz Wi-Fi network. Confirm that the network is working correctly.
- Make sure the Wi-Fi password you entered is correct.
- Make sure your humidifier and phone are within 10 m / 30 ft of each other.
- Reset the humidifier by pressing and holding  for 15 seconds. Then try connecting again.

My humidifier is offline.

- Make sure the humidifier is plugged in. The humidifier may appear to be offline if it is unplugged, or if the outlet does not have power.
- Refresh the VeSync menu by swiping down on the screen.
- Make sure your router is connected to the internet and your phone's network connection is working.
- Reset the humidifier using one of these options:
 - a. Delete the humidifier from the VeSync app. Swipe left (iOS[®]) or press and hold (Android), then tap **Delete**. Then reconfigure your humidifier with the VeSync app.
 - b. Press and hold  for 15 seconds. Then reconfigure your humidifier with the VeSync app.

Note: Power outages, internet outages, or changing Wi-Fi routers may cause your humidifier to go offline.

The VeSync app is displaying an incorrect humidity percentage while the humidifier is turned on.

- The room may be larger than the humidifier's effective range. Move to a room smaller than 40–70 m² / 430–753 ft².
- Moisture may have built up inside the humidity sensor. Make sure the nozzles are facing away from the aroma box so that mist does not settle on the sensor inside the aroma box (see diagram in **Getting To Know Your Smart Humidifier**, page 6). Turn off the humidifier, remove the aroma box, and allow the sensor to air dry.
- If the humidifier is placed within 30 cm / 12 inches of a wall or in a corner, the humidity sensor cannot provide a proper reading for the relative humidity in the room.
- The humidity sensor will give an improper reading if it is exposed to dust. Avoid using the humidifier in dusty rooms.

If your problem is not listed, please contact **Customer Support** (see page 27).

DECLARATION OF CONFORMITY

Arovast Corporation hereby declares that this product is in compliance with the essential requirements and other relevant provisions of Directive 2014/53/EU, UK Radio Equipment Regulations 2017, and all other applicable EU directive requirements. The complete declaration of conformity can be found at: <https://levoit.com/euro/compliance>

ATTRIBUTIONS

Apple App Store is a trademark of Apple Inc.

Google, Android, and Google Play are trademarks of Google LLC.

Wi-Fi® is a registered trademark of Wi-Fi Alliance®.

Amazon, Alexa and all related logos are trademarks of Amazon.com, Inc. or its affiliates.

iOS is a registered trademark of Cisco Systems, Inc. and/or its affiliates in the United States and certain other countries.

The Bluetooth® word mark and logos are registered trademarks owned by Bluetooth SIG, Inc. and any use of such marks by Arovast Corporation is under license. Other trademarks and trade names are those of their respective owners.

WARRANTY INFORMATION

Product	Smart Hybrid Ultrasonic Humidifier
Model	LUH-A602S-WEU
<i>For your own reference, we strongly recommend that you record your order ID and date of purchase.</i>	
Order ID	
Date of Purchase	

Terms & Policy

Arovast Corporation warrants all products to be of the highest quality in material, craftsmanship, and service for 2 years, effective from the date of purchase to the end of the warranty period. Warranty lengths may vary between product categories.

If you have any questions or concerns about your new product, please contact our helpful Customer Support Team.

CUSTOMER SUPPORT

Arovast Corporation
 1202 N. Miller St., Suite A
 Anaheim, CA 92806
 USA

Email: support.eu@levoit.com

*Please have your order invoice and order ID ready before contacting Customer Support.

Lieferumfang

- 1 Smart-Hybrid-Ultraschallluftbefeuchter
- 3 Aroma-Pads (1 vorinstalliert)
- 3 Absorptions-Pads (1 vorinstalliert)
- 2 Wasserfilter-Schwämme (1 vorinstalliert)
- 1 Reinigungsbürste
- 1 Bedienungsanleitung
- 1 Kurzanleitung

Technische Daten

Stromversorgung	AC 220 – 240 V, 50/60 Hz
Nennleistung	280 W
Fassungsvermögen des Wasserbehälters	6 l / 1,32 Gallonen
Max. Kühlnebel-Abgabe	300 ml/h
Max. Warmnebel-Abgabe	550 ml/h
Max. Betriebszeit	50 Stunden bei niedriger Nebeleinstellung <i>Hinweis: Der Luftbefeuchter läuft je nach Umgebungstemperatur und -feuchtigkeit länger oder kürzer.</i>
Lärmpegel	Niedrigste Stufe: < 28 dB (Niedrige Kühlnebelstufe) Höchste Stufe: < 40 dB (Hohe Warmnebelstufe)
Wirkungsbereich	40 – 70 m ² / 430 – 753 ft ²
Abmessungen	29,4 × 19,5 × 28,8 cm / 11,6 × 7,7 × 11,3 Zoll
Gewicht	2,7 kg / 6 lb
Wi-Fi® Frequenzbereich	2412 – 2472 MHz EIRP: 19,0 dBm
Bluetooth® Frequenzbereich	2402 – 2480 MHz EIRP: 10,0 dBm

Hinweis: Um weitere Smart-Funktionen des Luftbefeuchters nutzen zu können, laden Sie die kostenlose VeSync-App herunter (siehe Seite 37).

LESEN SIE DIESE ANLEITUNG BITTE SORGFÄLTIG UND BEWAHREN SIE SIE AUF.

SICHERHEITSHINWEISE

Befolgen Sie sämtliche Anweisungen und Sicherheitshinweise, um das Risiko von Brand, Stromschlägen und sonstigen Verletzungen zu reduzieren.

Allgemeine Sicherheit

- Benutzen Sie den Luftbefeuchter **nur** gemäß den Beschreibungen in dieser Anleitung.
- Positionieren Sie den Luftbefeuchter (einschl. Kabel) so, dass dieser nicht umgestoßen werden kann. Stellen Sie ihn **nicht** in der Nähe großer Möbelstücke oder in stark begangenen Bereichen auf.
- Wird der Luftbefeuchter nicht benutzt, schalten Sie ihn aus und trennen ihn von der Stromversorgung (Stecker ziehen).
- Benutzen Sie den Luftbefeuchter **nicht** in feuchten Umgebungen.
- Halten Sie den Luftbefeuchter von Kindern fern.
- Öffnen Sie das Unterteil **nicht** und entfernen Sie den Wasserstandsensoren nicht zur Eigenwartung.
- Trennen Sie Ihren Luftbefeuchter **immer** von der Stromversorgung, bevor Sie ihn reinigen oder den Wasserbehälter vom Unterteil des Luftbefeuchters abnehmen.
- Stellen Sie sicher, dass der Luftbefeuchter **immer** auf einer flachen, ebenen Fläche steht, bevor Sie ihn in Betrieb nehmen.
- Befüllen Sie den Wasserbehälter **nur** mit sauberem Wasser. Befüllen Sie den Wasserbehälter **nie** mit irgendwelchen anderen Flüssigkeiten.
- Stellen Sie den Luftbefeuchter **nicht** in der Nähe von Wärmequellen wie Herden, Öfen oder Heizkörpern auf.
- Stellen Sie den Luftbefeuchter **nicht** direkt auf Böden, Teppiche oder Vorleger.
- Benutzen Sie **keine** anderen Teile als Ersatzteile für dieses Produkt.
- Decken Sie die Düsen **nicht** ab, wenn der Luftbefeuchter eingeschaltet ist. Eine solche Vorgehensweise kann den Luftbefeuchter beschädigen.
- Entfernen Sie den Wasserbehälter vom Unterteil, bevor Sie den Luftbefeuchter bewegen.
- Tauchen Sie den Luftbefeuchter, das Stromkabel oder den Stecker des Luftbefeuchters **nicht** in Wasser ein.
- Reinigen Sie den Luftbefeuchter **nicht** unmittelbar nach dem Ausschalten, insbesondere dann, wenn er Wasserdampf erzeugt hat. Lassen Sie den Luftbefeuchter vollkommen abkühlen, bevor Sie ihn reinigen.
- Ist der Luftbefeuchter beschädigt oder funktioniert er nicht vorschriftsmäßig, stellen Sie die Benutzung umgehend ein und kontaktieren Sie sofort den **Kundendienst** (siehe Seite 53).
- Dieser Luftbefeuchter kann von Kindern ab acht Jahren sowie von Personen mit eingeschränkter körperlicher, sensorischer oder geistiger Fähigkeiten oder mangelnder Erfahrung und Wissen verwendet werden, wenn sie beaufsichtigt werden oder Anweisungen über die sichere Verwendung des Luftbefeuchters erhalten haben und die damit verbundenen Gefahren verstehen.
- Lassen Sie Kinder in der Nähe des Luftbefeuchters nicht unbeaufsichtigt.
- Kinder dürfen ohne Aufsicht keine Reinigungs- oder Wartungsarbeiten am Luftbefeuchter durchführen.
- Nicht für den gewerblichen Gebrauch. **Nur** für den Hausgebrauch.

SICHERHEITSHINWEISE (FORTS.)

Vorsicht: Gefahr durch Leckagen und Stromschlag

Geben Sie keine ätherischen Öle, zusätzlichen Flüssigkeiten zur Wasseraufbereitung oder Wasserfilter in den Wasserbehälter oder die Kammer des Unterteils. Dies beschädigt den Luftbefeuchter und verursacht Leckagen. Geben Sie ätherische Öle **ausschließlich** auf das Aroma-Pad.



Dieses Symbol bedeutet, dass das Produkt nicht über den Hausmüll entsorgt werden darf und zum Recycling an eine geeignete Sammelstelle abgegeben werden sollte. Eine ordnungsgemäße Entsorgung und Wiederverwertung trägt zum Schutz der natürlichen Ressourcen, der menschlichen Gesundheit und der Umwelt bei.

Für weitere Informationen über die Entsorgung und das Recycling dieses Produkts wenden Sie sich an Ihre lokale Gemeinde, den Entsorgungsservice oder den Händler, bei dem Sie dieses Produkt gekauft haben.

Netzteil & Stromkabel

- Berühren Sie das Stromkabel oder den Stecker **nicht** mit feuchten Händen. Halten Sie den Stecker und das Stromkabel von Flüssigkeiten fern.
- Ein beschädigtes Stromkabel muss von Arovast Corporation oder einer entsprechend qualifizierten Person ersetzt werden, um Stromschläge oder Brandgefahr zu vermeiden. Kontaktieren Sie bitte unseren **Kundendienst** (siehe Seite 53).
- Durch das Abziehen des Stromkabels wird die Fernbedienung des Luftbefeuchters deaktiviert und der Luftbefeuchter vorübergehend von der VeSync-App (oder Drittanbieter-Apps) getrennt.

Elektromagnetische Felder (EMF)

Dieser Luftbefeuchter erfüllt alle Normen hinsichtlich elektromagnetischer Felder (EMF). Bei sachgemäßer Handhabung gemäß den Anweisungen in dieser Bedienungsanleitung ist das Gerät auf Grundlage der derzeit verfügbaren wissenschaftlichen Erkenntnisse bediensicher.

SICHERHEITSHINWEISE (FORTS.)

Wartungssicherheit



REINIGEN SIE DEN WASSERBEHÄLTER UND DIE KAMMER DES UNTERTEILS MINDESTENS ALLE DREI TAGE.

- Beachten Sie, dass hohe Luftfeuchtigkeit das Wachstum von biologischen Organismen in der Umgebung fördern kann.
- Achten Sie darauf, dass der Bereich um den Luftbefeuchter **nicht** feucht oder nass wird. Bei Auftreten von Feuchtigkeit verringern Sie bitte die Leistung des Luftbefeuchters. Sollte die Leistung des Luftbefeuchters nicht verringert werden können, nutzen Sie den Luftbefeuchter mit Unterbrechungen. Achten Sie darauf, dass saugfähige Materialien wie Teppiche, Vorhänge, Gardinen oder Tischtücher **nicht** feucht werden.
- Ziehen Sie beim Reinigen und Befüllen des Luftbefeuchters den Netzstecker.
- Lassen Sie **niemals** Wasser im Behälter, wenn der Luftbefeuchter nicht in Betrieb ist.
- Entleeren und reinigen Sie den Luftbefeuchter, bevor Sie ihn einlagern. Reinigen Sie den Luftbefeuchter vor der nächsten Verwendung.
- **Warnhinweis:** Mikroorganismen, die im Wasser oder in Umgebungen vorhanden sein können, in denen der Luftbefeuchter verwendet oder gelagert wird, können im Wasserbehälter wachsen und in die Luft gelangen. Dies kann schwerwiegende Gesundheitsrisiken verursachen, wenn das Wasser nicht erneuert und der Behälter nicht alle drei Tage ordnungsgemäß gereinigt wird.
- Der Behälter sollte alle drei Tage entleert und neu befüllt werden. Reinigen Sie den Behälter mit frischem Leitungswasser oder Reinigungsmitteln, bevor Sie ihn erneut befüllen (siehe **Reinigung**, Seite 43). Entfernen Sie Kalk und andere Ablagerungen, die sich an den Seiten des Behälters oder auf Innenflächen gebildet haben, und wischen Sie alle Oberflächen trocken. Siehe **Reinigung** (Seite 43) für detaillierte Anweisungen.

IHR SMART-LUFTBEFEUCHTER

Geräteaufbau

- | | |
|---|--------------------------------|
| A. Düsen | M. Nebelröhre |
| B. Obere Abdeckung | N. Nebelkanal |
| C. Griff | O. Schalldämpfer |
| D. Wasserbehälter | P. Absorptions-Pad |
| E. Wasserfilter | Q. Luftauslass |
| F. Wasserfilter-Schwamm | R. Schwimmerhalterungen |
| G. Unterteil | S. Innere Kammer |
| H. LED-Anzeige | T. Stromkabel |
| I. Bedienfeld | U. Wasserauslaufventil |
| J. Aromabox | V. Heizelement |
| K. Aroma-Pad | W. Umwandler |
| L. Feuchtigkeitssensor
(Im Aromabox-Fach) | X. Schwimmer |

Draufsicht der Innenkammer

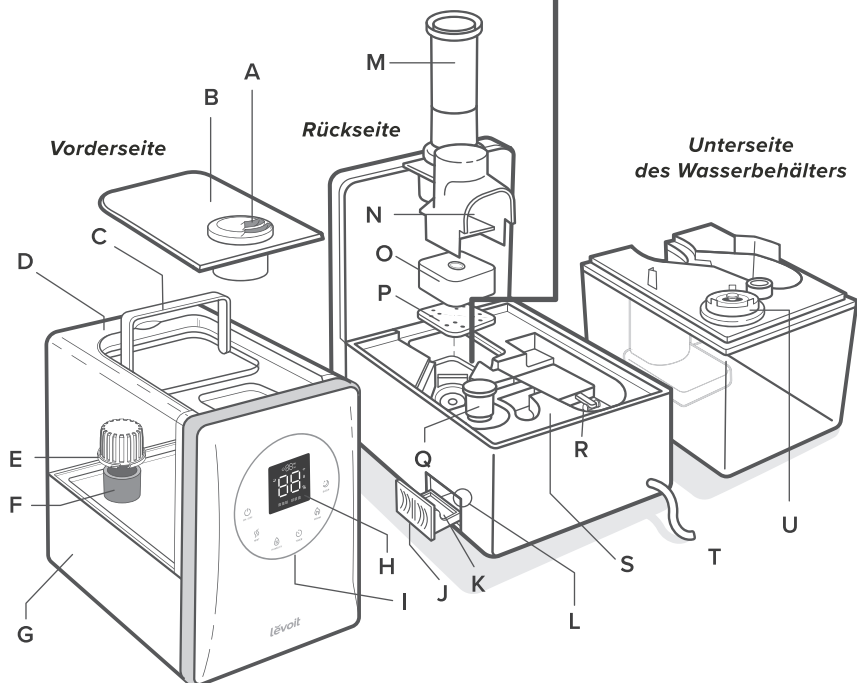
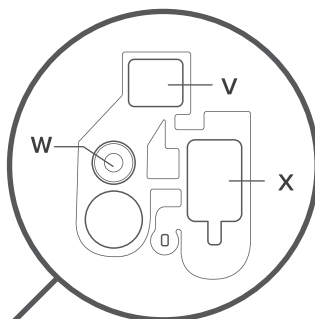

IHR SMART-LUFTBEFEUCHTER (FORTS.)

Anzeigen

- A. Ruhezustandsanzeige
- B. Timer-Anzeige
- C. WiFi®-Anzeige
- D. Anzeige für kein Wasser
- E. Anteil der relativen Feuchtigkeit (RF)
- F. Anzeige für die Warmnebeleinstellung
- G. Anzeige der Nebelstufe

Tasten

- H. Ein-/Aus-Taste
- I. Nebelstufen-Taste
- J. Taste für die Luftfeuchtigkeit
- K. Timer-Taste
- L. Taste Warmnebel
- M. Taste Ruhezustand

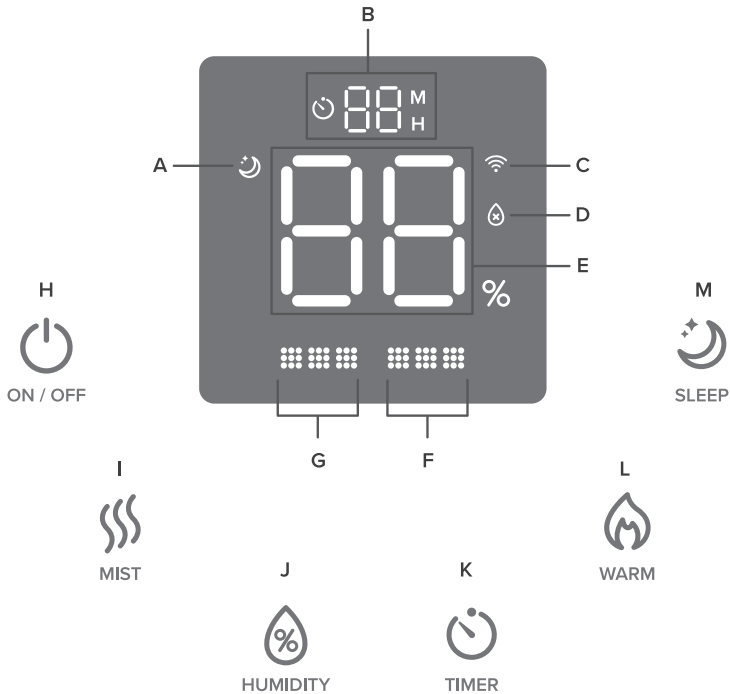

Anzeige der Nebelstufe (Blau)

- Niedrige Nebelstufe
- Mittlere Nebelstufe
- Hohe Nebelstufe

Warmnebelanzeige (Orange)

- Wärme aus (Kühlnebel)
- Niedrige Wärmestufe
- Mittlere Wärmestufe
- Hohe Wärmestufe

BEDIENTASTEN

Hinweis: Sie können diese Funktionen (wie auch weitere exklusive App-Funktionen) über die VeSync-App steuern (siehe Seite 42).



Ein-/Aus-Taste

- Drücken, um den Luftbefeuchter ein-/auszuschalten.
- 5 Sekunden lang gedrückt halten, um das Gerät mit der VeSync-App zu verbinden. Siehe Hinweise in der VeSync-App für weiterführende Informationen.
- 15 Sekunden lang gedrückt halten, um den Luftbefeuchter zurückzusetzen. Dies stellt die Standardeinstellungen des Luftbefeuchters wieder her und trennt das Gerät vom Wi-Fi® und der VeSync-App (siehe Seite 37).



Nebelstufen-Taste

- Durch wiederholtes Drücken der Taste können Sie folgende Nebelinstellungen vornehmen: niedrige, mittlere und hohe Nebelstufe.
- Halten Sie die Taste drei Sekunden lang gedrückt, um das Display auszuschalten. Drücken Sie eine beliebige Taste, um die Anzeige wieder einzuschalten.



Taste für die Luftfeuchtigkeit

- Stellt den Anteil der relativen Feuchtigkeit (RF) ein. Der Luftbefeuchter beendet die Nebelerzeugung automatisch, wenn der eingestellte Luftfeuchtigkeitsgrad im Raum erreicht wurde (siehe Seite 39).
- Die Taste zwei Sekunden lang gedrückt halten, um die Luftfeuchtigkeitsgrad-Einstellung zurückzusetzen.



Timer-Taste

- Setzt oder löscht den Timer (siehe Seite 40).



Taste Warmnebel

- Taste für Warmnebeleinstellungen: niedrige Wärmeeinstellung, mittlere Wärmeeinstellung, hohe Wärmeeinstellung und Wärme aus (siehe Seite 39).



Taste Ruhezustand

- Drücken, um den Ruhezustand ein-/auszuschalten (siehe Seite 40).



WiFi-Anzeige

- Ein, aus oder blinkt (um den Kopplungsstatus anzuzeigen). Siehe Hinweise in der VeSync-App für weiterführende Informationen.



Anzeige für kein Wasser

- Blinkt auf, wenn sich kein Wasser im Behälter befindet. Nach zehnmalem Aufblinken dieser Anzeige schaltet sich der Luftbefeuchter aus. Befüllen Sie den Behälter und setzen Sie ihn ordnungsgemäß auf das Unterteil auf, um Ihren Luftbefeuchter verwenden zu können.
- Leuchtet auf, wenn der Wasserbehälter entfernt wurde. Leuchtet so lange auf, bis der Wasserbehälter wieder in Position ist.

ERSTE SCHRITTE

1. Entfernen Sie sämtliche Verpackungsteile.
2. Reinigen Sie den Wasserbehälter und die Wasserbehälterabdeckung vor dem ersten Gebrauch.

Hinweis: Vergewissern Sie sich, dass der Wasserfilter ordnungsgemäß eingesetzt ist. Ist dies nicht der Fall, drehen Sie den Filter im Uhrzeigersinn, um ihn zu fixieren.

3. Wählen Sie eine stabile, ebene Fläche für den Luftbefeuchter aus, die sich in einer Entfernung von mindestens 30 cm/12 Zoll von allen Wänden befindet. Die Oberfläche muss wasserbeständig sein. [Abbildung 1.1]

- **Stellen Sie den Luftbefeuchter nicht** direkt auf Böden, Teppiche oder Vorleger.

4. Der Nebel sollte nicht auf Wände, Möbel, Bettwäsche und elektrische Geräte gerichtet sein. Vermeiden Sie es, dass zu viel Nebel auf die Seite des Luftbefeuchters gelangt, auf der sich die Aromabox befindet, da dies die Sensoren im Inneren der Aromabox beeinträchtigen könnte.

Hinweis: Der Feuchtigkeitssensor und ein Lufteinlass sind im Inneren der Aromabox angebracht. Das Aufstellen des Luftbefeuchters mit ausreichendem Abstand zur Wand stellt die ordnungsgemäße Funktion von Lufteinlass und Sensor sicher.



Abbildung 1.1

BEFÜLLEN UND WIEDERBEFÜLLEN

Hinweis: Vergewissern Sie sich vor dem Befüllen, dass der Wasserbehälter sauber ist.

1. Entfernen Sie die Wasserbehälterabdeckung.
2. Ziehen Sie den Behälter mithilfe des Griffs aus dem Unterteil. Befüllen Sie den Behälter mit Wasser mit Raumtemperatur. Befüllen Sie den Behälter **nicht** mit heißem Wasser.

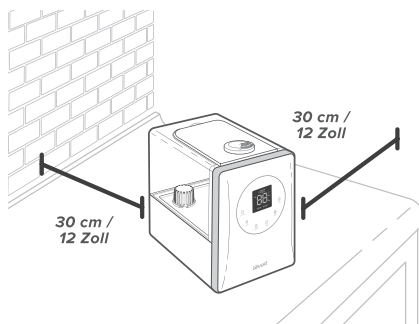
Hinweis:

- Wir empfehlen die Verwendung von gereinigtem Wasser zur Befüllung des Behälters.
- Die Verwendung von Leitungswasser kann zu weißen Staubablagerungen (getrocknete Mineralien) auf Oberflächen führen.

3. Setzen Sie die Wasserbehälterabdeckung wieder auf und den Behälter zurück auf das Unterteil. [Abbildung 2.1]



Abbildung 2.1

Achtung

Füllen Sie das Wasser **nicht** direkt in die Kammer des Unterteils. [Abbildung 2.2]

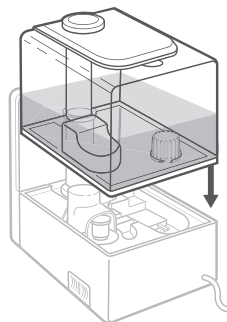

Abbildung 2.2

Füllen Sie Wasser **nicht** durch die Nebelröhre ein. [Abbildung 2.3]

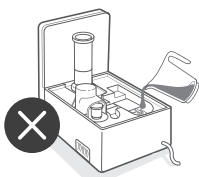

Abbildung 2.3

Füllen Sie **keine** ätherischen Öle in den Luftbefeuchter. Geben Sie ätherische Öle **ausschließlich** auf das Aroma-Pad. [Abbildung 2.4]

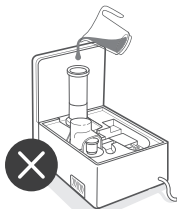

Abbildung 2.4

Verwenden Sie **keine** Flüssigkeiten zur Wasseraufbereitung oder Wasserfilter von Drittanbietern in diesem Luftbefeuchter. [Abbildung 2.5]

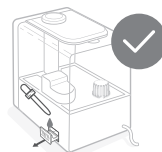

Abbildung 2.5

EINRICHTEN DER VESYNC-APP

Hinweis: Aufgrund regelmäßiger Updates und Verbesserungen kann die VeSync-App etwas anders aussehen als im Handbuch abgebildet. Befolgen Sie in jedem Fall bitte die Anweisungen in der App.

- Um die VeSync-App herunterzuladen, scannen Sie den QR-Code oder suchen Sie „VeSync“ im Apple App Store® oder Google Play Store.

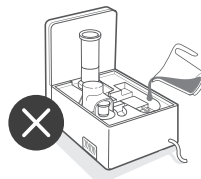
Hinweis: Wählen Sie als Android™-Benutzer „Allow“ (Zulassen), um VeSync zu verwenden.



- Öffnen Sie die VeSync-App. Wenn Sie bereits ein Konto haben, wählen Sie **Anmelden**. Um ein neues Konto einzurichten, wählen Sie **Registrieren**.

Hinweis: Sie müssen Ihr eigenes VeSync-Konto einrichten, um Dienste und Produkte von Drittanbietern nutzen zu können. Diese funktionieren nicht mit einem Gastkonto. Mit einem VeSync-Konto können Sie auch Ihrer Familie und Freunden erlauben, Ihren Smart-Luftbefeuchter zu bedienen.

- Befolgen Sie die Anweisungen der App, um Ihren Smart-Luftbefeuchter einzurichten.

Hinweis:

- Sie können Ihren Smart-Luftbefeuchter über die VeSync-App mit Amazon Alexa oder Google Assistant™ verbinden. Befolgen Sie die Anweisungen in der App, um eine Verbindung zu Ihrem Sprachassistenten herzustellen.
- Während die Verbindung mit Ihrem Smart-Luftbefeuchter hergestellt wird, müssen die Ortungsdienste Ihres Telefons aktiviert sein. Dies ist erforderlich, um die Bluetooth®-Verbindung herzustellen. Sie können die Ortungsdienste wieder deaktivieren, sobald die Verbindung Ihres Smart-Luftbefeuchters mit der VeSync-App abgeschlossen ist.

WiFi-Verbindung

- Um die WiFi-Verbindung zu trennen, halten Sie  15 Sekunden lang gedrückt, bis sich die WiFi-Anzeige ausschaltet. Dies stellt die Standardeinstellungen des Smart-Luftbefeuchters wieder her und trennt ihn von der VeSync-App.
- Befolgen Sie zum Wiederherstellen der Verbindung die Anweisungen in der VeSync-App zum Hinzufügen eines Geräts.

DER GEBRAUCH IHRES SMART-LUFTBEFEUCHTERS

Hinweis: Die VeSync-App ermöglicht Ihnen einen Remote-Zugang zu Ihrem Smart-Luftbefeuchter und bietet Ihnen zusätzliche Funktionen und Optionen (siehe Seite 42).

1. Schließen Sie den Luftbefeuchter an die Stromversorgung an. Der Luftbefeuchter leuchtet auf und schaltet sich dann aus.
2. Drücken Sie , um Ihren Luftbefeuchter einzuschalten. Der Luftbefeuchter beginnt, Nebel auszugeben.

Hinweis: Wenn sich kein Wasser im Behälter befindet, blinkt  zehnmal auf und der Luftbefeuchter schaltet sich aus. Befüllen Sie den Wasserbehälter (siehe **Erste Schritte**, Seite 35).

3. Berühren Sie wiederholt , um die folgenden Nebelstufen einzustellen: Niedrig, Mittel, und Hoch.
4. Stellen Sie die Sprühhichtung des Nebels durch Drehen der Düse ein. **[Abbildung 3.1]**

Hinweis:

- Richten Sie die Düsen von Möbeln, Wänden oder anderen Gegenständen weg, um zu vermeiden, dass diese nass werden.
- Atmen Sie den Nebel **nicht** direkt über den Düsen ein.

5. Optional können Sie die Bedientasten oder die VeSync-App verwenden, um den Warmnebel einzuschalten, den Ruhezustand zu aktivieren und viele weitere Einstellungen vorzunehmen (siehe **Bedientasten**, Seite 34).
6. Wenn Ihr bevorzugter Luftfeuchtigkeitsgrad in Ihrem Raum erreicht wurde, schalten Sie den Luftbefeuchter auf eine niedrigere Stufe um oder schalten Sie ihn aus. Ein angenehmer Luftfeuchtigkeitsgrad liegt zwischen 40 % und 60 %.

Hinweis: Sie können den Luftbefeuchter auch so einstellen, dass er automatisch aufhört, Nebel zu erzeugen, sobald der Raum einen bestimmten Luftfeuchtigkeitsgrad erreicht (siehe **Luftfeuchtigkeitsgrad**, Seite 39).

7. Drücken Sie , um Ihren Luftbefeuchter auszuschalten.





Abbildung 3.1

DER GEBRAUCH IHRES SMART-LUFTBEFEUCHTERS (FORTS.)

Warmnebel

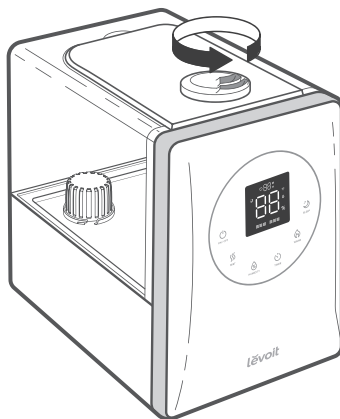
- Drücken Sie , um den Warmnebel einzuschalten. Drücken Sie die Taste wiederholt, um die Wärmeeinstellung des Nebels zu erhöhen und den Warmnebel auszuschalten.
- **Vorsicht:** Der Nebel kann heiß sein. Halten Sie Ihre bloßen Hände, Ihr Gesicht oder unbedeckte Haut **nicht** über die Düse, wenn die Warmnebefunktion aktiviert ist. [Abbildung 3.2]
- Der Luftbefeuchter benötigt möglicherweise eine Anlaufzeit von 15 Minuten, bevor Warmnebel generiert wird.
- Die Warmnebefunktion kann im Ruhezustand benutzt werden.







Abbildung 3.2

Luftfeuchtigkeitsgrad

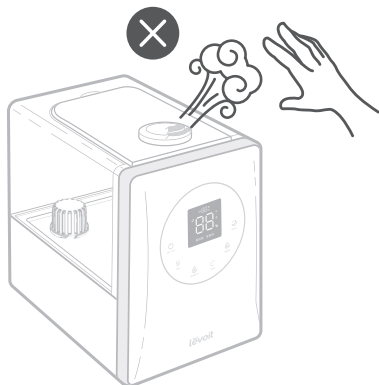
Sie können den Luftfeuchtigkeitsgrad, den der Luftbefeuchter beibehält, selbst festlegen. Der Luftbefeuchter beendet die Nebelerzeugung automatisch, wenn der eingestellte Luftfeuchtigkeitsgrad im Raum erreicht wurde.

1. Drücken Sie wiederholt , um einen relativen Luftfeuchtigkeitsgrad (RH) zwischen 40 % und 80 % einzustellen.
2. Das Display blinkt drei Mal, um Ihre Auswahl zu bestätigen und zeigt danach den aktuellen Luftfeuchtigkeitsgrad im Raum an.

Hinweis:

- Der Luftbefeuchter erzeugt nach dem Einschalten automatisch 15 Sekunden lang Nebel, auch wenn der eingestellte Luftfeuchtigkeitsgrad im Raum erreicht wurde.
 - Berühren Sie einmal , um den ausgewählten Luftfeuchtigkeitsgrad erneut anzuzeigen. Berühren Sie wiederholt , um den Luftfeuchtigkeitsgrad zu ändern.
 - Sie können die Nebelstufe, den Timer und die Warmnebeeinstellung auch nach der Einstellung des Luftfeuchtigkeitsgrads bearbeiten.
 - Der Luftbefeuchter erhöht die Nebelstufe nicht automatisch, wenn ein bestimmter Feuchtigkeitsgrad eingestellt ist, sondern hört auf, Nebel zu erzeugen, sobald der eingestellte Luftfeuchtigkeitsgrad erreicht wurde. Wenn Sie möchten, dass die Luftfeuchtigkeit in Ihrem Raum schneller zunimmt, so stellen Sie Ihren Luftbefeuchter auf die hohe Nebelstufe ein.
3. Sobald die Luftfeuchtigkeit der Umgebung den eingestellten Luftfeuchtigkeitsgrad erreicht, hört der Luftbefeuchter automatisch mit der Nebelerzeugung auf.
 4. Der Luftbefeuchter misst weiterhin den Luftfeuchtigkeitsgrad im Raum. Der Nebel startet erneut, wenn die Luftfeuchtigkeit auf 5 % unter der eingestellten Stufe abfällt.





Hinweis:

- Um den eingestellten Luftfeuchtigkeitsgrad zurückzusetzen, halten Sie  zwei Sekunden lang gedrückt. Der Luftfeuchtigkeitsgrad wird so auf "--" eingestellt. Das Display blinkt zur Bestätigung drei Mal und zeigt danach den aktuellen Luftfeuchtigkeitsgrad im Raum an.
- Wenn der Luftfeuchtigkeitsgrad auf "--" eingestellt ist, erzeugt der Luftbefeuchter automatisch so lange Nebel in der eingestellten Nebelstufe, bis sich kein Wasser mehr im Gerät befindet.

DER GEBRAUCH IHRES SMART-LUFTBEFEUCHTERS (FORTS.)

Timer



Sie können einen automatischen Abschalt-Timer auf 1 bis 12 Stunden einstellen.

- Drücken Sie wiederholt , um das Zeitintervall in Schritten von einer Stunde auszuwählen. Wenn Sie  loslassen, blinkt das Display dreimal auf und der Timer wird gestartet.
- Nach Ablauf der eingestellten Zeit schaltet sich der Luftbefeuchter automatisch aus.
- Um einen Timer zurückzusetzen, halten Sie  drei Sekunden lang gedrückt. Sie können auch  wiederholt drücken, bis das Display "--" anzeigt oder die VeSync-App verwenden.

- Bei aktivierten Ruhezustand kann das Display durch Drücken einer beliebigen Taste eingeschaltet werden. Wenn das Display nicht weiter berührt wird, schaltet es sich nach 6 Sekunden wieder aus.
- Bei aktiviertem Ruhezustand können alle anderen Einstellungen verwendet werden, nur die Nebelstufe und der Luftfeuchtigkeitsgrad können nicht verändert werden. Wenn Sie Änderungen an der Nebelstufe oder dem Luftfeuchtigkeitsgrad vornehmen, wird der Ruhezustand deaktiviert.
- Bei Aktivierung des Ruhezustands erzeugt der Luftbefeuchter automatisch 15 Sekunden lang Nebel, auch wenn der eingestellte -Luftfeuchtigkeitsgrad im Raum über 60 % liegt.

Ruhezustand

Der Ruhezustand ändert die Nebeleinstellungen des Luftbefeuchters auf Automatikbetrieb und schaltet die Displaybeleuchtung aus.

- Drücken Sie , um den Ruhezustand ein- oder auszuschalten.
- Im Ruhezustand wird die Warmnebelerzeugung automatisch ausgeschaltet, um die Geräuschentwicklung zu reduzieren. Durch Drücken von  kann der Warmnebel wieder eingeschaltet werden.
- Der Ruhezustand nutzt den Feuchtigkeitssensor, um die relative Luftfeuchtigkeit im Raum zu messen und stellt die Nebelstufe automatisch ein, um eine relative Feuchtigkeit von 50 – 60 % beizubehalten.

Ausschalten des Displays

Das Display verdunkelt sich automatisch nach 30 Sekunden Inaktivität.

- Halten Sie  drei Sekunden lang gedrückt, um das Display auszuschalten.
- Drücken Sie eine beliebige Taste, um die Anzeige wieder einzuschalten.

Relative Feuchtigkeit im Raum	Automatische Nebelstufe
Unter 50 %	Hoch
50 – 55 %	Mittel
55 – 60 %	Niedrig
Über 60 %	Automatisches Abschalten

DER GEBRAUCH IHRES SMART-LUFTBEFEUCHTERS (FORTS.)

Der Gebrauch der Aromabox

Ihr Luftbefeuchter kann zur Aromatherapie verwendet werden.

1. Drücken Sie auf die Aromabox an der Rückseite des Unterteils und ziehen Sie sie heraus. **[Abbildung 3.3]**
2. Geben Sie 8–10 Tropfen ätherisches Öl auf das Aroma-Pad. **[Abbildung 3.4]**
3. Schieben Sie die Aromabox zurück in den Luftbefeuchter.
4. Schalten Sie den Luftbefeuchter ein. Der Luftbefeuchter zerstäubt das Aroma automatisch, wenn er in Betrieb ist.



Abbildung 3.3

Hinweis:

- Geben Sie **keine** ätherischen Öle, Flüssigkeiten zur Wasseraufbereitung oder Wasserfilter von Drittanbietern in den Wasserbehälter oder die Kammer des Unterteils. Geben Sie ätherische Öle **ausschließlich** auf das Aroma-Pad. **[Abbildung 3.5]**
- Die Aroma-Pads können nach Verteilen der ätherischen Öle gereinigt und erneut verwendet werden (siehe **Reinigen des Aroma-Pads**, Seite 46).
- Dieser Luftbefeuchter verfügt über einen kleinen, wärmebasierten Aroma-Diffusor. Das Aroma soll in leichter Intensität verströmt werden.
- Informationen zu Ersatz-Aromapads finden Sie auf Seite 46.

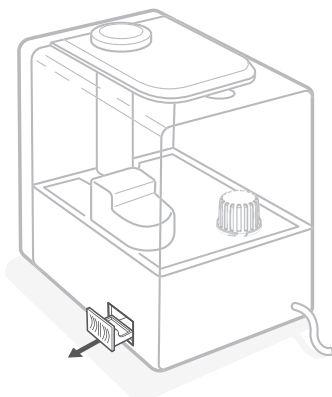

Abbildung 3.4



Abbildung 3.5

DER GEBRAUCH IHRES SMART-LUFTBEFEUCHTERS (FORTS.)

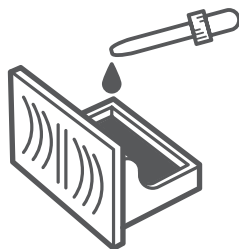
Absorptions-Pads

Die mineralischen Absorptions-Pads tragen dazu bei, mineralische Ablagerungen (Kalk, Kesselstein) im Inneren des Luftbefeuchters zu reduzieren, insbesondere auf dem Heizelement.

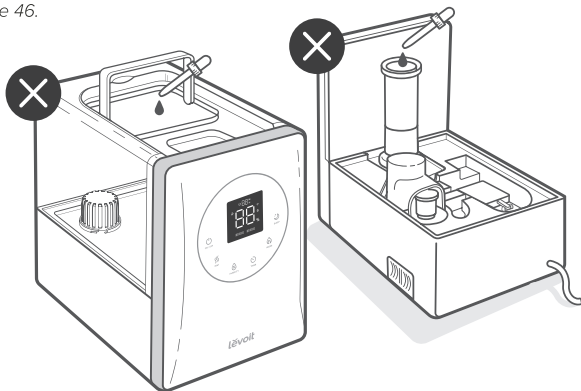
Hinweis: Informationen zu Ersatz-Absorptions-Pads finden Sie auf Seite 46.

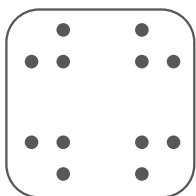

Speicherfunktion

- Der Luftbefeuchter merkt sich Ihre Einstellungen der Nebelstufe, des Luftfeuchtigkeitsgrads, des Warmnebels sowie die Wi-Fi-Einstellungen, wenn er ausgeschaltet oder vom Strom getrennt wird. Er wendet diese Einstellungen wieder an, sobald er erneut eingeschaltet wird.
- Der Luftbefeuchter merkt sich keine Ruhezustands- oder Timer-Einstellungen und das Display schaltet sich automatisch wieder ein, sobald der Luftbefeuchter erneut eingeschaltet wird.

Automatisches Abschalten

Der Luftbefeuchter schaltet sich automatisch ab, wenn das gesamte Wasser aus dem Wasserbehälter zerstäubt wurde. Auf dem Display wird  angezeigt und blinkt zehnmal, bevor sich der Luftbefeuchter ausschaltet. Befüllen Sie den Wasserbehälter (siehe **Erste Schritte**, Seite 35).

Wenn der Wasserbehälter vom Unterteil entfernt wird, stoppt der Luftbefeuchter automatisch die Nebelerzeugung. Auf dem Display wird  angezeigt und erlöscht, sobald der Wasserbehälter wieder ordnungsgemäß auf das Unterteil gesetzt wird.

Funktionen der VeSync-App

Mit der VeSync-App haben Sie Zugriff auf zusätzliche Funktionen Ihres Smart-Luftbefeuchters, die nachstehend aufgeführt werden.

Fernbedienung über Ihr Mobiltelefon

- Schalten Sie den Luftbefeuchter ein/aus.
- Wählen Sie die gewünschten Nebel- und Wärmestufen aus und schalten Sie den Ruhezustand ein/aus.
- Schalten Sie die Displaybeleuchtung ein/aus.

Überwachen der Luftfeuchtigkeitswerte

- Überprüfen Sie die aktuellen Luftfeuchtigkeitswerte in der Umgebung des Luftbefeuchters.

Timer & Zeitpläne einstellen

- Programmieren Sie individuelle Timer oder erstellen Sie einen Zeitplan für Ihren Smart-Luftbefeuchter.

Sprachsteuerung über Drittanbieter

- Sprachsteuerung kompatibel mit Amazon Alexa und Google Assistant™.

Hinweis: Die VeSync-App wird laufend aktualisiert und die App-Funktionen werden erweitert.

WICHTIGE TIPPS

Für eine korrekte Funktionsweise muss Ihr Befeuchter den richtigen Wasserstand in der Kammer des Unterteils aufweisen. Wenn sich zu viel Wasser in der Kammer des Unterteils befindet, kann der Luftbefeuchter keinen Nebel erzeugen.

- Stellen Sie den Luftbefeuchter **nicht** auf eine schräge Fläche.
- Füllen Sie **niemals** Wasser direkt in die Kammer des Unterteils. **[Abbildung 4.1]** Füllen Sie Wasser **ausschließlich** in den Wasserbehälter. Der Luftbefeuchter gibt automatisch die richtige Wassermenge in die Kammer des Unterteils ab.
- Vermeiden Sie es, den Luftbefeuchter zu bewegen oder zu schütteln. Das könnte dazu führen, dass der Wasserbehälter zu viel Wasser in die Kammer des Unterteils abgibt.
- Bevor Sie den Luftbefeuchter bewegen, schalten Sie ihn ab, ziehen Sie den Netzstecker und entfernen Sie den Wasserbehälter. Entfernen Sie überschüssiges Wasser aus der Kammer des Unterteils.



Abbildung 4.1

PFLEGE UND WARTUNG

Hinweis:

- *Wartungsarbeiten sollten stets auf einem wasserbeständigen Untergrund durchgeführt werden, z. B. einer Küchenarbeitsplatte.*
- *Wechseln Sie das Wasser jeden Tag, um Bakterienbildung zu vermeiden.*
- *Reinigen Sie die Düsen regelmäßig mit einem (Papier-)Tuch.*
- *Lassen Sie im Luftbefeuchter **kein** Wasser zurück, wenn Sie ihn mindestens eine Woche nicht verwenden. Reinigen und trocknen Sie Ihren Luftbefeuchter in solch einem Fall.*
- *Für weitere Sicherheitshinweise siehe **Wartungssicherheit** (Seite 31).*

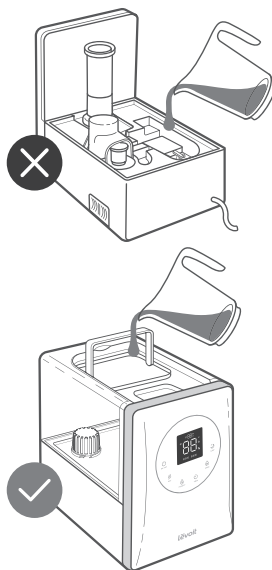
Reinigung

Der Wasserbehälter Ihres Luftbefeuchters und die Kammer des Unterteils sollten alle drei Tage oder vor einer Langzeitlagerung gereinigt werden.

Hinweis:

- *Tauchen Sie das Unterteil **niemals** in Wasser oder Flüssigkeiten. Reinigen Sie einzelne Teile des Luftbefeuchters **nicht** in einer Spülmaschine.*
- *Benutzen Sie zur Reinigung des Luftbefeuchters **keine** chemischen Reinigungsmittel.*

PFLEGE UND WARTUNG (FORTS.)

1. Trennen Sie den Luftbefeuchter von der Stromversorgung.

Hinweis: Lassen Sie den Luftbefeuchter vor der Reinigung abkühlen, wenn Sie die Warmnebeleinstellung verwendet haben.

2. Entfernen Sie die Wasserbehälterabdeckung und spülen Sie sie ab.
3. Entfernen Sie den Wasserbehälter vom Unterteil und entfernen Sie den Nebelkanal und die Nebelröhre. [Figure 5.1] Lassen Sie das Restwasser aus dem Behälter und der Kammer des Unterteils ab. Wenn Sie die Warmnebel-Einstellung aktiviert hatten, **seien Sie vorsichtig**, falls das Wasser noch heiß ist.

Hinweis: Achten Sie darauf, beim Ausgießen von Wasser den Schwimmer in Position zu halten, damit dieser nicht aus der Kammer des Unterteils herausfällt.

4. Entnehmen Sie den Wasserfilter aus dem Behälter, indem Sie ihn gegen den Uhrzeigersinn drehen und herausheben. [Abbildung 5.2]



Abbildung 5.1



Abbildung 5.2

5. Entfernen Sie den Wasserfilter-Schwamm vom Wasserfilter, falls dies für die Reinigung erforderlich ist. [Abbildung 5.3]
6. Lösen Sie die Nebelröhre vom Nebelkanal, indem Sie die Röhre gegen den Uhrzeigersinn drehen. [Abbildung 5.1]
7. Entfernen Sie den Schwimmer, Schalldämpfer, das Absorptions-Pad und die Aromabox vom Unterteil. [Abbildung 5.4]
8. Lösen Sie das äußere Wasserauslaufventil vom Behälter, indem Sie es gegen den Uhrzeigersinn drehen. [Abbildung 5.5]
9. Spülen Sie alle Teile (mit Ausnahme des Außenseite des Unterteils) mit Wasser mit Raumtemperatur ab.

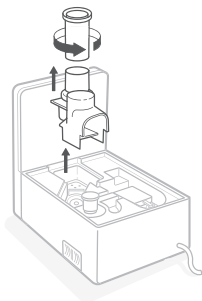

Abbildung 5.3

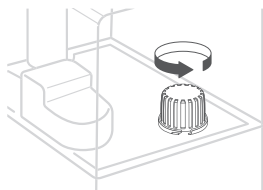

Abbildung 5.4

PFLEGE UND WARTUNG (FORTS.)

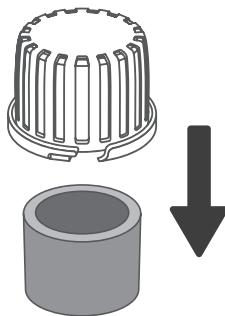
10. Zur Entkalkung des Luftbefeuchters (Entfernen mineralischer Ablagerungen):

- a. Entfernen Sie den Wasserfilter und das Wasserauslaufventil aus dem Behälter. Entfernen Sie den Schalldämpfer und das Absorptions-Pad aus dem Behälter. Belassen Sie den Nebelkanal und die Nebelröhre an ihrer Position.
- b. Füllen Sie den Behälter mit 710 ml (3 US-Tassen) destilliertem, weißem Essig.
- c. Setzen Sie die Behälterabdeckung wieder auf und schwenken Sie den Essig im Behälter.
- d. Setzen Sie den Behälter auf das Unterteil auf und lassen Sie den Essig 15-20 Minuten lang einwirken. Der Essig fließt in die Kammer des Unterteils und löst Kalk und Kesselstein (Mineralablagerungen) im Behälter und in der Kammer des Unterteils (einschließlich Umwandler und Schwimmer).
- e. Entfernen Sie den Behälter und dann die Behälterabdeckung und gießen Sie den Essig ab.
- f. Entfernen Sie den Schwimmer aus der Kammer des Unterteils, indem Sie an der größeren Seite des Schwimmers ziehen und den Schaft aus der Halterung heben. Eine Seite der Schwimmerhalterung ist offen (U-förmig), um das Entfernen des Schafts zu ermöglichen. *[Abbildung 5.6]*
- g. Legen Sie den Schwimmer, den Wasserfilter, das Wasserauslaufventil, die Aromabox und den Schalldämpfer in einen Behälter. Füllen Sie den Behälter mit Essig, bis die Teile vollständig bedeckt sind. 15–20 Minuten einweichen lassen.
- h. Verwenden Sie ein weiches Tuch, um sämtliche Teile von Kalk und Kesselstein zu befreien. *[Abbildung 5.7]*
- i. Spülen Sie alle Teile gründlich ab, bis kein Essiggeruch mehr vorhanden ist.

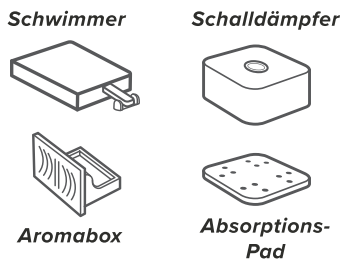
11. Trocknen Sie alle Teile mit einem Tuch. Vergewissern Sie sich, dass alle Teile vollkommen trocken sind, bevor Sie sie wieder einbauen oder lagern.



Abbildung 5.5



Abbildung 5.6

Halten Sie den Luftauslass frei von Flüssigkeiten.

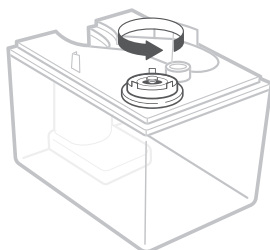

Abbildung 5.7

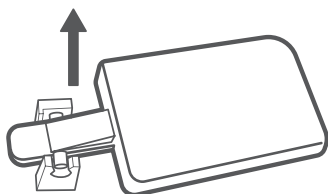
PFLEGE UND WARTUNG (FORTS.)

Reinigung des Aroma- und Absorptions-Pads

1. Ziehen Sie die Aromabox heraus und entfernen Sie das Aroma-Pad. **[Abbildung 5.8]**
2. Entfernen Sie den Schalldämpfer und entfernen Sie anschließend das Absorptions-Pad von der Oberseite des Heizelements. **[Abbildung 5.9]**
3. Spülen Sie die Pads unter warmem, laufendem Wasser aus.
4. Trocknen Sie die Pads mit einem sauberen Tuch.
5. Legen Sie das Aroma-Pad wieder in die Aromabox.
6. Legen Sie das Absorptions-Pad wieder in das Unterteil.

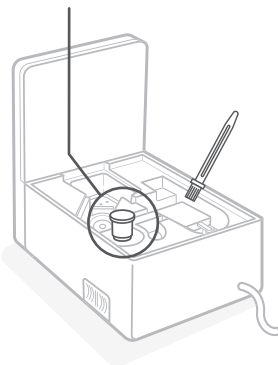
Hinweis: Verwenden Sie keine Flüssigreiniger oder Waschmittel, um die Pads oder andere Teile des Luftbefeuchters zu reinigen.



Abbildung 5.8



Abbildung 5.9

Austausch des Aroma- und Absorptions-Pads

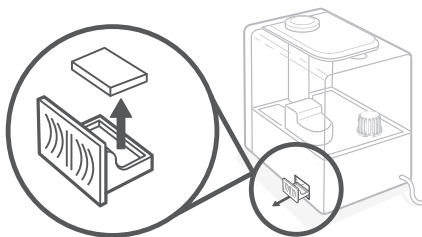
Wenn das Aroma- oder Absorptions-Pad nach der Reinigung noch immer steif ist, so muss es ausgetauscht werden. Zusätzliche Pads sind im Lieferumfang des Luftbefeuchters enthalten.

Um die Leistungsfähigkeit Ihres Luftbefeuchters zu bewahren, verwenden Sie **ausschließlich** Original-Aroma- und Absorptions-Pads von Levoit. Für weiterführende Informationen kontaktieren Sie den **Kundendienst** (siehe Seite 53).

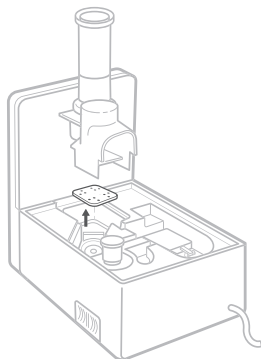
PFLEGE UND WARTUNG (FORTS.)

Erneuter Zusammenbau

1. Setzen Sie den Schwimmer wieder in die Kammer des Unterteils ein: **[Abbildung 5.9]**
 - a. Vergewissern Sie sich, dass die richtige Seite des Schwimmers nach oben gerichtet ist.
 - b. Setzen Sie die kleinere Zinke in die geschlossene Seite der Schwimmerhalterung ein.
 - c. Setzen Sie die größere Zinke in die offene (U-förmige) Seite der Schwimmerhalterung ein.
2. Setzen Sie das Absorptions-Pad und den Schalldämpfer wieder oberhalb des Heizelements ein. **[Abbildung 5.10]**
3. Schrauben Sie die Nebelröhre wieder auf den Nebelkanal, indem Sie die Röhre im Uhrzeigersinn drehen. Setzen Sie diese wieder fest über der Kammer des Unterteils ein. **[Abbildung 5.10]**
4. Setzen Sie das äußere Wasserauslaufventil wieder auf den Behälter, indem sie es drehen. **[Abbildung 5.11]**
5. Vergewissern Sie sich, dass der Wasserfilter-Schwamm sicher im Wasserfilter eingesetzt ist. Setzen Sie den Wasserfilter wieder in den Behälter ein und drehen Sie ihn im Uhrzeigersinn, um ihn in Position zu fixieren. **[Abbildung 5.12]**
6. Füllen Sie den Behälter bei Bedarf auf. Setzen Sie den Wasserbehälter ordnungsgemäß in das Unterteil ein und bringen Sie die Behälterabdeckung wieder am Wasserbehälter an.



Abbildung 5.9



Abbildung 5.10

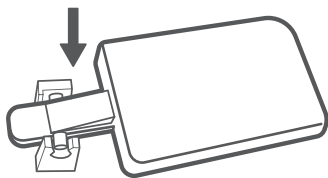

Abbildung 5.11

Lagerung

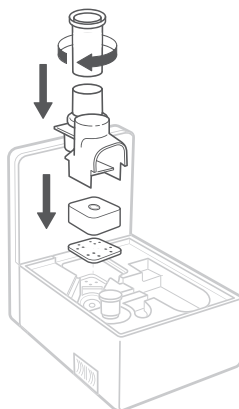
Befolgen Sie die Anweisungen zur Reinigung (siehe Seite 43) und lassen Sie alle Teile vollständig trocknen, bevor Sie das Gerät lagern. Bewahren Sie den Luftbefeuchter an einem kühlen, trockenen Ort auf.

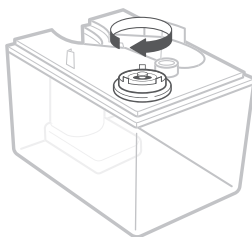

Abbildung 5.12

PROBLEMLÖSUNG

Problem	Mögliche Abhilfe
Der Luftbefeuchter lässt sich nicht einschalten oder schaltet sich unerwartet aus.	Schließen Sie den Luftbefeuchter an eine funktionstüchtige Steckdose an und schalten Sie ihn ein.
	Geben Sie gereinigtes Wasser in den Wasserbehälter.
Es tritt nur wenig oder kein Nebel aus.	Stellen Sie den Nebel auf eine höhere Stufe ein.
	Befüllen Sie den Wasserbehälter.
	In der Kammer des Unterteils befindet sich möglicherweise zu viel Wasser. Entleeren Sie die Kammer des Unterteils. Befüllen Sie den Wasserbehälter erneut (nicht die Kammer des Unterteils) und setzen Sie den Wasserbehälter ordnungsgemäß auf das Unterteil.
	Vergewissern Sie sich, dass die Lufteinlässe am Boden des Unterteils und in der Aromabox nicht blockiert werden. Der Luftbefeuchter sollte nicht auf Teppichböden oder andere Oberflächen gestellt werden, die den Lufteinlass blockieren könnten.
	Reinigen Sie den Luftbefeuchter (siehe Pflege & Wartung , Seite 43) Stellen Sie sicher, dass die Düsen nicht blockiert oder verschmutzt sind.
	Stellen Sie sicher, dass der Luftbefeuchter auf einer ebenen Fläche steht.
	Falls der Wasserbehälter oder das Unterteil mit einem Reinigungsmittel gespült wurde, brausen Sie diese Teile gründlich mit klarem Wasser ab, um eventuelle Reinigungsmittelrückstände zu entfernen.
	Reinigen Sie den Wasserfilter (siehe Seite 43) oder ersetzen Sie den Wasserfilter-Schwamm durch einen neuen. Ein Ersatz-Wasserfilter-Schwamm ist im Lieferumfang des Luftbefeuchters enthalten. Für Informationen zu zusätzlichen Ersatzteilen kontaktieren Sie den Kundendienst (siehe Seite 53).
Der Luftbefeuchter verbraucht das Wasser zu schnell.	Der Wasserverbrauch des Luftbefeuchters hängt von der Umgebungstemperatur und Luftfeuchtigkeit ab. Wenn Ihre Umgebung kalt und/oder trocken ist, wird das Wasser im Luftbefeuchter schneller aufgebraucht.
	Durch die Verwendung der Warmnebefunktion wird das Wasser schneller aufgebraucht.
Der Luftbefeuchter gibt einen ungewöhnlichen Geruch ab.	Handelt es sich bei Ihrem Luftbefeuchter um ein neues Gerät, trennen Sie ihn von der Stromversorgung, spülen Sie alle Teile ab und lassen Sie sie 12 Stunden an einem kühlen, trockenen Ort liegen.
	Wenn ätherische Öle auf dem Aroma-Pad verteilt wurden, spülen Sie das Pad mit sauberem Wasser aus und lassen Sie es trocknen.
	Reinigen Sie den Luftbefeuchter (siehe Pflege & Wartung , Seite 43)
Nebel tritt aus dem Unterteil aus.	Stellen Sie sicher, dass der Wasserbehälter richtig positioniert ist (siehe Erste Schritte , Seite 35).

PROBLEMLÖSUNG (FORTS.)

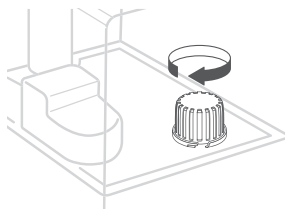
Problem	Mögliche Abhilfe
Der Luftbefeuchter gibt laute oder ungewöhnliche Geräusche von sich.	Stellen Sie sicher, dass der Wasserbehälter richtig positioniert ist (siehe Erste Schritte , Seite 35).
	Stellen Sie die Nebelstufe auf eine geringere Stufe.
	Entleeren Sie die Kammer des Unterteils. Befüllen Sie den Wasserbehälter erneut (nicht die Kammer des Unterteils) und setzen Sie den Wasserbehälter ordnungsgemäß auf das Unterteil.
	Bei Verwendung der Warmnebelfunktion kann das Heizelement bei niedrigem Wasserstand gurgelnde Geräusche abgeben. Füllen Sie mehr Wasser in den Wasserbehälter.
	Der Luftbefeuchter weist eventuell eine Funktionsstörung auf. Schalten Sie den Luftbefeuchter aus und kontaktieren Sie den Kundendienst (siehe Seite 53).
Um den oder am Luftbefeuchter bildet sich weißer Staub.	Wir empfehlen die Verwendung von gereinigtem Wasser zur Befüllung des Luftbefeuchters. Vermeiden Sie die Verwendung von Wasser mit hohem Mineraliengehalt, wie z. B. Leitungswasser.
	Reinigen Sie den Luftbefeuchter (siehe Pflege & Wartung , Seite 43)
Aus dem Luftbefeuchter tritt sichtbar Wasser aus.	Vermeiden Sie es, den Luftbefeuchter in einem Raum zu betreiben, in dem die relative Luftfeuchtigkeit über 60 % liegt.
	Wischen Sie Wasserreste von der Ober- und Unterseite des Unterteils ab.
	Rütteln Sie nicht am Luftbefeuchter.
	Stellen Sie sicher, dass der Luftbefeuchter auf einer flachen, ebenen Fläche steht.
	Überprüfen Sie den Wasserbehälter auf undichte Stellen. Wenden Sie sich bei Leckagen an unseren Kundendienst (siehe Seite 53).
Der Bereich um den Luftbefeuchter ist aufgrund von Kondensation feucht oder nass.	Die Luftfeuchtigkeit ist möglicherweise zu hoch. Wählen Sie eine geringere Nebelstufe, schalten Sie den Luftbefeuchter aus oder öffnen Sie eine Tür oder ein Fenster zum Raum.
	Öffnen Sie ein Fenster, um für eine gute Luftströmung für den Luftbefeuchter zu sorgen, oder stellen Sie den Luftbefeuchter in ein besser belüftetes Zimmer.
	Stellen Sie sicher, dass der Wasserbehälter richtig positioniert ist (siehe Erste Schritte , Seite 35).
	Wischen Sie beim erneuten Einsetzen des Wasserbehälters Restwasser vom Wasserbehälter und Unterteil.
Der Nebel ist nach Drücken von  nicht warm.	Lassen Sie den Luftbefeuchter 15 Minuten laufen, damit das Gerät warmen Nebel produzieren kann.
	Reinigen Sie das Heizelement (siehe Pflege & Wartung , Seite 43)

PROBLEMLÖSUNG (FORTS.)

Problem	Mögliche Abhilfe
Der Nebel ist bei eingestellter Kühlnebelstufe warm.	Das Heizelement ist möglicherweise nach der Verwendung für Warmnebel noch warm. Lassen Sie das Heizelement mindestens 30 Minuten lang abkühlen.
Im Luftbefeuchter hat sich Schimmel gebildet.	Reinigen Sie den Wasserbehälter und die Kammer des Unterteils regelmäßig (siehe Pflege und Wartung , Seite 43).
 leuchtet rot.	Befüllen Sie den Wasserbehälter.
	Setzen Sie den Wasserbehälter ordnungsgemäß auf das Unterteil.
	Reinigen Sie den Wasserfilter (siehe Seite 43) oder ersetzen Sie ihn durch einen neuen. Um einen neuen Wasserfilter anzufordern, setzen Sie sich mit dem Kundendienst in Verbindung (siehe Seite 53).
Ätherisches Öl hat einen schwachen oder gar keinen Geruch.	Fügen Sie eine größere Menge an ätherischem Öl hinzu. Für optimale Ergebnisse sollten Sie reines ätherisches Öl verwenden.
Auf dem Display wird ein falscher Luftfeuchtigkeitsgrad angezeigt.	Das Zimmer ist möglicherweise größer als der Wirkungsbereich des Luftbefeuchters. Stellen Sie den Luftbefeuchter in einem Zimmer auf, das kleiner als 40–70 m ² (430–753 ft ²) ist.
	An der Innenseite des Feuchtigkeitssensors hat sich möglicherweise Feuchtigkeit gebildet. Vergewissern Sie sich, dass die Düsen von der Aromabox abgewandt sind, um zu verhindern, dass sich Nebel am Sensor im Inneren der Aromabox festsetzt (siehe Diagramm im Abschnitt Ihr Smart-Luftbefeuchter , Seite 32). Schalten Sie den Luftbefeuchter aus, entfernen Sie die Aromabox und lassen Sie den Sensor an der Luft trocknen.
	Wenn der Luftbefeuchter in einem Abstand von 30 cm/12 Zoll von einer Wand oder in einer Ecke aufgestellt wird, ist der Feuchtigkeitssensor nicht in der Lage, die relative Feuchtigkeit im Raum korrekt zu messen.
	Wenn der Feuchtigkeitssensor Staub ausgesetzt ist, sind seine Messergebnisse nicht korrekt. Vermeiden Sie es, den Luftbefeuchter in staubigen Räumen zu verwenden. Vermeiden Sie die Verwendung von Leitungswasser im Luftbefeuchter, da dies den Staubgehalt in der Luft erhöhen kann.
Der Luftfeuchtigkeitsgrad in meinem Raum ändert sich nicht.	Verwenden Sie eine höhere Nebelstufe.
	Abhängig von Ihrer Umgebung braucht der Luftbefeuchter möglicherweise mehr Zeit, um Ihre Luft zu befeuchten.
	Das Zimmer ist möglicherweise größer als der Wirkungsbereich des Luftbefeuchters. Ist der Raum größer als 40 – 70 m ² / 430 – 753 ft ² , ist der Luftbefeuchter weniger wirkungsvoll.
Auf dem Display erscheint der Fehlercode "E1", "E2", "E3", "E4", oder "E6".	Der Luftbefeuchter funktioniert nicht ordnungsgemäß. Kontaktieren Sie in einem solchen Fall unseren Kundendienst (siehe Seite 53).

Sollte ein Problem auftreten, das hier nicht aufgeführt ist, wenden Sie sich bitte an unseren **Kundendienst** (siehe Seite 53).

BEHEBUNG VON PROBLEMEN MIT DER VESYNC-APP

Warum kann mein Luftbefeuchter keine Verbindung zur VeSync-App herstellen?

- Vergewissern Sie sich, dass Bluetooth® auf Ihrem Mobiltelefon aktiviert ist und keine Verbindung mit einem anderen Bluetooth®-Gerät besteht.
- Während des Einrichtens müssen Sie mit einem sicheren 2,4-GHz-WiFi-Netzwerk verbunden sein. Vergewissern Sie sich, dass das Netzwerk ordnungsgemäß funktioniert.
- Vergewissern Sie sich, dass das von Ihnen eingegebene WiFi-Passwort korrekt ist.
- Stellen Sie sicher, dass der Abstand zwischen Luftbefeuchter und Smartphone maximal 10 Meter (30 Fuß) beträgt.
- Setzen Sie den Luftbefeuchter zurück, indem Sie  15 Sekunden lang gedrückt halten. Versuchen Sie anschließend erneut, eine Verbindung herzustellen.

Mein Luftbefeuchter ist offline.

- Überprüfen Sie, ob der Luftbefeuchter an die Stromversorgung angeschlossen ist. Der Luftbefeuchter kann als „offline“ erkannt werden, wenn er nicht mit der Stromversorgung verbunden ist oder wenn die Steckdose nicht mit Strom versorgt wird.
- Aktualisieren Sie das VeSync-Menü, indem Sie auf dem Bildschirm nach unten streichen.
- Stellen Sie sicher, dass Ihr Router mit dem Internet verbunden ist und die Netzwerkverbindung Ihres Smartphones funktioniert.
- Setzen Sie den Luftbefeuchter auf eine der folgenden Arten zurück:
 - a. Löschen Sie den Luftbefeuchter aus der VeSync-App. Streichen Sie nach links (iOS®) oder berühren und halten Sie das Display (Android) und berühren Sie dann **Löschen**. Konfigurieren Sie Ihren Luftbefeuchter anschließend mit der VeSync-App neu.
 2. Halten Sie  15 Sekunden lang gedrückt. Konfigurieren Sie Ihren Luftbefeuchter anschließend mit der VeSync-App neu.

Hinweis: Stromausfälle, Internetausfälle oder der Austausch des WiFi-Routers können dazu führen, dass Ihr Luftbefeuchter offline geht.

Die VeSync-App zeigt einen falschen Luftfeuchtigkeitsgrad an, wenn der Luftbefeuchter eingeschaltet ist.

- Das Zimmer ist möglicherweise größer als der Wirkungsbereich des Luftbefeuchters. Stellen Sie den Luftbefeuchter in einem Zimmer auf, das kleiner als 40–70 m² (430–753 ft²) ist.
- An der Innenseite des Feuchtigkeitssensors hat sich möglicherweise Feuchtigkeit gebildet. Vergewissern Sie sich, dass die Düsen von der Aromabox abgewandt sind, um zu verhindern, dass sich Nebel am Sensor im Inneren der Aromabox festsetzt (siehe Diagramm im Abschnitt **Ihr Smart-Luftbefeuchter**, Seite 32). Schalten Sie den Luftbefeuchter aus, entfernen Sie die Aromabox und lassen Sie den Sensor an der Luft trocknen.
- Wenn der Luftbefeuchter in einem Abstand von 30 cm/12 Zoll von einer Wand oder in einer Ecke aufgestellt wird, ist der Feuchtigkeitssensor nicht in der Lage, die relative Feuchtigkeit im Raum korrekt zu messen.
- Wenn der Feuchtigkeitssensor Staub ausgesetzt ist, sind seine Messergebnisse nicht korrekt. Vermeiden Sie es, den Luftbefeuchter in staubigen Räumen zu verwenden.

Sollte ein Problem auftreten, das hier nicht aufgeführt ist, wenden Sie sich bitte an unseren **Kundendienst** (siehe Seite 53).

KONFORMITÄTSERKLÄRUNG

Arovast Corporation erklärt hiermit, dass dieses Produkt den grundlegenden Anforderungen und anderen relevanten Bestimmungen der Richtlinie 2014/53/EU, den britischen Funkgerätevorschriften 2017 und allen anderen geltenden Anforderungen von Richtlinien der EU entspricht. Die vollständige Konformitätserklärung kann hier eingesehen werden:

<https://levoit.com/euro/compliance>

ZUORDNUNG

Apple App Store ist eine Marke von Apple Inc.

Google, Android und Google Play sind Marken von Google LLC.

Wi-Fi® ist eine eingetragene Marke von Wi-Fi Alliance®.

Amazon, Alexa und alle damit verbundenen Logos sind Marken von Amazon.com, Inc. oder dessen Partnerunternehmen.

iOS ist eine eingetragene Marke von Cisco Systems, Inc. und/oder dessen Tochtergesellschaften in den USA und bestimmten anderen Ländern.

Die Bluetooth® Wortmarke und die Logos sind eingetragene Warenzeichen im Besitz von Bluetooth SIG, Inc. und jede Nutzung dieser Marken durch die Arovast Corporation erfolgt unter Lizenz. Andere Marken und Handelsnamen sind die ihrer jeweiligen Eigentümer.

INFORMATIONEN ZUR GARANTIE

Produkt	Smart-Hybrid- Ultraschallluftbefeuchter
Modell	LUH-A602S-WEU
<i>Wir empfehlen dringend, Ihre Bestellnummer und das Kaufdatum aufzubewahren, da Sie es zu einem späteren Zeitpunkt ggf. benötigen könnten.</i>	
Bestellnummer	
Kaufdatum	

Geschäftsbedingungen

Die Produkte von Arovast Corporation werden fachkundig aus hochwertigen Werkstoffen gefertigt. Arovast Corporation übernimmt die Garantie für Material- und Herstellungsfehler ab dem Kaufdatum für einen Zeitraum von zwei Jahren. Die Garantiefrist ist von Produkt zu Produkt unterschiedlich.

Bei Fragen oder Problemen mit Ihrem neuen Produkt hilft Ihnen unser Kundendienst gerne weiter.

KUNDENDIENST

Arovast Corporation
1202 N. Miller St., Suite A
Anaheim, CA 92806
USA

E-Mail: support.eu@levoit.com

*Bitte halten Sie Ihre Rechnungs- und Bestellnummer für das Gespräch mit unserem Kundendienst bereit.

Contenu du paquet

- 1 humidificateur hybride intelligent à ultrasons
- 3 tampons d'aromathérapie (dont 1 préinstallé)
- 3 tampons d'absorption (dont 1 préinstallé)
- 2 éponges filtrantes (dont 1 préinstallée)
- 1 brosse de nettoyage
- 1 notice d'utilisation
- 1 guide de démarrage rapide

Caractéristiques techniques

Alimentation électrique	CA 220–240 V, 50/60 Hz
Puissance nominale	280 W
Capacité du réservoir d'eau	6 L / 1,32 gal
Production max. de vapeur froide	300 ml/h
Production max. de vapeur chaude	550 ml/h
Durée de fonctionnement max.	50 heures de diffusion au niveau de vapeur faible <i>Remarque : l'humidificateur peut fonctionner plus ou moins longtemps en fonction de la température et de l'humidité ambiantes.</i>
Niveau de bruit	Au plus faible : < 28 dB (faible prod. vapeur froide) Au plus élevé : < 40 dB (haute prod. vapeur chaude)
Portée effective	40–70 m ² /430–753 pi ²
Dimensions	29,4 × 19,5 × 28,8 cm / 11,6 × 7,7 × 11,3 po
Poids	2,7 kg / 6 lb
Gamme de fréquences Wi-Fi®	2 412–2 472 MHz E.I.R.P. : 19,0 dBm
Gamme de fréquences Bluetooth®	2 402 à 2 480 MHz E.I.R.P. : 10,0 dBm

Remarque : pour accéder à des fonctions d'humidificateur intelligent supplémentaires, téléchargez l'application gratuite VeSync (voir page 63).

INSTRUCTIONS À LIRE ET À CONSERVER

CONSIGNES DE SÉCURITÉ

Pour réduire les risques d'incendie, d'électrocution ou éviter d'autres blessures, suivez toutes les instructions et consignes de sécurité.

Consignes générales de sécurité

- Utilisez **uniquement** l'humidificateur conformément aux instructions de cette notice.
- Placez l'humidificateur et son cordon de sorte qu'il ne soit pas renversé. **Ne le placez pas** à proximité de grands meubles ou dans des zones de passage.
- Lorsque vous ne l'utilisez pas, éteignez l'humidificateur et débranchez-le du secteur en retirant la fiche de la prise.
- **N'utilisez pas** l'humidificateur dans un environnement humide.
- Tenez l'humidificateur à l'écart des enfants.
- **Ne touchez pas** au socle ou au capteur de niveau d'eau pour réparer vous-même l'appareil.
- Débranchez **toujours** votre humidificateur de la prise de courant avant de le nettoyer ou de détacher le réservoir d'eau du socle de l'humidificateur.
- Assurez-vous **toujours** de placer l'humidificateur sur une surface plate et plane avant de l'utiliser.
- Placez **uniquement** de l'eau propre dans le réservoir d'eau. Ne placez **jamais** d'autres liquides dans le réservoir d'eau.
- **Ne placez pas** l'humidificateur sur ou à proximité des sources de chaleur comme les réchauds, fours ou radiateurs.
- **Ne placez pas** l'humidificateur directement sur le sol, un tapis ou de la moquette.
- **N'utilisez pas** d'autres objets pour remplacer les pièces de cet appareil.
- **Ne couvrez pas** les buses lorsque l'humidificateur est en marche. Cela risquerait de l'endommager.
- Retirez le réservoir d'eau du socle avant de déplacer l'humidificateur.
- **N'immergez pas** l'humidificateur, le socle, le cordon d'alimentation, ou la fiche dans l'eau ou d'autres liquides.
- **Ne nettoyez pas** l'humidificateur immédiatement après l'avoir éteint, surtout s'il vient de diffuser de la vapeur chaude. Laissez refroidir l'humidificateur complètement avant de le nettoyer.
- Si l'humidificateur est endommagé ou ne fonctionne pas correctement, arrêtez l'utilisation et contactez **le service client** immédiatement (voir page 79).
- Cet humidificateur peut être utilisé par des enfants à partir de 8 ans et des personnes à capacités physiques, sensorielles ou mentales réduites ou manquant d'expérience et de connaissances, qui doivent néanmoins être supervisés ou assistés dans l'utilisation en toute sécurité de l'humidificateur et comprendre les risques encourus.
- Surveillez les enfants lorsqu'ils se tiennent à proximité de l'humidificateur.
- Ne laissez pas les enfants nettoyer ou effectuer l'entretien de l'humidificateur sans surveillance.
- Appareil non adapté à un usage commercial. Destiné à un usage domestique **uniquement**.

CONSIGNES DE SÉCURITÉ (SUITE)

Attention : Risque de fuite et de choc électrique

N'ajoutez pas d'huiles essentielles, de liquides de traitement de l'eau supplémentaires, ni de filtres à eau dans le réservoir d'eau ou dans la chambre du socle. Cela endommagerait l'humidificateur et provoquerait des fuites. N'ajoutez **que** des huiles essentielles sur le tampon d'aromathérapie.



Ce symbole signifie que ce produit ne doit pas être éliminé dans les ordures ménagères et doit être déposé dans une déchèterie équipée pour son recyclage. Suivre les procédures d'élimination et de recyclage qui conviennent contribue à la protection des ressources naturelles, de la santé humaine et de l'environnement.

Pour de plus amples détails sur l'élimination et le recyclage de ce produit, contactez votre municipalité, votre service de ramassage des ordures ou le magasin où vous l'avez acheté.

Cordon d'alimentation

- **Ne touchez pas** le cordon d'alimentation ou la fiche si vous avez les mains mouillées. Tenez la fiche et le cordon d'alimentation à l'écart de tout liquide.
- Si le cordon d'alimentation est endommagé, il doit être remplacé par Arovast Corporation ou par une personne qualifiée afin d'éviter tout risque de choc électrique ou d'incendie. Contactez le **service client** (voir page 79).
- Débrancher le cordon d'alimentation désactivera la commande à distance de l'humidificateur et le déconnectera temporairement de VeSync et d'autres applications tierces.

Champs électromagnétiques (CEM)

Cet humidificateur est conforme à toutes les normes relatives aux champs électromagnétiques (CEM). S'il est manipulé correctement et conformément aux instructions de cette notice, cet appareil peut être utilisé en toute sécurité conformément aux preuves scientifiques disponibles aujourd'hui.

CONSIGNES DE SÉCURITÉ (SUITE)

Entretien préventif



NETTOYEZ LE RÉSERVOIR D'EAU ET LA CHAMBRE DU SOCLE AU MOINS UNE FOIS TOUS LES TROIS JOURS.

- Notez qu'un taux d'humidité élevé peut favoriser la croissance d'organismes biologiques dans l'environnement.
- **Maintenez** la zone autour de l'humidificateur à l'abri de l'humidité et de l'eau. En cas d'humidité, réduisez le débit de l'humidificateur. S'il n'est pas possible de réduire le volume de sortie de l'humidificateur, utilisez l'humidificateur par intermittence. **Ne laissez pas** s'humidifier les matériaux absorbants comme la moquette, les rideaux, les draperies ou les nappes.
- Avant de remplir ou de nettoyer l'humidificateur, débranchez-le.
- Lorsque vous n'utilisez pas l'humidificateur, ne laissez **jamais** d'eau dans le réservoir.
- Videz et nettoyez l'humidificateur avant de l'entreposer. Nettoyez l'humidificateur avant de la prochaine utilisation.
- **Avertissement** : les micro-organismes qui peuvent être présents dans l'eau ou à l'endroit où l'humidificateur est utilisé ou rangé peuvent se multiplier dans le réservoir d'eau et être projetés dans l'air, entraînant des risques sanitaires très graves si l'eau n'est pas renouvelée et le réservoir n'est pas nettoyé correctement tous les trois jours.
- Videz le réservoir et remplissez-le tous les trois jours. Avant de le remplir à nouveau, nettoyez-le avec de l'eau du robinet ou des produits de nettoyage (voir la section **Nettoyage**, page 69). Enlevez le tartre, les dépôts ou le film qui pourraient s'être formés sur les côtés du réservoir ou ses surfaces intérieures puis essuyez toutes les surfaces. Voir la section **Nettoyage** (page 69) pour obtenir des instructions détaillées.

PRISE EN MAIN DE VOTRE HUMIDIFICATEUR INTELLIGENT

Schéma des fonctions

- A.** Buses
- B.** Couvercle supérieur
- C.** Poignée
- D.** Réservoir d'eau
- E.** Filtre à eau
- F.** Éponge filtrante
- G.** Socle
- H.** Écran LCD
- I.** Panneau de commande
- J.** Récipient d'aromathérapie
- K.** Tampon d'aromathérapie
- L.** Capteur d'humidité (dans le récipient d'aromathérapie)
- M.** Tube vaporisateur
- N.** Conduit de vaporisation
- O.** Silencieux
- P.** Tampon d'absorption
- Q.** Sortie d'air
- R.** Supports du flotteur
- S.** Chambre interne
- T.** Cordon d'alimentation
- U.** Valve de sortie d'eau
- V.** Élément chauffant
- W.** Transducteur
- X.** Flotteur

Vue de haut de la chambre interne

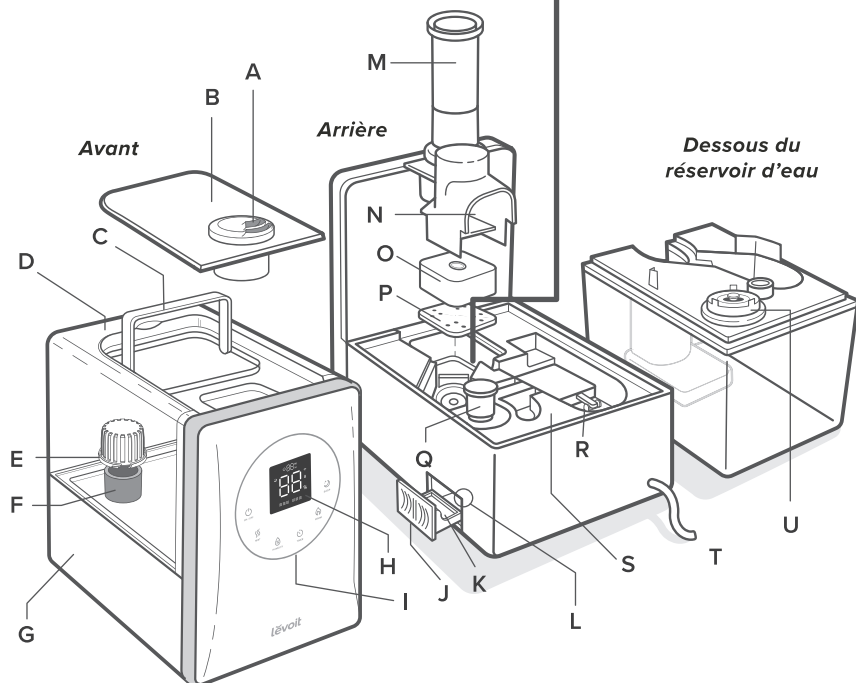
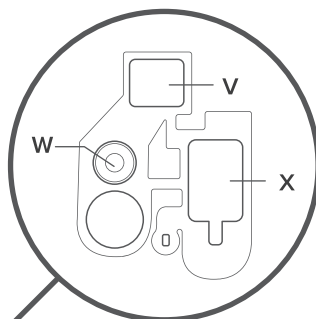

PRISE EN MAIN DE VOTRE HUMIDIFICATEUR INTELLIGENT (SUITE)

Témoins

- A. Témoin du mode veille
- B. Témoin de la minuterie
- C. Témoin Wi-Fi®
- D. Témoin réservoir d'eau vide
- E. Pourcentage d'humidité relative (HR)
- F. Témoin de réglage de la vapeur chaude
- G. Indicateur de niveau de vapeur

Touches

- H. Touche On/Off (marche/arrêt)
- I. Touche niveau de vapeur
- J. Touche niveau d'humidité
- K. Touche de la minuterie
- L. Touche vapeur chaude
- M. Touche du mode veille

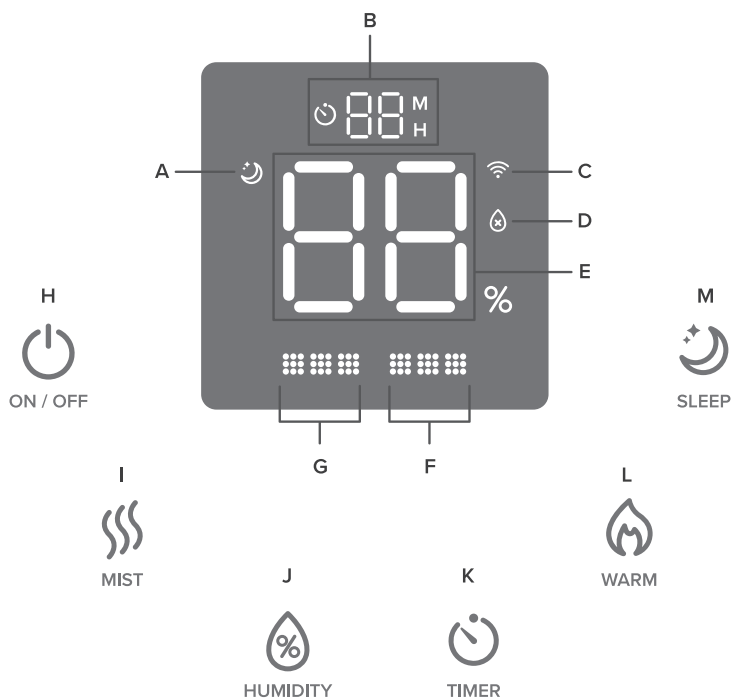

Témoin de niveau de vapeur (bleu)

- Vapeur faible
- Vapeur moyenne
- Vapeur élevée

Témoin de niveau de vapeur chaude (orange)

- Production froide (vapeur froide)
- Faible chaleur
- Chaleur moyenne
- Chaleur élevée

COMMANDES

Remarque : l'utilisation de l'application VeSync vous permet aussi de commander toutes ces fonctions ainsi que des fonctions seulement disponibles sur l'application (voir page 68).



Touche On/Off (marche/arrêt)

- Appuyez sur cette touche pour allumer/éteindre l'humidificateur.
- Maintenez cette touche enfoncée pendant 5 secondes pour appairer l'humidificateur à l'application VeSync. Reportez-vous aux instructions fournies dans l'application VeSync pour plus d'informations.
- Appuyez sur cette touche et maintenez-la enfoncée pendant 15 secondes pour réinitialiser l'humidificateur. Cela restaurera les paramètres par défaut de l'humidificateur et déconnectera l'appareil du Wi-Fi® et de l'application VeSync (voir page 63).



Touche vapeur chaude

- Pour faire défiler les réglages de vapeur chaude : faible chaleur, chaleur moyenne, chaleur élevée et production froide (voir page 65).



Touche du mode veille

- Appuyez sur cette touche pour activer/désactiver le mode veille (voir page 66).



Témoin Wi-Fi

- S'allume, s'éteint, ou clignote pour indiquer l'état d'appairage. Reportez-vous aux instructions de l'application VeSync pour plus d'informations.



Touche niveau de vapeur

- Appuyez plusieurs fois pour faire défiler les réglages du niveau de vapeur : faible, moyen, élevé.
- Éteignez l'écran en maintenant la touche enfoncée pendant trois secondes. Appuyez sur n'importe quelle touche pour rallumer l'écran.



Témoin réservoir d'eau vide

- Clignote si le réservoir est vide. Après 10 clignotements, l'humidificateur s'éteint. Remplissez le réservoir et placez-le correctement sur le socle pour pouvoir utiliser votre humidificateur.
- S'allume lorsque le réservoir d'eau est retiré. Reste allumé jusqu'à ce que le réservoir soit remis en place.



Touche niveau d'humidité

- Pour régler le pourcentage d'humidité relative (HR). L'humidificateur arrête automatiquement de diffuser de la vapeur une fois le taux d'humidité ambiante voulu atteint (voir page 65).
- Appuyez sur la touche et maintenez-la enfoncée pendant deux secondes pour annuler votre réglage du taux d'humidité.



Touche de la minuterie

- Pour définir ou annuler une minuterie (voir page 66).

PRISE EN MAIN

1. Retirez tout l'emballage.
2. Nettoyez le réservoir d'eau et son couvercle avant la première utilisation.

Remarque : assurez-vous que le filtre à eau est correctement en place. Si ce n'est pas le cas, faites tourner le filtre dans le sens horaire pour le caler.

3. Placez l'humidificateur sur une surface plate et dure, à au moins 30 cm (12 pouces) des murs. La surface doit être résistante à l'eau.

[Figure 1.1]

- **Ne placez pas** l'humidificateur directement sur le sol, un tapis ou de la moquette.

4. N'orientez pas le débit de vapeur vers les murs, les meubles, la literie et les appareils ménagers. Évitez de laisser trop de vapeur couler sur le côté du récipient d'aromathérapie de l'humidificateur, pour éviter de perturber le capteur se trouvant à l'intérieur de ce récipient.

Remarque : le récipient d'aromathérapie contient le capteur d'humidité et une entrée d'air. Éloigner des murs l'humidificateur vous garantit également le bon fonctionnement de l'entrée d'air et du capteur.

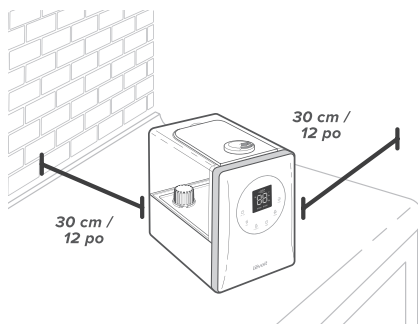

Figure 1.1

REEMPLIR ET REMPLIR À NOUVEAU

Remarque : vérifiez que le réservoir d'eau est propre avant de le remplir.

1. Enlevez le couvercle du réservoir d'eau.
2. Utilisez la poignée pour retirer le réservoir du socle. Remplissez le réservoir d'eau à température ambiante. **Ne remplissez pas** d'eau chaude.

Remarque :

- Nous vous recommandons de remplir le réservoir d'eau purifiée.
- L'eau du robinet peut produire une poussière blanche (minéraux séchés) sur les surfaces.

3. Reposez le couvercle du réservoir d'eau et remplacez le réservoir sur le socle [Figure 2.1].

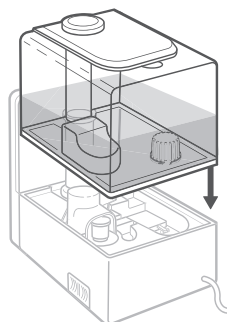

Figure 2.1

Attention

N'ajoutez pas directement de l'eau dans la chambre du socle [Figure 2.2].

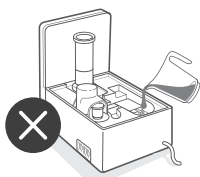

Figure 2.2

N'ajoutez pas de l'eau par le tube brumisateur [Figure 2.3].

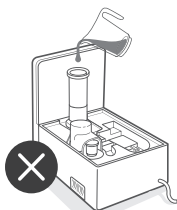

Figure 2.3

N'ajoutez pas d'huiles essentielles dans l'humidificateur. N'ajoutez **que** des huiles essentielles sur le tampon d'aromathérapie [Figure 2.4].

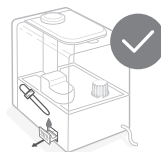

Figure 2.4

N'utilisez pas de liquides de traitement de l'eau ni de filtres à eau d'autres marques dans cet humidificateur [Figure 2.5].

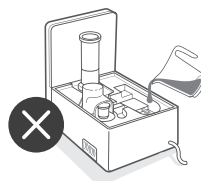

Figure 2.5

CONFIGURATION DE L'APPLICATION VESYNC

Remarque : en raison des mises à jour et améliorations continues, l'apparence de l'application VeSync peut varier légèrement par rapport à la notice. En cas de différences, suivez les instructions dans l'application.

1. Pour télécharger l'application VeSync, scannez le code QR ou recherchez « VeSync » dans l'App Store® ou Google Play™.

Remarque : les utilisateurs d'Android™ choisiront « Allow » (Autoriser) pour pouvoir utiliser VeSync.



2. Ouvrez l'application VeSync. Si vous possédez déjà un compte, appuyez sur **S'identifier**. Pour créer un compte, appuyez sur **Sign Up** (S'inscrire).

Remarque : vous devez créer votre propre compte VeSync pour utiliser des services et produits tiers. Ils ne fonctionneront pas avec un compte invité. Avec un compte VeSync, vous pouvez également permettre à votre famille et à vos amis de commander votre humidificateur intelligent.

3. Suivez les instructions fournies dans l'application pour ajouter votre humidificateur intelligent.

Remarque :

- L'application VeSync permet de connecter votre humidificateur intelligent à Amazon Alexa ou à Google Assistant™. Suivez les instructions fournies dans l'application pour connecter VeSync à votre assistant vocal.
- La fonction de géolocalisation de votre téléphone doit être activée pendant qu'il se connecte à votre humidificateur intelligent. Cette activation est nécessaire pour établir la connexion Bluetooth®. Vous pouvez désactiver la fonction de géolocalisation une fois que votre humidificateur intelligent s'est connecté à l'application VeSync.

Connexion Wi-Fi

1. Pour déconnecter le Wi-Fi, maintenez enfoncée la touche  pendant 15 secondes jusqu'à ce que le témoin Wi-Fi s'éteigne. Cela restaurera les paramètres par défaut de l'humidificateur intelligent et déconnectera l'appareil de l'application VeSync.
2. Pour vous reconnecter, suivez les instructions de l'application VeSync pour ajouter un appareil.

UTILISATION DE VOTRE HUMIDIFICATEUR INTELLIGENT

Remarque : l'utilisation de l'application VeSync vous permet de commander votre humidificateur intelligent à distance, d'accéder à des fonctions et caractéristiques supplémentaires (voir page 68).

1. Branchez l'humidificateur. L'humidificateur s'allume, puis s'éteint.
2. Appuyez sur la touche  pour allumer votre humidificateur. L'humidificateur commencera à produire de la vapeur.

Remarque : si le réservoir est vide, le témoin  clignote 10 fois et l'humidificateur s'éteint. Remplissez le réservoir d'eau (voir **Prise en main**, page 61).

3. Appuyez plusieurs fois sur la touche  pour faire défiler les réglages de vapeur : faible, moyenne, élevée.
4. Faites tourner les buses afin d'orienter le débit de vapeur [Figure 3.1].

Remarque :

- Ne dirigez pas la buse vers des meubles, murs ou d'autres objets afin d'éviter de les mouiller.
- Ne tentez pas d'inhaler de la vapeur directement au-dessus des buses.

5. Vous pouvez également utiliser les commandes ou l'application VeSync pour activer la vapeur chaude, activer le mode veille, entre autres (voir la section **Commandes**, page 60).
6. Quand votre pièce atteint le niveau d'humidité souhaité, réduisez le réglage de vapeur ou éteignez l'humidificateur. Un taux d'humidité sain se situe entre 40 % et 60 %.

Remarque : vous pouvez aussi régler l'humidificateur pour qu'il s'arrête automatiquement de diffuser de la vapeur à un taux d'humidité ambiante spécifique atteint dans la pièce (voir **Niveau d'humidité**, page 65).

7. Appuyez sur la touche  pour éteindre votre humidificateur.

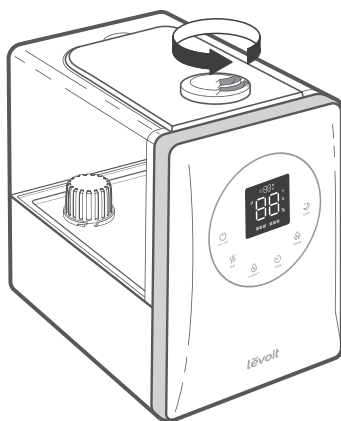



Figure 3.1

UTILISATION DE VOTRE HUMIDIFICATEUR INTELLIGENT (SUITE)

Vapeur chaude

- Appuyez sur la touche  pour activer la vapeur chaude. Continuez à appuyer pour augmenter le réglage de chaleur de la vapeur et pour désactiver la vapeur chaude.
- **Attention** : La vapeur peut être extrêmement chaude. **Ne placez pas** les mains nues, le visage ou une autre partie exposée du corps directement au-dessus des buses quand la fonction vapeur chaude est activée [Figure 3.2].
- L'humidificateur peut mettre 15 minutes pour chauffer avant de produire de la vapeur chaude.
- La fonction de vapeur chaude peut être utilisée en même temps que le mode veille.

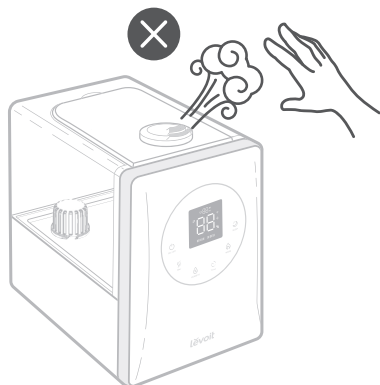





Figure 3.2

Niveau d'humidité

Vous pouvez personnaliser le taux d'humidité maintenu par l'humidificateur. L'humidificateur arrête automatiquement de diffuser de la vapeur une fois le taux d'humidité ambiante voulu atteint dans la pièce.

1. Appuyez plusieurs fois sur  pour régler le pourcentage d'humidité relative (HR) entre 40 et 80 %.
2. L'affichage clignote trois fois pour confirmer votre sélection, puis revient à l'affichage du pourcentage d'humidité ambiante actuellement capté dans la pièce.

Remarque :

- L'humidificateur diffuse automatiquement de la vapeur pendant 15 secondes après avoir été allumé, même si le taux d'humidité réglé a été atteint dans la pièce.
 - Appuyez une fois sur  pour afficher à nouveau le taux d'humidité sélectionné. Pour changer le taux d'humidité, appuyez continuellement sur .
 - Vous pouvez toujours régler le niveau de vapeur, la minuterie et la vapeur chaude après avoir réglé le taux d'humidité.
 - L'humidificateur n'augmente pas le niveau de vapeur au-delà du réglage du pourcentage d'humidité, mais interrompt la production de vapeur quand le taux d'humidité réglé est atteint. Si vous voulez augmenter plus rapidement le taux d'humidité dans la pièce, réglez l'humidificateur sur le niveau de vapeur élevé.
3. Lorsque le pourcentage d'humidité de l'environnement atteint le pourcentage défini, l'humidificateur cesse automatiquement de produire de la vapeur.
 4. L'humidificateur continue de capter le taux d'humidité dans la pièce. La production de vapeur reprend lorsque l'humidité descend en dessous de 5 % du niveau défini.





Remarque :

- Pour annuler le taux d'humidité réglé, appuyez sur et maintenez enfoncé  pendant deux secondes, pour régler le taux d'humidité sur « -- ». L'affichage clignote trois fois pour confirmer, puis revient à l'affichage du pourcentage d'humidité ambiante actuellement capté dans la pièce.
- Quand le taux d'humidité est réglé sur « -- », l'humidificateur continue automatiquement de produire de la vapeur au niveau de production actuel, jusqu'à ce que le réservoir soit vide.

UTILISATION DE VOTRE HUMIDIFICATEUR INTELLIGENT (SUITE)



Minuterie

La minuterie de désactivation automatique peut être définie entre une et 12 heures.

- Appuyez plusieurs fois sur  pour choisir une durée par paliers d'une heure. Lorsque vous cessez d'appuyer sur , l'écran clignote trois fois et la minuterie démarre.
- L'humidificateur s'éteint automatiquement une fois que la minuterie est terminée.
- Pour annuler une minuterie, appuyez sur la touche  et maintenez-la enfoncée pendant trois secondes. Vous pouvez aussi appuyer plusieurs fois sur  jusqu'à ce que l'écran affiche « -- » ou utiliser l'application VeSync.

Mode veille

Le mode veille fait passer le réglage de vapeur de l'humidificateur au mode automatique et éteint les témoins de l'écran.

- Appuyez sur  pour activer/désactiver le mode veille.
- Le mode veille désactive automatiquement la production de vapeur chaude, pour réduire le bruit. Pour réactiver la vapeur chaude, appuyez sur la touche .
- Le mode veille utilise le capteur d'humidité pour détecter l'humidité relative dans la pièce. Il ajuste automatiquement le niveau de vapeur pour maintenir une humidité relative située entre 50 et 60 %.

Humidité relative dans la pièce	Niveau de vapeur automatique
Inférieure à 50 %	Élevée
Entre 50 et 55 %	Moyenne
Entre 55 et 60 %	Faible
Plus de 60 %	Arrêt automatique

- Quand le mode veille est activé, vous pouvez appuyer sur n'importe quelle touche pour activer l'écran. Si vous n'appuyez sur aucune autre touche, l'écran s'éteint de nouveau au bout de six secondes.
- Lorsque le mode veille est activé, vous pouvez utiliser tous les autres réglages, sauf le changement du niveau de vapeur ou du taux d'humidité. Si vous modifiez le niveau de vapeur ou le taux d'humidité, le mode veille s'éteint.
- Lorsque le mode veille est activé, l'humidificateur diffuse automatiquement de la vapeur pendant 15 secondes, même si le taux d'humidité ambiante de la pièce dépasse 60 %.

Extinction de l'écran

L'éclairage de l'écran baisse automatiquement après 30 secondes d'inactivité.

- Pour éteindre l'écran, appuyez sur et maintenez enfoncée la touche  pendant trois secondes.
- Appuyez sur n'importe quelle touche pour rallumer l'écran.

UTILISATION DE VOTRE HUMIDIFICATEUR INTELLIGENT (SUITE)

Utilisation du récipient d'aromathérapie

Votre humidificateur peut être utilisé pour une séance d'aromathérapie.

1. Appuyez sur le récipient d'aromathérapie au dos du socle puis retirez-le [Figure 3.3].
2. Placez 8 ou 10 gouttes d'huile essentielle sur le tampon d'aromathérapie [Figure 3.4].
3. Remplacez le récipient d'aromathérapie dans l'humidificateur.
4. Allumez l'humidificateur. L'humidificateur diffusera automatiquement les huiles essentielles lorsque vous l'utiliserez.

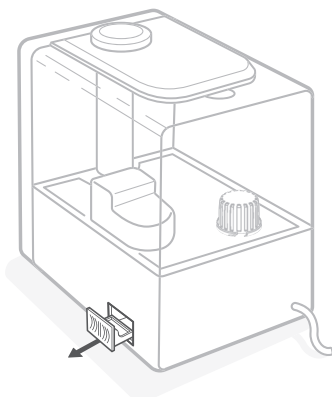

Figure 3.3

Remarque :

- **N'ajoutez pas** d'huiles essentielles, de liquides de traitement de l'eau, ni de filtres à eau de marque tierce dans le réservoir d'eau ou dans la chambre du socle. **N'ajoutez que** des huiles essentielles sur le tampon d'aromathérapie [Figure 3.5].
- Le tampon d'aromathérapie peut être nettoyé et réutilisé après la diffusion d'huiles essentielles (voir la section **Nettoyage du tampon d'aromathérapie**, page 72).
- Cet humidificateur est doté d'un petit diffuseur thermique d'arômes. L'arôme doit être léger.
- Pour en savoir plus sur le remplacement des tampons d'aromathérapie, voir page 68.

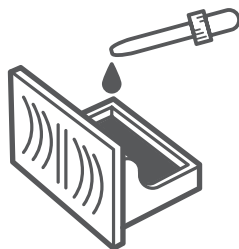

Figure 3.4

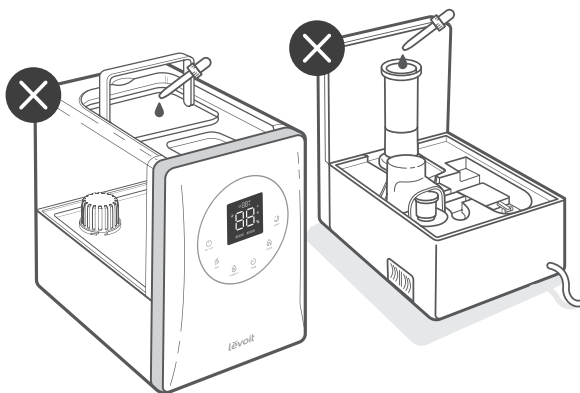

Figure 3.5

UTILISATION DE VOTRE HUMIDIFICATEUR INTELLIGENT (SUITE)

Tampons d'absorption

Les tampons d'absorption minérale servent à réduire l'accumulation de minéraux (tartre) à l'intérieur de l'humidificateur et en particulier sur l'élément chauffant.

Remarque : pour en savoir plus sur le remplacement des tampons d'absorption, voir page 68.

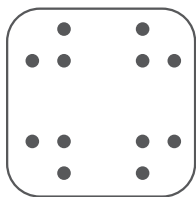

Fonction Mémoire

- Même éteint ou débranché, l'humidificateur se souvient de vos réglages de niveau de vapeur, de taux d'humidité, de vapeur chaude et de Wi-Fi, pour les réutiliser à la prochaine activation.
- L'humidificateur ne se souvient pas des réglages de veille ou de minuterie et l'écran se rallume automatiquement à la réactivation de l'humidificateur.

Arrêt automatique

L'humidificateur s'éteint automatiquement après avoir diffusé toute l'eau du réservoir.  s'affiche et clignote 10 fois avant que l'humidificateur ne s'éteigne. Remplissez d'eau le réservoir (voir **Prise en main**, page 61).

Si le réservoir a été retiré du socle, l'humidificateur arrête automatiquement la brumisation.

 s'affiche et s'éteint une fois le réservoir correctement replacé sur le socle.

Fonctions de l'application VeSync

L'application VeSync vous permet d'accéder à des fonctions intelligentes supplémentaires, y compris celles indiquées ci-dessous.

Utiliser votre portable comme une télécommande

- Active/désactive l'humidificateur.
- Faites défiler les différents niveaux de vapeur et de chaleur et activez/désactivez le mode veille.
- Activez/désactivez les témoins.

Surveiller les niveaux d'humidité

- Vérifiez les niveaux d'humidité dans l'environnement immédiat.

Régler les minuteries et les programmes

- Définissez plusieurs minuteries ou créez un programme pour votre humidificateur intelligent.

Commande vocale tierce

- Compatibilité avec Amazon Alexa et Google Assistant™ pour les commandes vocales.

Remarque : l'application VeSync est continuellement mise à jour et de nouvelles fonctions proposées.

CONSEILS IMPORTANTS

La chambre du socle de l'humidificateur doit contenir le niveau d'eau correct pour que l'appareil puisse fonctionner correctement. S'il y a trop d'eau dans la chambre du socle, l'humidificateur ne peut pas produire de vapeur.

- **Ne placez pas** l'humidificateur sur une surface inclinée.
- **Ne versez jamais** de l'eau directement dans la chambre du socle [Figure 4.1] N'ajoutez de l'eau **que** dans le réservoir d'eau. L'humidificateur va automatiquement émettre la quantité d'eau correcte dans la base du socle.
- Évitez de bouger ou de secouer l'humidificateur. L'humidificateur risquerait de faire déverser trop d'eau dans la cuve du socle.
- Avant de déplacer l'humidificateur, éteignez-le, débranchez-le et retirez le réservoir d'eau. Videz tout excédent d'eau de la chambre du socle.

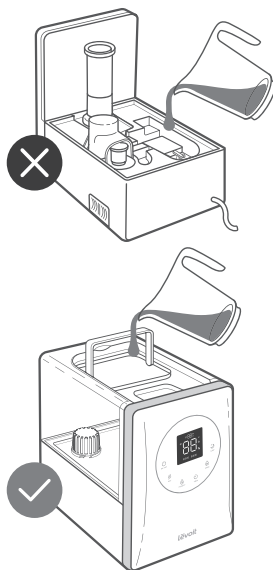

Figure 4.1

NETTOYAGE ET MAINTENANCE

Remarque :

- Toute opération d'entretien doit être réalisée sur une surface résistante à l'eau, comme un plan de travail de cuisine.
- Changez l'eau tous les jours afin d'éviter la prolifération des bactéries.
- Nettoyez régulièrement les buses à l'aide d'un mouchoir ou d'un chiffon.
- Si vous n'utilisez pas l'humidificateur pendant 1 semaine ou une période prolongée, **ne laissez pas** d'eau à l'intérieur. Dans ce cas, nettoyez et séchez l'humidificateur.
- Pour de plus amples informations sur la sécurité, voir **Entretien préventif** (page 57).

Nettoyage

Vous devez nettoyer le réservoir d'eau de l'humidificateur et la chambre du socle tous les 3 jours et juste avant de l'entreposer.

Remarque :

- **Ne plongez jamais** le socle dans l'eau ou tout autre liquide. **Ne lavez aucune** partie de l'humidificateur au lave-vaisselle.
- **N'utilisez pas** de détergent pour nettoyer l'humidificateur.

ENTRETIEN ET MAINTENANCE (SUITE)

1. Débranchez l'humidificateur.

Remarque : si vous avez utilisé le réglage de vapeur chaude, laissez refroidir l'humidificateur avant de le nettoyer.

2. Ôtez et rincez le couvercle du réservoir d'eau.
3. Retirez le réservoir d'eau du socle, retirez le conduit de brumisation et le tube brumisateur [Figure 5.1]. Videz l'eau du réservoir et de la chambre du socle. Si vous avez utilisé le réglage de vapeur chaude, **soyez prudent** au cas où l'eau soit encore chaude.

Remarque : Assurez-vous de maintenir le flotteur en place pendant que vous videz l'eau pour qu'il ne tombe pas de la chambre du socle.

4. Retirez le filtre à eau du réservoir en le faisant tourner dans le sens anti-horaire tout en le soulevant [Figure 5.2]

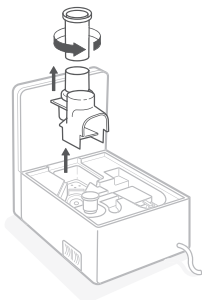

Figure 5.1

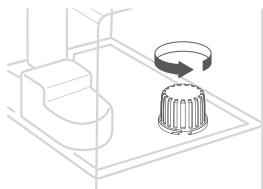

Figure 5.2

5. Retirez l'éponge filtrante du filtre à eau si nécessaire pour procéder au nettoyage [Figure 5.3].
6. Détachez le tube brumisateur du conduit de brumisation, en faisant pivoter le tube dans le sens anti-horaire [Figure 5.1].
7. Retirez du socle le flotteur, le silencieux, le tampon d'absorption et le récipient d'aromathérapie [Figure 5.4].
8. Détachez du réservoir la valve de sortie d'eau en la faisant pivoter dans le sens anti-horaire [Figure 5.5].
9. Rincez toutes les pièces (à l'exception de l'extérieur du socle) à l'eau à température ambiante.

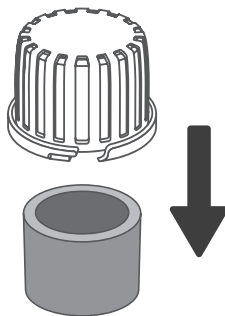

Figure 5.3

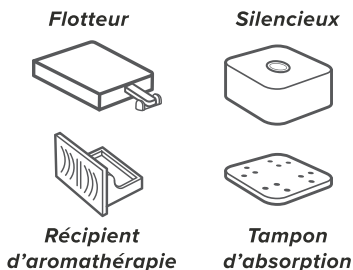

Figure 5.4

ENTRETIEN ET MAINTENANCE (SUITE)

10. Pour détartrer l'humidificateur (en éliminer les dépôts de minéraux) :

- a. Retirez du réservoir le filtre à eau et la valve de sortie d'eau. Retirez du socle le silencieux et le tampon d'absorption. Ne déplacez pas le tube brumisateurs et le conduit de brumisation.
- b. Remplissez le réservoir avec 710 ml (3 tasses) de vinaigre blanc distillé.
- c. Remettez en place le couvercle du réservoir et rincez le réservoir avec du vinaigre.
- d. Remettez le réservoir sur le socle et laissez tremper pendant 15 à 20 minutes. Le vinaigre s'écoulera dans la chambre du socle et délogera le calcaire (accumulation de minéraux) dans le réservoir et la chambre du socle (y compris le transducteur et le flotteur).
- e. Retirez le réservoir, le couvercle du réservoir, et videz le vinaigre.
- f. Enlevez le flotteur de la chambre du socle en tirant sur le côté le plus grand du flotteur et en tirant sur l'axe pour le faire sortir des supports du flotteur. Un côté des supports du flotteur est ouvert (en forme de U) pour pouvoir retirer l'axe [Figure 5.6].
- g. Placez dans un récipient le flotteur, le filtre à eau, la valve de sortie d'eau, le récipient d'aromathérapie et le silencieux. Versez une quantité de vinaigre suffisante pour les recouvrir. Laissez tremper pendant 15 à 20 minutes.
- h. Utilisez un chiffon doux et la brosse de nettoyage fournie pour détartrer les pièces [Figure 5.7].
- i. Rincez toutes les parties jusqu'à ce que l'odeur du vinaigre ait totalement disparu.

11. Séchez toutes les pièces à l'aide d'un chiffon. Assurez-vous que toutes les pièces ont complètement séché avant de les remonter ou de les entreposer.

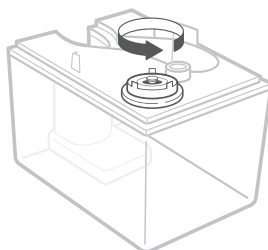

Figure 5.5

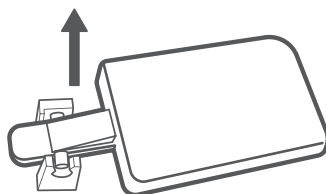

Figure 5.6

Ne laissez entrer aucun liquide dans la sortie d'air.

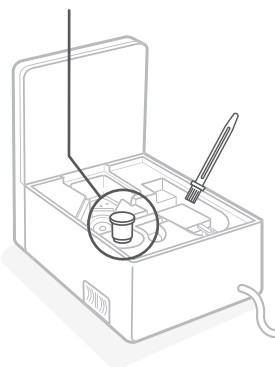

Figure 5.7

ENTRETIEN ET MAINTENANCE (SUITE)

Nettoyer les tampons d'aromathérapie et d'absorption

1. Sortez le récipient d'aromathérapie et retirez le tampon d'aromathérapie [Figure 5.8].
2. Retirez le silencieux, puis le tampon d'aromathérapie du dessus de l'élément chauffant [Figure 5.9].
3. Rincez les tampons à l'eau courante chaude.
4. Séchez les tampons à l'aide d'un chiffon propre.
5. Remplacez le tampon d'aromathérapie dans le récipient d'aromathérapie.
6. Remplacez le tampon d'absorption dans le socle.

Remarque : *n'utilisez pas de produits de nettoyage ou détergents liquides pour nettoyer les tampons ou n'importe quelle pièce de l'humidificateur.*

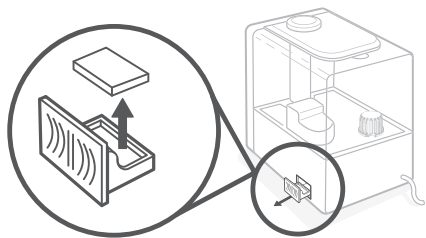

Figure 5.8

Remplacer les tampons d'aromathérapie et d'absorption

Si le tampon d'aromathérapie ou le tampon d'absorption manquent de souplesse même après avoir été nettoyés, leur remplacement s'impose. Chaque humidificateur est livré avec des tampons supplémentaires.

Pour préserver les performances de votre humidificateur, n'utilisez **que** des tampons d'aromathérapie et d'absorption officiels de la marque Levoit. Pour plus d'informations, contactez le **service client** (voir page 79).

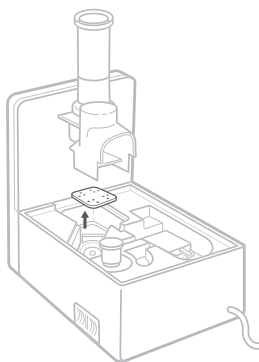

Figure 5.9

ENTRETIEN ET MAINTENANCE (SUITE)

Remontage

1. Remettez le flotteur dans la chambre du socle : *[Figure 5.9]*
 - a. Assurez-vous que le bon côté du flotteur est orienté vers le haut.
 - b. Insérez la petite broche dans la partie verrouillée des supports du flotteur.
 - c. Placez la grande broche dans la partie ouverte (en forme de U) des supports du flotteur.
2. Remplacez le tampon d'absorption et le silencieux au-dessus de l'élément chauffant *[Figure 5.10]*.
3. Vissez le tube brumisateur sur le conduit de brumisation, en faisant pivoter le tube dans le sens horaire. Remettez en place sur la chambre du socle *[Figure 5.10]*.
4. Remontez la valve de sortie d'eau extérieure sur le réservoir en la faisant pivoter *[Figure 5.11]*.
5. Veillez à ce que l'éponge filtrante soit bien calée dans le filtre à eau. Remplacez le filtre à eau dans le réservoir et faites-le tourner dans le sens horaire pour bien le caler *[Figure 5.12]*.
6. Si nécessaire, remplissez le réservoir. Remettez le réservoir correctement sur le socle et placez le couvercle du réservoir sur le réservoir d'eau.

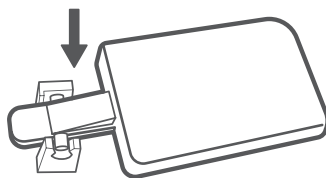

Figure 5.9

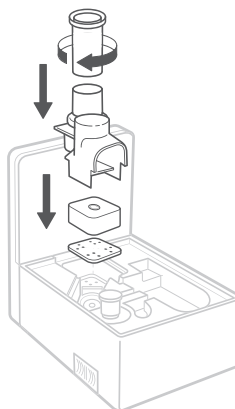

Figure 5.10

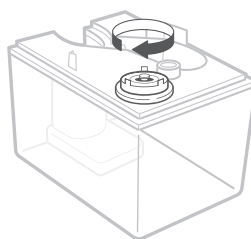

Figure 5.11

Stockage

Suivez les instructions de nettoyage (voir page 69) et laissez sécher complètement à l'air libre toutes les pièces avant de les entreposer. Entrez-les dans un endroit frais et sec.

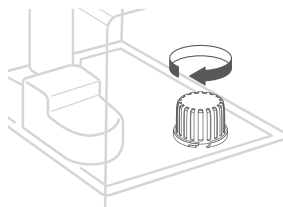



Figure 5.12

DÉPANNAGE

Problème	Solution possible
L'humidificateur ne s'allume pas ou s'éteint de manière inattendue.	Branchez la fiche de l'humidificateur dans une prise électrique et allumez l'appareil.
	Ajoutez de l'eau purifiée dans le réservoir d'eau.
Peu de vapeur sort, voire aucune.	Augmentez le niveau de vapeur.
	Remplissez le réservoir d'eau.
	Vous avez peut-être mis trop d'eau dans la chambre du socle. Videz la chambre du socle. Remplissez le réservoir d'eau (pas la chambre du socle) et remplacez correctement le réservoir d'eau sur le socle.
	Assurez-vous que les entrées d'air au bas du socle et du récipient d'aromathérapie ne sont pas obstruées. Ne placez pas l'humidificateur sur de la moquette ou toute autre surface susceptible d'obstruer ses entrées d'air.
	Nettoyez l'humidificateur (voir la section Entretien et maintenance , page 69). Assurez-vous que les buses ne sont pas bloquées ni bouchées.
	Assurez-vous que l'humidificateur est placé sur une surface plane.
	Si le réservoir d'eau ou le socle a été lavé avec un détergent, rincez soigneusement à l'eau claire pour éliminer tout détergent.
L'humidificateur épuise l'eau trop rapidement.	Nettoyez le filtre à eau (voir page 69) ou remplacez l'éponge filtrante par une neuve. L'humidificateur est livré avec une éponge filtrante de rechange. Pour plus d'informations sur les pièces de rechange, contactez le service client (voir page 79).
	L'humidificateur utilise l'eau en fonction de la température et de l'humidité de l'environnement. Si votre environnement est froid et/ou sec, l'humidificateur manquera d'eau plus rapidement.
L'humidificateur produit une odeur inhabituelle.	La fonction de vapeur chaude vide plus rapidement le réservoir d'eau.
	Si l'humidificateur est neuf, débranchez-le et rincez toutes les pièces, puis placez-le dans un endroit frais et sec 12 heures.
De la poussière blanche apparaît autour de l'humidificateur ou à l'intérieur.	Si des huiles essentielles ont été diffusées sur le tampon d'aromathérapie, rincez-le à l'eau claire et laissez-le sécher.
	Nettoyez l'humidificateur (voir la section Entretien et maintenance , page 69).
	Nous vous recommandons de ne remplir le réservoir qu'à l'eau purifiée. Évitez d'utiliser de l'eau riche en minéraux, comme l'eau du robinet.
	Nettoyez l'humidificateur (voir la section Entretien et maintenance , page 69).

DÉPANNAGE (SUITE)

Problème	Solution possible
L'humidificateur produit un bruit élevé ou inhabituel.	Assurez-vous que le réservoir d'eau est correctement en place (voir la section Prise en main , page 61).
	Réduisez le niveau de vapeur.
	Videz la chambre du socle. Remplissez le réservoir d'eau (pas la chambre du socle) et remplacez correctement le réservoir d'eau sur le socle.
	Pendant la production de vapeur chaude, l'élément chauffant peut produire des gargouillis si le niveau d'eau est faible. Ajoutez de l'eau dans le réservoir d'eau.
	L'humidificateur peut ne pas fonctionner correctement. Arrêtez d'utiliser l'humidificateur et contactez le service client (voir page 79).
De la vapeur d'eau s'échappe du socle.	Assurez-vous que le réservoir d'eau est correctement en place (voir la section Prise en main , page 61).
De l'eau fuit visiblement de l'humidificateur.	Évitez de faire fonctionner l'humidificateur dans une pièce où l'humidité relative est supérieure à 60 %.
	Essayez tout excès d'eau au-dessus et en dessous du socle.
	Ne secouez pas l'humidificateur.
	Assurez-vous de placer l'humidificateur sur une surface plate et plane.
	Vérifiez que le réservoir d'eau ne comporte pas de fuite. Dans le cas contraire, contactez le service client (voir page 79).
La zone autour de l'humidificateur est humide ou mouillée à cause de la condensation.	Le niveau d'humidité est peut-être trop élevé. Diminuez le niveau de vapeur, éteignez l'humidificateur ou ouvrez une porte ou une fenêtre de la pièce.
	Ouvrez une fenêtre afin d'assurer un flux d'air adéquat autour de votre humidificateur ou déplacez-le dans une pièce mieux aérée.
	Assurez-vous que le réservoir d'eau est correctement en place (voir la section Prise en main , page 61).
	Lors du remplacement du réservoir d'eau, essayez tout excès d'eau sur le réservoir d'eau et le socle.
La vapeur n'est pas chaude après avoir appuyé sur  .	Laissez l'humidificateur chauffer pendant environ 15 minutes pour produire une vapeur chaude.
	Nettoyez l'élément chauffant (voir Entretien et maintenance , page 69)

DÉPANNAGE (SUITE)

Problème	Solution possible
La vapeur est chaude en mode de vapeur froide.	Il est possible que l'élément chauffant soit encore chaud après avoir servi à réchauffer l'eau de production de vapeur. Laissez l'élément chauffant refroidir pendant au moins 30 minutes.
De la moisissure est apparue à l'intérieur de l'humidificateur.	Nettoyez régulièrement le réservoir d'eau et la chambre du socle (voir Entretien et maintenance , page 69).
 il s'allume en rouge.	Remplissez le réservoir d'eau.
	Remplacez le réservoir d'eau correctement sur le socle.
	Nettoyez le filtre à eau (voir page 69) ou remplacez-le. Pour obtenir un nouveau filtre à eau, contactez le service client (voir page 79).
Les huiles essentielles dégagent une odeur très faible, voire inexistante.	Ajoutez plus d'huiles essentielles. Pour garantir des résultats optimaux, utilisez des huiles essentielles pures.
Un pourcentage d'humidité incorrect est affiché.	La pièce est peut-être plus grande que la portée de l'humidificateur. Déplacez-vous dans une pièce de moins de 40 à 70 m ² / 430 à 753 pi ² .
	De l'humidité s'est peut-être accumulée à l'intérieur du capteur d'humidité. Assurez-vous que les buses ne sont pas orientées vers le récipient d'aromathérapie, pour empêcher le dépôt de vapeur sur le capteur situé à l'intérieur (voir le schéma dans Prise en main de votre humidificateur intelligent , page 58). Éteignez l'humidificateur, retirez le récipient d'aromathérapie et laissez le capteur sécher à l'air libre.
	Placer l'humidificateur à une distance de 30 cm/12 pouces d'un mur ou dans un angle, empêche le capteur d'humidité de mesurer correctement l'humidité relative de la pièce.
	L'exposition du capteur à la poussière peut nuire à ses capacités de mesure. Évitez d'utiliser l'humidificateur dans les pièces poussiéreuses. Évitez d'utiliser de l'eau du robinet dans l'humidificateur, elle pourrait augmenter le taux de poussières en suspension dans l'air.
Le taux d'humidité dans ma pièce ne change pas.	Réglez l'humidificateur sur un niveau de vapeur plus élevé.
	En fonction de l'environnement d'utilisation de l'humidificateur, humidifier l'air peut prendre plus longtemps.
	La pièce est peut-être plus grande que la portée de l'humidificateur. L'humidificateur est moins efficace dans les pièces de plus de 40 à 70 m ² /430–753 ft ² .
L'écran affiche les codes d'erreur « E1 », « E2 », « E3 », « E4 » ou « E6 ».	L'humidificateur ne fonctionne pas correctement. Contactez le Service client (voir page 79).

Si votre problème n'est pas repris dans la liste, veuillez contacter le **Service client** (voir page 79).

DÉPANNAGE DE L'APPLICATION VESYNC

Pourquoi mon humidificateur ne se connecte-t-il pas à l'application VeSync ?

- Vérifiez que le Bluetooth® est activé sur votre téléphone et que ce dernier n'est pas connecté à un autre terminal Bluetooth.
- Pendant le processus de configuration, vous devez être connecté à un réseau Wi-Fi 2,4 GHz. Confirmez que le réseau fonctionne correctement.
- Assurez-vous que le mot de passe Wi-Fi saisi est correct.
- Assurez-vous que votre téléphone et l'humidificateur se trouvent à une distance maximale de 10 m (30 pi) l'un de l'autre.
- Réinitialisez l'humidificateur en maintenant la touche  enfoncée pendant 15 secondes. Puis essayez à nouveau de le connecter.

Mon humidificateur est hors connexion.

- Assurez-vous que l'humidificateur est branché. L'humidificateur peut apparaître hors connexion s'il est débranché ou si la prise n'est pas alimentée.
- Actualisez le menu VeSync en balayant l'écran vers le bas.
- Assurez-vous que votre routeur est connecté à Internet et que la connexion réseau de votre téléphone fonctionne.
- Réinitialisez l'humidificateur à l'aide d'une des options suivantes :
 1. Supprimez l'humidificateur de l'application VeSync. Balayez vers la gauche (iOS®) ou maintenez appuyé (Android), puis appuyez sur **Supprimer**. Reconfigurez ensuite votre humidificateur avec l'application VeSync.
 2. Appuyez sur la touche  et maintenez-la enfoncée pendant 15 secondes. Reconfigurez ensuite votre humidificateur avec l'application VeSync.

Remarque : votre humidificateur peut se déconnecter en cas de coupure d'électricité, de panne d'Internet ou de remplacement de votre routeur Wi-Fi.

Le pourcentage d'humidité affiché par l'application VeSync pendant le fonctionnement de l'humidificateur est incorrect.

- La pièce est peut-être plus grande que la portée de l'humidificateur. Déplacez-vous dans une pièce de moins de 40 à 70 m² / 430 à 753 pi².
- De l'humidité s'est peut-être accumulée à l'intérieur du capteur d'humidité. Assurez-vous que les buses ne sont pas orientées vers le récipient d'aromathérapie, pour empêcher le dépôt de vapeur sur le capteur situé à l'intérieur du récipient (voir le schéma dans **Prise en main de votre humidificateur intelligent**, page 58). Éteignez l'humidificateur, retirez le récipient d'aromathérapie et laissez le capteur sécher à l'air libre.
- Placer l'humidificateur à une distance de 30 cm/12 pouces d'un mur ou dans un angle, empêche le capteur d'humidité de mesurer correctement l'humidité relative de la pièce.
- L'exposition du capteur à la poussière peut nuire à ses capacités de mesure. Évitez d'utiliser l'humidificateur dans les pièces poussiéreuses.

Si votre problème n'est pas repris dans la liste, veuillez contacter le **service client** (voir page 79).

DÉCLARATION DE CONFORMITÉ

Arovast Corporation déclare par la présente que ce produit est conforme aux exigences essentielles et autres dispositions pertinentes de la Directive 2014/53/UE, Radio Equipment Regulations 2017 (R.-U.) et à toutes les autres exigences applicables de la directive européenne. La version intégrale de la déclaration de conformité peut être consultée à l'adresse : <https://levoit.com/euro/compliance>

ATTRIBUTIONS

Apple App Store est une marque de commerce d'Apple Inc.

Google, Android et Google Play sont des marques de commerce de Google LLC.

Wi-Fi® est une marque déposée de Wi-Fi Alliance®.

Amazon, Alexa et tous les logos associés sont des marques déposées d'Amazon.com, Inc. ou de ses filiales.

iOS est une marque déposée de Cisco Systems, Inc. et/ou de ses filiales aux États-Unis et dans plusieurs autres pays.

La marque et les logos Bluetooth® sont des marques déposées appartenant à Bluetooth SIG, Inc. et Arovast Corporation les utilise sous licence. Les autres marques et marques commerciales appartiennent à leurs propriétaires respectifs.

INFORMATIONS RELATIVES À LA GARANTIE

Produit	Humidificateur hybride intelligent à ultrasons
Modèle	LUH-A602S-WEU
<i>À toutes fins utiles, nous vous recommandons vivement de noter votre numéro de commande et la date d'achat.</i>	
Numéro de commande	
Date d'achat	

Conditions générales et politique

Arovast Corporation garantit la plus haute qualité des matériaux, de la main-d'œuvre et du service associés à tous ses produits, pendant 2 ans à partir de la date d'achat. La durée de garantie est susceptible de varier selon la catégorie de produit.

En cas de problème ou de question concernant votre nouveau produit, n'hésitez pas à contacter notre service client qui vous viendra en aide.

SERVICE CLIENT

Arovast Corporation

1202 N. Miller St., Suite A
Anaheim, CA 92806
États-Unis

Adresse e-mail : support.eu@levoit.com

*Veuillez vous munir de votre facture et de votre numéro de commande avant de contacter le service client.

Contenido de la caja

- 1 humidificador ultrasónico híbrido inteligente
- 3 almohadillas de aromas (1 ya instalada)
- 3 almohadillas de absorción (1 ya instalada)
- 2 esponjas de filtro de agua (1 ya instalada)
- 1 cepillo de limpieza
- 1 manual del usuario
- 1 guía de inicio rápido

Especificaciones

Fuente de alimentación	CA 220–240 V, 50/60 Hz
Potencia nominal	280 W
Capacidad del depósito de agua	6 l (1,32 gal)
Producción máxima de vapor fresco	300 mL/h
Producción máxima de vapor cálido	550 mL/h
Tiempo máximo de funcionamiento	50 horas en el nivel de vapor bajo <i>Nota: El humidificador funcionará más o menos tiempo en función de la temperatura ambiente y la humedad.</i>
Nivel de ruido	Más bajo: < 28 dB (vapor fresco bajo) Más alto: < 40 dB (vapor cálido alto)
Alcance efectivo	40–70 m ² /430–753 ft ²
Dimensiones	29,4 × 19,5 × 28,8 cm (11,6 × 7,7 × 11,3 in)
Peso	2,7 kg (6 lb)
Rango de frecuencia del Wi-Fi®	2412–2472 MHz E.I.R.P.: 19 dBm
Rango de frecuencia del Bluetooth®	2402–2480 MHz E.I.R.P.: 10 dBm

Nota: para acceder a funciones adicionales del humidificador, descargue la aplicación de VeSync (consulte la página 89).

LEA Y GUARDE ESTAS INSTRUCCIONES

INFORMACIÓN DE SEGURIDAD

Para reducir el riesgo de incendio, descarga eléctrica u otros daños, siga todas las instrucciones y directrices de seguridad.

Seguridad general

- Utilice el humidificador **únicamente** según se describe en este manual.
- Coloque el humidificador y el cable de modo que no se puedan volcar accidentalmente. **No** lo coloque cerca de muebles grandes o en lugares de mucho tránsito.
- Cuando no utilice el humidificador, apáguelo y desenchúfelo de la red eléctrica.
- **No** utilice el humidificador en ambientes húmedos.
- Mantenga el humidificador fuera del alcance de los niños.
- **No** abra la base ni retire el sensor del nivel de agua para realizar tareas de mantenimiento usted mismo.
- Desenchufe **siempre** el humidificador de la toma de red antes de limpiarlo o de desmontar el depósito de agua de la base.
- Asegúrese **siempre** de colocar el humidificador en una superficie lisa y nivelada antes de ponerlo en funcionamiento.
- Llene el depósito **solo** con agua limpia. **Nunca** lo llene con otros líquidos.
- **No coloque** el humidificador cerca de fuentes de calor, como fogones, hornos o radiadores.
- **No** coloque el humidificador directamente sobre el suelo, alfombras o moquetas.
- **No** utilice otras piezas de recambio para este producto.
- **No** cubra las boquillas con el humidificador encendido, ya que podría dañarlo.
- Retire el depósito de agua de la base antes de mover el humidificador.
- **No** sumerja en agua la base del humidificador, el cable o el enchufe.
- **No** limpie el humidificador inmediatamente después de apagarlo, sobre todo si ha estado produciendo vapor cálido. Deje que el humidificador se enfríe completamente antes de limpiarlo.
- Si el humidificador se estropea o deja de funcionar correctamente, no lo utilice y diríjase inmediatamente al servicio de **Atención al Cliente** (consulte la página 105).
- Este humidificador puede utilizarse por parte de niños de 8 años o mayores, al igual que por personas con discapacidad física, sensorial o mental, o con falta de experiencia y conocimiento, si están bajo supervisión o han recibido formación sobre el uso del humidificador de forma segura y comprenden los peligros que entraña.
- Vigile a los niños cuando estén cerca del humidificador.
- Los niños no deberán limpiar ni llevar a cabo tareas de mantenimiento en el humidificador sin supervisión.
- No diseñado para uso comercial, sino para uso **exclusivamente** doméstico.

INFORMACIÓN DE SEGURIDAD (CONT.)

Precaución: Riesgo de fugas de agua y descarga eléctrica

No añada aceites esenciales, líquidos complementarios para el tratamiento del agua ni filtros al depósito de agua o al recipiente de la base; podrían dañar el humidificador y provocar fugas. Añada aceites esenciales **solo** a la almohadilla de aromas.



Este símbolo significa que el producto no debe desecharse como residuo doméstico, sino que debe llevarse a unas instalaciones de recogida adecuadas para su reciclaje. El desecho y reciclaje adecuados ayudan a proteger los recursos naturales, la salud humana y el medioambiente.

Para obtener más información sobre el desecho y reciclaje de este producto, contacte con el ayuntamiento de su localidad, el servicio de punto limpio o la tienda donde compró el producto.

Alimentación y cable

- **No** toque el cable de alimentación ni el enchufe con las manos húmedas. Mantenga el enchufe y el cable de alimentación alejados de cualquier líquido.
- Si el cable de la fuente de alimentación está dañado, se deberá reemplazar por parte de Arovast Corporation o personas cualificadas análogas para evitar riesgos eléctricos o incendios. Póngase en contacto con **Atención al Cliente** (consulte la página 105).
- Al desenchufar el cable de la fuente de alimentación, se deshabilitará el control en remoto del humidificador y se desconectará el humidificador temporalmente de la aplicación VeSync y otras aplicaciones de terceros.

Campos electromagnéticos (EMF)

Este humidificador cumple todas las normas sobre campos electromagnéticos (EMF). Si se utiliza correctamente y conforme a las instrucciones de este manual del usuario, el aparato se puede usar con la máxima seguridad de acuerdo con las pruebas científicas disponibles actualmente.

INFORMACIÓN DE SEGURIDAD (CONT.)

Seguridad de mantenimiento



LIMPIE EL DEPÓSITO DE AGUA Y EL RECIPIENTE DE LA BASE CADA 3 DÍAS O MENOS.

- Tenga en cuenta que los niveles de humedad podrían fomentar el crecimiento de organismos biológicos en el entorno.
- **No** permita que la zona alrededor del humidificador se humedezca o moje. En caso de humedad, disminuya la potencia de salida del humidificador. Si no se puede disminuir el volumen de potencia de salida del humidificador, utilícelo intermitentemente. **No** permita que los materiales absorbentes, como moquetas, cortinas, fundas o manteles, se humedezcan.
- Desenchufe el humidificador durante las tareas de llenado y limpieza.
- **Nunca** deje agua en el depósito cuando no se utilice el humidificador.
- Vacíe y limpie el humidificador antes de almacenarlo. Limpie el humidificador antes de utilizarlo de nuevo.
- **Advertencia:** Los microorganismos que pueden estar presentes en el agua o en el entorno en el que se utilice o almacene el humidificador pueden crecer en el depósito de agua y esparcirse por el aire, lo cual entraña riesgos graves para la salud cuando el agua no se renueva y el depósito no se limpia debidamente cada 3 días.
- Vacíe el depósito y rellénelo cada tres días. Antes de rellenarlo, límpielo con agua fresca del grifo o productos de limpieza (consulte **Limpieza**, en la página 95). Limpie cualquier incrustación, depósito o capa que se haya formado a los laterales del depósito o en las superficies interiores y seque todas las superficies. Consulte **Limpieza** (página 95) para instrucciones más detalladas.

COMPONENTES DEL HUMIDIFICADOR INTELIGENTE

Diagrama de funciones

- | | |
|---|-------------------------------------|
| A. Boquillas | M. Tubo de vapor |
| B. Tapa | N. Canal de vapor |
| C. Asa | O. Silenciador de ruido |
| D. Depósito de agua | P. Almohadilla de absorción |
| E. Filtro de agua | Q. Salida de aire |
| F. Esponja de filtro de agua | R. Soportes del flotador |
| G. Base | S. Cámara interior |
| H. Pantalla LED | T. Cable de alimentación |
| I. Panel de control | U. Válvula de salida de agua |
| J. Cajetín de aromas | V. Elemento calefactor |
| K. Almohadilla de aromas | W. Transductor |
| L. Sensor de humedad (en el compartimento del cajetín de aromas) | X. Flotador |

Vista superior de la cámara interior

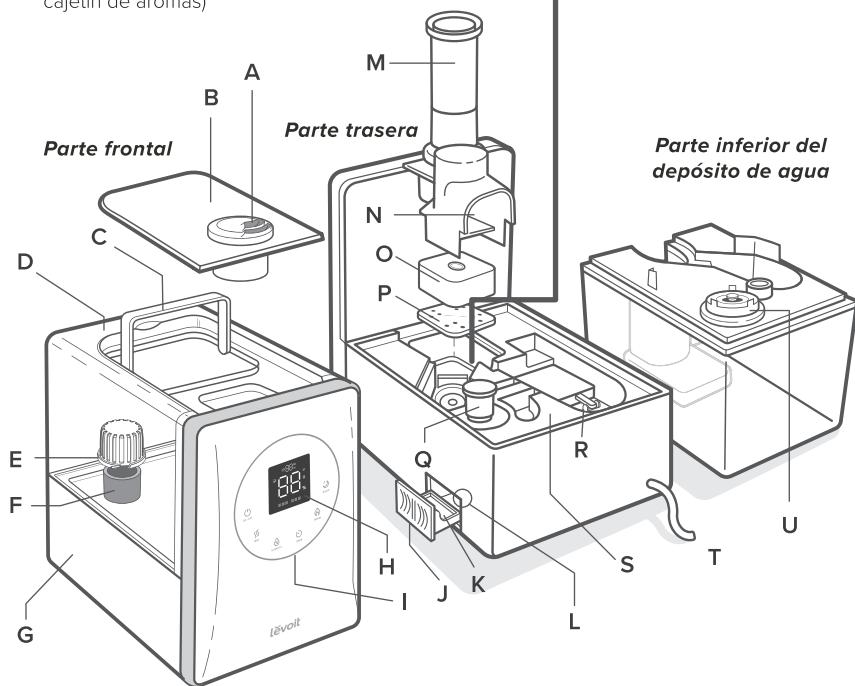
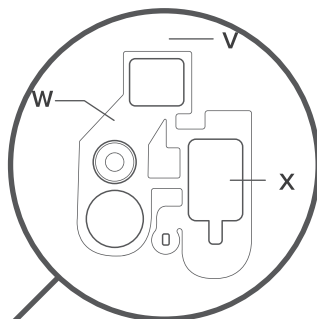

COMPONENTES DEL HUMIDIFICADOR INTELIGENTE (CONT.)

Indicadores

- A.** Indicador del Modo de suspensión
- B.** Indicador del temporizador
- C.** Indicador Wi-Fi®
- D.** Indicador de falta de agua
- E.** Porcentaje de humedad relativa (HR)
- F.** Indicador de ajuste de vapor cálido
- G.** Indicador del nivel de vapor

Botones

- H.** Botón de encendido/apagado
- I.** Botón del nivel de vapor
- J.** Botón del nivel de humedad
- K.** Botón del temporizador
- L.** Botón de vapor cálido
- M.** Botón del modo de suspensión

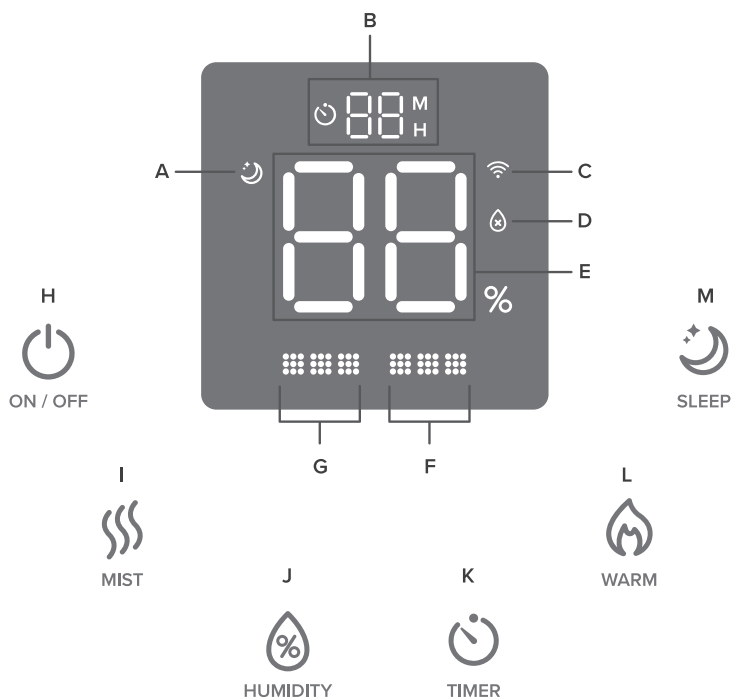

Indicador del nivel de vapor (azul)

- Vapor bajo
- Vapor medio
- Vapor alto

Indicador de vapor cálido (naranja)

- Calor apagado (vapor frío)
- Calor bajo
- Calor medio
- Calor alto

CONTROLES

Nota: También puede controlar estas funciones con la aplicación VeSync, así como otras funciones que solo están disponibles en la aplicación (consulte la página 94).



Botón de encendido/apagado

- Púlselo para encender/apagar el humidificador.
- Mantenga pulsado durante 5 segundos para sincronizar con la aplicación VeSync. Consulte las instrucciones en la aplicación VeSync para más información.
- Mantenga pulsado durante 15 segundos para reiniciar el humidificador. Esto restablecerá los ajustes por defecto del humidificador y lo desconectará del Wi-Fi® y la aplicación VeSync (consulte la página 89).



Botón de vapor caliente

- Inicia el ciclo por los ajustes de vapor caliente: bajo, medio, alto y apagado (consulte la página 91).



Botón del modo de suspensión

- Púlselo para activar o desactivar el modo de suspensión (consulte la página 92).



Indicador Wi-Fi

- Se enciende, apaga o parpadea para indicar el estado de vinculación. Consulte las instrucciones en la aplicación VeSync para más información.



Botón del nivel de vapor

- Púlselo repetidamente para alternar entre los ajustes del nivel de vapor: bajo, medio y alto.
- Manténgalo pulsado durante 3 segundos para apagar la pantalla. Pulse cualquier botón para volver a encender la pantalla.



Indicador de falta de agua

- Parpadea cuando el depósito se ha quedado sin agua. Una vez que este indicador parpadee 10 veces, el humidificador se apagará. Rellene el depósito y colóquelo debidamente en la base para usar el humidificador.
- Se enciende cuando se extrae el depósito de agua. Permanece encendido hasta que se vuelve a colocar el depósito de agua.



Botón del nivel de humedad

- Establece el porcentaje de humedad relativa (HR). El humidificador dejará de vaporizar automáticamente cuando se alcance el nivel de humedad deseado en la habitación (consulte la página 91).
- Manténgalo pulsado durante 2 segundos para cancelar el ajuste de nivel de humedad.



Botón del temporizador

- Establece o cancela un temporizador (consulte la página 92).

PRIMEROS PASOS

1. Retire todo el embalaje.
2. Limpie el depósito de agua y la tapa del depósito de agua antes del primer uso.

Nota: Compruebe que el filtro de agua esté correctamente instalado. De lo contrario, gire el filtro en el sentido de las agujas del reloj para fijarlo en su sitio.

3. Coloque el humidificador sobre una superficie dura y lisa, separado al menos 30 cm (12 in) de las paredes. La superficie debe ser resistente al agua. **[Figura 1.1]**

- **No** coloque el humidificador directamente sobre el suelo, alfombras o moquetas.

4. El vapor debe orientarse de modo que no dé en las paredes, muebles, ropa de cama o electrodomésticos. Intente que no caiga demasiado vapor por el lateral de humidificador donde está el cajetín de aromas, puesto podría interferir con el sensor que hay dentro del cajetín.

Nota: El sensor de humedad y una entrada de aire están situados dentro del cajetín de aromas. Coloque el humidificador alejado de la pared para que el sensor y la entrada funcionen correctamente.



Figura 1.1

LLENADO Y RELLENADO

Nota: Asegúrese de que el depósito de agua está limpio antes de llenarlo.

1. Quite la tapa del depósito de agua.
2. Utilice el asa para retirar el depósito de la base. Llene el depósito con agua a temperatura ambiente. **No** lo llene con agua caliente.

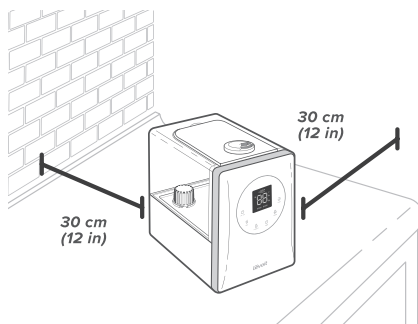
Nota:

- Recomendamos llenar el depósito con agua purificada.
- Si usa agua del grifo, puede aparecer un polvo blanco (minerales secos) sobre las superficies.

3. Reemplace la tapa del depósito de agua y vuelva a colocar el depósito en la base. [Figura 2.1]



Figura 2.1

Precaución

No añada agua directamente al recipiente de la base. [Figura 2.2]

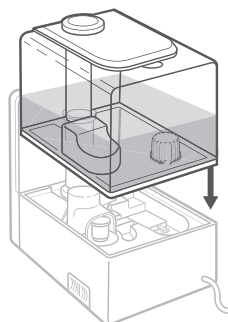

Figura 2.2

No añada agua por el tubo de vapor. [Figura 2.3]

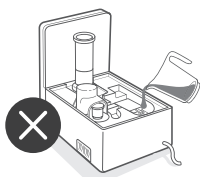

Figura 2.3

No añada aceites esenciales al humidificador. Añada aceites esenciales **solo** a la almohadilla de aromas. [Figura 2.4]

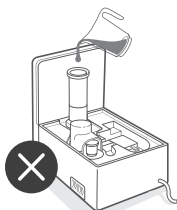

Figura 2.4

No use aceites esenciales, líquidos complementarios para el tratamiento del agua ni filtros de otros fabricantes en este humidificador. [Figura 2.5]

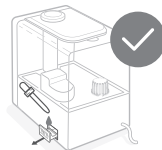

Figura 2.5

CONFIGURACIÓN DE LA APLICACIÓN VESYNC

Nota: Debido a las actualizaciones y mejoras continuas de la aplicación, la aplicación VeSync puede tener un aspecto algo diferente del que se muestra en el manual. Si aprecia alguna diferencia, siga las instrucciones de la aplicación.

1. Escanee el código QR o busque la aplicación «VeSync» para descargarla de Apple App Store® o de Google Play Store.

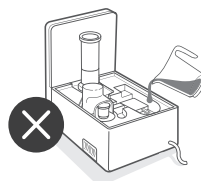
Nota: Los usuarios de Android™ deben seleccionar "Permitir" para poder usar VeSync.



2. Abra la aplicación VeSync. Si ya tiene una cuenta, pulse **Iniciar sesión**. Para crear una, pulse **Regístrese**.

Nota: Debe crear su propia cuenta de VeSync para poder utilizar servicios y productos de terceros. Estos servicios no funcionan con una cuenta de invitado. Sus familiares y amigos también pueden controlar el humidificador inteligente con una cuenta VeSync.

3. Siga las instrucciones de la aplicación para configurar el humidificador inteligente.

Nota:

- Puede utilizar la aplicación VeSync para conectar el humidificador inteligente a Amazon Alexa o Google Assistant™. Siga las instrucciones de la aplicación para conectar VeSync a su asistente de voz.
- El teléfono deberá tener habilitada la Ubicación mientras está conectado al humidificador inteligente. Esto se requiere para establecer la conexión Bluetooth®. Podrá desactivar la Ubicación una vez que el humidificador inteligente haya terminado de conectarse a la aplicación VeSync.

Conexión Wi-Fi

1. Para desconectar el Wi-Fi, mantenga pulsado  durante 15 segundos hasta que se apague el indicador Wi-Fi. Esto restablecerá los ajustes por defecto del humidificador inteligente y lo desconectará de la aplicación VeSync.
2. Para volverlo a conectar, siga las instrucciones de la aplicación VeSync para añadir un dispositivo.

USO DE SU HUMIDIFICADOR INTELIGENTE

Nota: Utilizar la aplicación VeSync le permitirá controlar el humidificador inteligente y acceder a funciones adicionales (consulte la página 94).

1. Enchufe el humidificador. El humidificador se encenderá y después se apagará.
2. Pulse  para encender el humidificador. El humidificador comenzará a producir vapor.

Nota: Si no hay agua en el depósito,  parpadeará 10 veces y el humidificador se apagará. Llene del depósito de agua (consulte **Primeros pasos**, página 87).

3. Pulse  repetidamente para alternar entre los ajustes de vapor: bajo, medio y alto.
4. Gire las boquillas para ajustar la orientación del vapor. [Figura 3.1]

Nota:

- Desvíe las boquillas de los muebles, paredes u otros objetos para evitar que se humedezcan.
- **No inhale el vapor directamente de las boquillas.**

5. De manera opcional, use los controles o la aplicación VeSync para encender el vapor cálido o activar el modo de suspensión, entre otras cosas (consulte **Controles**, página 86).
6. Cuando se consiga el nivel deseado de humedad en la habitación, ponga el humidificador en un nivel más bajo o apáguelo. El nivel de humedad recomendable se encuentra entre el 40 % y 60 %.

Nota: También puede configurar el humidificador para que deje de vaporizar automáticamente cuando se alcance un nivel de humedad específico en la habitación (consulte **Nivel de humedad**, página 91).

7. Pulse  para apagar el humidificador.





Figura 3.1

USO DE SU HUMIDIFICADOR INTELIGENTE (CONT.)

Vapor cálido

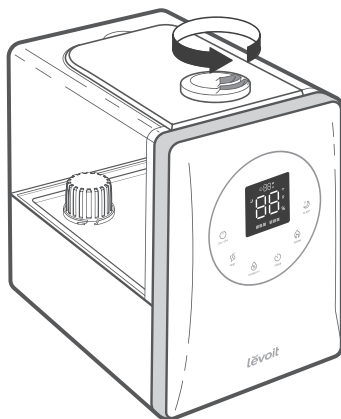
- Pulse  para encender el vapor cálido. Siga pulsando este botón para aumentar el ajuste de calor del vapor o apagar el vapor cálido.
- **Precaución:** Puede que el vapor esté caliente. **No** coloque las manos, la cara u otras partes de la piel directamente sobre las boquillas cuando utilice vapor cálido. [Figura 3.2]
- El humidificador necesita 15 minutos para calentarse y generar vapor cálido.
- La función de vapor cálido puede utilizarse con el modo de suspensión.





Figura 3.2

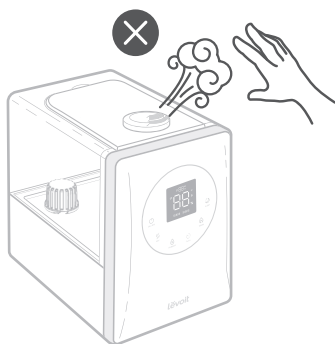

Nivel de humedad

Puede personalizar el nivel de humedad que desea que mantenga el humidificador. El humidificador dejará de vaporizar automáticamente cuando se alcance el nivel de humedad deseado en la habitación.

1. Pulse  repetidamente para establecer una humedad relativa (HR) de entre el 40 % y el 80 %.

2. La pantalla parpadeará 3 veces para confirmar su selección y luego volverá a mostrar el porcentaje de humedad actual de la habitación.

Nota:

- El humidificador empezará a vaporizar automáticamente durante 15 segundos después de encenderse, aunque se haya alcanzado el nivel de humedad establecido en la habitación.
- Pulse  una vez para ver de nuevo el nivel de humedad seleccionado. Siga pulsando  para cambiar el nivel de humedad.
- Podrá ajustar el nivel de vapor, el temporizador y el ajuste de vapor cálido después de configurar el nivel de humedad.
- El humidificador no aumentará el nivel de vapor si se ha establecido un porcentaje de nivel de humedad; solo dejará de vaporizar una vez que se alcance el nivel de humedad establecido. Si desea que la humedad de la habitación aumente más rápido, establezca el humidificador en el nivel de vapor alto.

3. Cuando la humedad del entorno sea igual a la que ha establecido, el humidificador dejará de vaporizar automáticamente.
4. El humidificador seguirá detectando el nivel de humedad de la habitación. Comenzará a vaporizar cuando la humedad descienda a un 5 % por debajo del nivel establecido.





Nota:

- Para cancelar el nivel de humedad establecido, mantenga pulsado  durante 2 segundos para establecer el nivel de humedad en "--". La pantalla parpadeará 3 veces para confirmar y luego volverá a mostrar el porcentaje de humedad actual de la habitación.
- Cuando el nivel de humedad esté establecido en "--", el humidificador dejará de vaporizar automáticamente al nivel de vapor actual hasta que se quede sin agua.

USO DE SU HUMIDIFICADOR INTELIGENTE (CONT.)



Temporizador

Puede establecer un temporizador de apagado automático entre 1 y 12 horas.

- Pulse  varias veces para elegir una hora en incrementos de 1 hora. Cuando deje de pulsar , la pantalla parpadeará tres veces y se iniciará el temporizador.
- El humidificador se apagará automáticamente cuando el temporizador termine.
- Para cancelar un temporizador, mantenga pulsado  durante 3 segundos. También puede pulsar  repetidamente hasta que aparezca “--” en la pantalla o usar la aplicación VeSync.

Modo de suspensión

El modo de suspensión cambia el ajuste de vapor del humidificador a un modo automático y apaga las luces de la pantalla.

- Pulse  para activar o desactivar el modo de suspensión.
- El modo de suspensión apaga automáticamente el vapor cálido para reducir el nivel de ruido. Pulse  para volver a encender el vapor cálido.
- El modo de suspensión usa el sensor de humedad para detectar la humedad relativa de la habitación y ajusta el nivel de vapor automáticamente para mantener una humedad relativa de entre el 50 % y el 60 %.

Humedad relativa de la habitación	Nivel de vapor automático
Menos del 50 %	Alto
50–55 %	Medio
55–60 %	Bajo
Más del 60 %	Apagado automático

- Cuando el modo de suspensión esté activado, puede pulsar cualquier botón para encender la pantalla. Si deja de tocar la pantalla, se volverá a apagar después de 6 segundos.
- Cuando el modo de suspensión está activado, puede usar todos los ajustes salvo cambiar el nivel de vapor o de humedad. Si cambia el nivel de vapor o humedad, el modo de suspensión se apagará.
- Cuando el modo de suspensión está activado, el humidificador vaporizará automáticamente durante 15 segundos, aunque el nivel de humedad de la habitación supere el 60 %.

Apagado de la pantalla

La pantalla se atenuará automáticamente tras 30 segundos de inactividad.

- Mantenga pulsado  durante 3 segundos para apagar la pantalla.
- Pulse cualquier botón para volver a encender la pantalla.

USO DE SU HUMIDIFICADOR INTELIGENTE (CONT.)

Utilizar el cajetín de aromas

Su humidificador se puede utilizar para aromaterapia.

1. Presione el cajetín de aromas situado en la parte posterior de la base y extráigalo. *[Figura 3.3]*
2. Eche de 8 a 10 gotas de aceites esenciales en la almohadilla de aromas. *[Figura 3.4]*
3. Vuelva a introducir el cajetín de aromas en el humidificador.
4. Encienda el humidificador. El humidificador vaporizará automáticamente el aroma al utilizarse.



Figura 3.3

Nota:

- **No añada aceites esenciales, líquidos complementarios para el tratamiento del agua ni filtros de otros fabricantes al depósito de agua o al recipiente de la base. Añada aceites esenciales solo a la almohadilla de aromas.** *[Figura 3.5]*
- Esta almohadilla se puede lavar y reutilizar tras vaporizar aceites esenciales (consulte **Limpieza de la almohadilla de aromas**, página 98).
- Este humidificador usa un difusor de aroma compacto que funciona con calor. El aroma está pensado para que sea suave.
- Para más información sobre cómo cambiar las almohadillas de aromas, consulte la página 98.

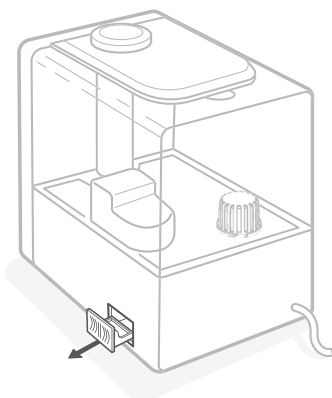

Figura 3.4



Figura 3.5

USO DE SU HUMIDIFICADOR INTELIGENTE (CONT.)

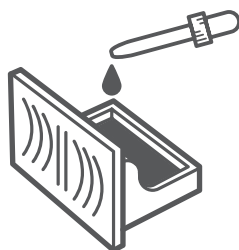
Almohadillas de absorción

Las almohadillas de absorción de minerales ayudan a reducir la acumulación de minerales (incrustaciones) dentro del humidificador, especialmente en el elemento calefactor.

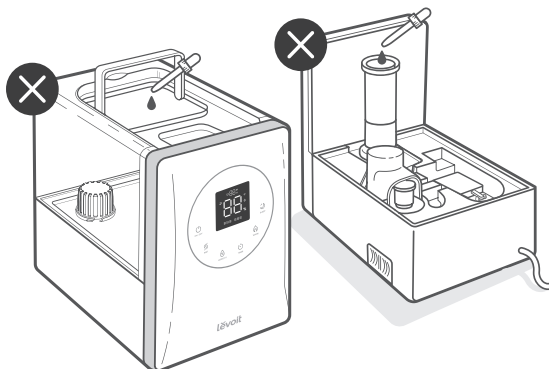
Nota: Para más información sobre cómo cambiar las almohadillas de absorción, consulte la página 98.

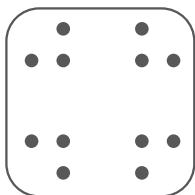

Función de memoria

- El humidificador recordará los ajustes de nivel de vapor, nivel de humedad, vapor cálido y Wi-Fi cuando lo apague o desconecte, y volverá a usarlos cuando lo encienda de nuevo.
- El humidificador no recordará los ajustes de suspensión ni del temporizador, y la pantalla se encenderá automáticamente cuando se vuelva a encender el humidificador.

Apagado automático

El humidificador se apagará automáticamente cuando se haya vaporizado toda el agua del depósito.  aparecerá en la pantalla y parpadeará 10 veces antes de que el humidificador se apague. Llene el depósito de agua (consulte **Primeros pasos**, página 87).

Si se retira el depósito de la base, el humidificador dejará de vaporizar automáticamente.  aparecerá en la pantalla y se apagará cuando el depósito se coloque correctamente de nuevo en la base.

Funciones de la aplicación VeSync

La aplicación VeSync le permitirá acceder a funciones inteligentes adicionales, incluyendo las que se enumeran a continuación.

Usar el teléfono como mando a distancia

- Encender o apagar el humidificador.
- Ir pasando por todos los niveles de vapor y de calor, y activar o desactivar el modo de suspensión.
- Encender o apagar las luces de la pantalla.

Supervisar los niveles de humedad

- Comprobar los niveles actuales de humedad en el entorno del humidificador.

Configurar temporizadores y horarios

- Programar temporizadores individuales o crear horarios para su humidificador inteligente.

Control de voz de terceros

- Compatible con los comandos de voz de Amazon Alexa y Google Assistant™.

Nota: La aplicación VeSync se actualiza constantemente y se irán añadiendo nuevas funciones.

CONSEJOS IMPORTANTES

El humidificador debe tener el nivel correcto de agua en el recipiente de la base para que funcione bien. Si hay demasiada agua, no creará vapor.

- **No** coloque el humidificador sobre una superficie inclinada.
- **No** vierta nunca agua directamente en el recipiente de la base. [Figura 4.1] Solo añada agua al depósito de agua. El humidificador liberará la cantidad correcta de agua en el recipiente de la base de forma automática.
- Evite mover o agitar el humidificador, ya que podría hacer que el depósito libere demasiada agua en el recipiente de la base.
- Antes de mover el humidificador, apáguelo, desenchúfelo y extraiga el depósito de agua. Vacíe el agua que pueda contener el recipiente de la base.



Figura 4.1

CUIDADO Y MANTENIMIENTO

Nota:

- *Todo el mantenimiento debe realizarse sobre una superficie resistente al agua, como la encimera de la cocina.*
- *Cambie el agua a diario para evitar la proliferación de bacterias.*
- *Limpie las boquillas periódicamente con un pañuelo de papel o un paño.*
- *Si no va utilizar el humidificador durante una semana o más tiempo, **no** deje agua en su interior. Vierta toda el agua y séquelo.*
- *Para más información sobre seguridad, consulte **Seguridad de mantenimiento** (página 83).*

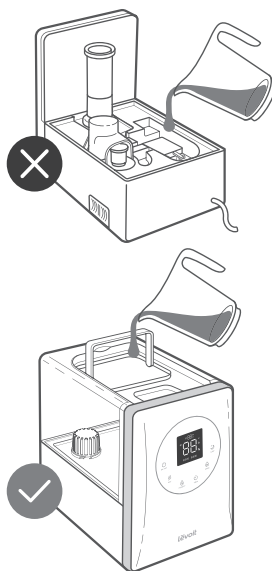
Limpieza

Debe limpiar la base y el depósito de agua del humidificador cada 3 días y cuando vaya a almacenarlo.

Nota:

- **No** sumerja la base en agua ni en otro líquido. **No** meta ninguna pieza del humidificador en el lavavajillas.
- **No** limpie el humidificador con detergentes.

CUIDADO Y MANTENIMIENTO (CONT.)

1. Desenchufe el humidificador.

Nota: Si ha usado el ajuste de vapor cálido, deje que el humidificador se enfríe antes de limpiarlo.

2. Quite y enjuague la tapa del depósito de agua.
3. Retire el depósito de la base y extraiga el canal y el tubo de vapor. [Figura 5.1] Vierta el agua que pueda haber en el depósito y el recipiente de la base. Si ha usado el ajuste de vapor cálido, **tenga cuidado** por si el agua está aún caliente.

Nota: Cuando vierta el agua, mantenga presionado el flotador para garantizar que no se cae del recipiente de la base.

4. Retire el filtro de agua del depósito girándolo en el sentido contrario a las agujas del reloj y extrayéndolo. [Figura 5.2]



Figura 5.1



Figura 5.2

5. Retire la esponja de filtro de agua del filtro de agua si es necesario para limpiarla. [Figura 5.3]
6. Separe el tubo de vapor del canal de vapor girando el tubo en el sentido contrario a las agujas del reloj. [Figura 5.1]
7. Retire el flotador, el silenciador de ruido, la almohadilla de absorción y el cajetín de aromas de la base. [Figura 5.4]
8. Separe la válvula de salida de agua exterior del depósito girándola en sentido contrario a las agujas del reloj. [Figura 5.5]
9. Lave todas las piezas (excepto el exterior de la base) con agua a temperatura ambiente.

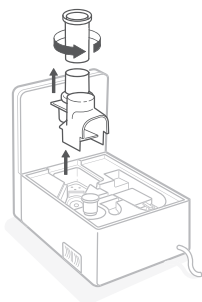

Figura 5.3

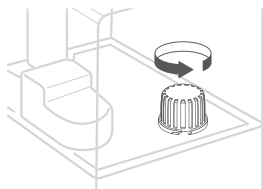

Figura 5.4

CUIDADO Y MANTENIMIENTO (CONT.)

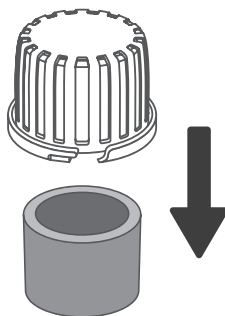
10. Para descalcificar el humidificador (quitar las incrustaciones minerales):

- Extraiga el filtro de agua y la válvula de salida de agua del depósito. Extraiga el silenciador de ruido y la almohadilla de absorción de la base. Deje el canal y el tubo de vapor en su sitio.
- Llene el depósito con 710 ml (3 tazas estadounidenses) de vinagre blanco destilado.
- Ponga la tapa del depósito y agítelo con el vinagre dentro.
- Coloque el depósito sobre la base y espere entre 15 y 20 minutos. El vinagre se filtrará por el recipiente de la base y desprenderá las incrustaciones (restos minerales) del depósito y del recipiente (incluidos el transductor y el flotador).
- Retire el depósito y la tapa del depósito y vierta el vinagre.
- Quite el flotador del recipiente de la base tirando hacia arriba del lateral más grande del flotador y extrayendo el eje de los soportes del flotador. Un lado de los soportes del flotador está abierto (en forma de U) para permitir que se extraiga el eje. [Figura 5.6]
- Coloque el flotador, el filtro de agua, la válvula de salida de agua, el cajetín de aromas y el silenciador de ruido en un recipiente. Rellénelo con suficiente vinagre como para cubrirlos. Déjelo a remojo durante 15–20 minutos.
- Limpie las incrustaciones de todas las piezas con un paño suave y el cepillo de limpieza incluido. [Figura 5.7]
- Lave bien todas las piezas hasta que desaparezca el olor a vinagre.

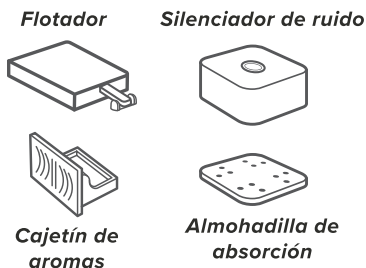
11. Seque todas las piezas con un paño. Asegúrese de que todas las piezas estén completamente secas antes de volver a montarlas o guardarlas.



Figura 5.5



Figura 5.6

No deje que entre líquido por la salida de aire

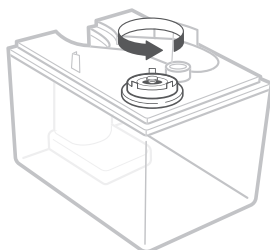

Figura 5.7

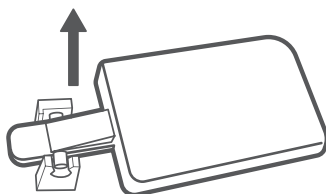
CUIDADO Y MANTENIMIENTO (CONT.)

Limpieza de las almohadillas de aromas y de absorción

1. Abra el cajetín de aromas y retire la almohadilla de aromas. *[Figura 5.8]*
2. Extraiga el silenciador de ruido y, a continuación, la almohadilla de absorción de la parte superior del elemento calefactor. *[Figura 5.9]*
3. Enjuague las almohadillas con agua corriente tibia.
4. Seque todas las almohadillas con un paño limpio.
5. Vuelva a introducir la almohadilla de aromas en el cajetín.
6. Vuelva a colocar la almohadilla de absorción en la base.

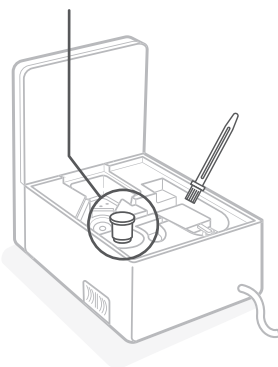
Nota: No use limpiadores ni detergentes para limpiar las almohadillas u otras piezas del humidificador.



Figura 5.8

Reemplazo de las almohadillas de aromas y de absorción

Si las almohadillas de aromas o de absorción quedan rígidas después de limpiarse, deben cambiarse. Se incluyen almohadillas extra con el humidificador.

Para mantener el rendimiento del humidificador, use **solo** almohadillas de absorción y de aromas de Levoit. Para más información, póngase en contacto con **Atención al Cliente** (consulte la página 105).

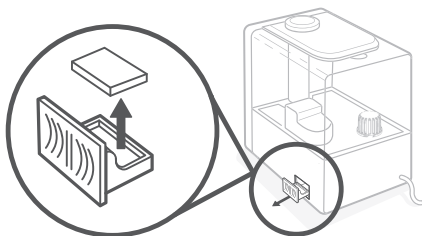

Figura 5.9

CUIDADO Y MANTENIMIENTO (CONT.)

Montaje

1. Vuelva a colocar el flotador en el recipiente de la base: **[Figura 5.9]**
 - a. Asegúrese de que el lateral correcto del flotador está boca arriba.
 - b. Introduzca la clavija más pequeña en el lateral cerrado de los soportes del flotador.
 - c. Coloque la clavija más grande en el lateral abierto (en forma de U) de los soportes del flotador.
2. Vuelva a colocar la almohadilla de absorción y el silenciador de ruido en el elemento calefactor. **[Figura 5.10]**
3. Vuelva a introducir el tubo de vapor en el canal de vapor girándolo en el sentido de las agujas del reloj. Colóquelo de nuevo en su sitio sobre el recipiente de la base. **[Figura 5.10]**
4. Vuelva a colocar la válvula de salida de agua en el depósito girándola. **[Figura 5.11]**
5. Asegúrese de que la esponja de filtro de agua esté bien colocada dentro del filtro de agua. Coloque el filtro de agua de nuevo en el depósito y gírelo en el sentido de las agujas del reloj para fijarlo en su sitio. **[Figura 5.12]**
6. Llene el depósito de nuevo, si es necesario. Coloque el depósito correctamente sobre la base y la tapa del depósito en el depósito de agua.

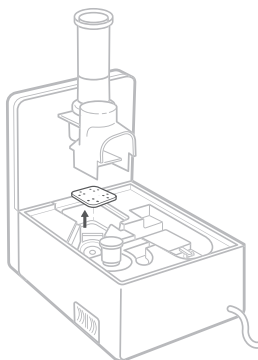

Figura 5.9



Figura 5.10

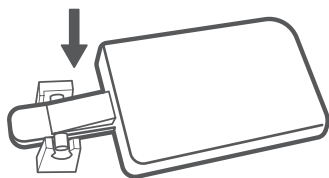

Figura 5.11

Almacenamiento

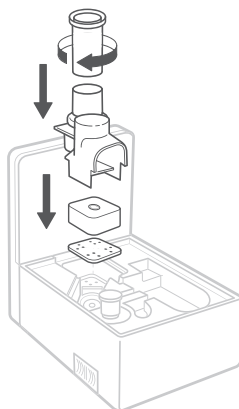
Siga las instrucciones de limpieza (consulte la página 95) y deje que todas las piezas se sequen bien antes de guardarlas. Guarde el humidificador en un lugar fresco y seco.



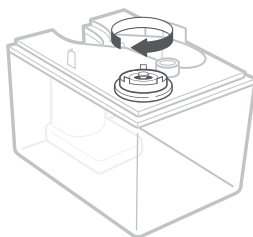

Figura 5.12

SOLUCIÓN DE PROBLEMAS

Problema	Posible solución
El humidificador no se enciende o se apaga de forma inesperada.	Enchufe el humidificador en una toma que funcione y enciéndalo.
	Añada agua purificada al depósito de agua.
Sale poco o nada de vapor.	Configure el nivel de vapor en un ajuste más elevado.
	Llene el depósito de agua.
	Puede que haya demasiada agua en el recipiente de la base. Vacíe el recipiente de la base. Rellene el depósito de agua (no el recipiente de la base) y colóquelo correctamente sobre la base.
	Asegúrese de que las entradas de aire de la parte inferior de la base y el cajetín de aromas no estén bloqueados. El humidificador no debe colocarse sobre una alfombra u otras superficies que puedan bloquear las entradas de aire.
	Limpie el humidificador (consulte Cuidado y mantenimiento , página 95). Asegúrese de que las boquillas no estén sucias u obstruidas.
	Asegúrese de colocar el humidificador en una superficie y nivelada.
	Si la base o el depósito de agua se han lavado con detergente, aclárelos bien con agua limpia para eliminar los posibles restos.
Limpie el filtro de agua (consulte la página 95) o sustituya la esponja del filtro de agua por una nueva. Se incluye un recambio de esponja de filtro de agua con el humidificador. Para más información sobre cómo obtener recambios adicionales, contacte con Atención al Cliente (consulte la página 105).	
El humidificador consume el agua muy rápido.	El humidificador consume agua en función de la temperatura y la humedad del ambiente. Si el ambiente es frío o seco, el agua se consumirá antes.
	Si usa la función de vapor cálido, el agua se agotará antes.
El humidificador desprende un olor extraño.	Si el humidificador es nuevo, desenchúfelo y enjuague todas las piezas y colóquelas en un lugar frío y seco durante 12 horas.
	Si se han echado aceites esenciales en la almohadilla de aromas, enjuáguela en agua limpia y déjela secar.
	Limpie el humidificador (consulte Cuidado y mantenimiento , página 95).
El vapor se sale por la base.	Asegúrese de que el depósito de agua está bien colocado (consulte Primeros pasos , página 87).
Aparece polvo blanco alrededor o dentro del humidificador.	Recomendamos llenar el humidificador con agua purificada. Evite utilizar agua con un alto contenido en minerales, como el agua del grifo.
	Limpie el humidificador (consulte Cuidado y mantenimiento , página 95).

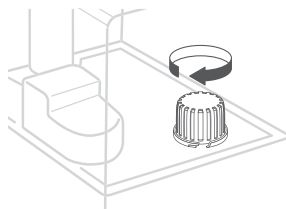
SOLUCIÓN DE PROBLEMAS (CONT.)

Problema	Posible solución
El humidificador hace un ruido fuerte o extraño.	Asegúrese de que el depósito de agua está bien colocado (consulte Primeros pasos , página 87).
	Establezca el nivel de vapor en un ajuste más bajo.
	Vacíe el recipiente de la base. Rellene el depósito de agua (no el recipiente de la base) y colóquelo correctamente sobre la base.
	Al usar la función de vapor cálido, puede que el elemento calefactor haga un sonido de borbotear cuando el nivel de agua esté bajo. Añada más agua al depósito de agua.
	Es posible que el humidificador no funcione bien. Deje de usarlo y póngase en contacto con Atención al Cliente (consulte la página 105).
Se observan fugas de agua en el humidificador.	Evite utilizar el humidificador en una habitación con una humedad relativa superior al 60 %.
	Limpie el exceso de agua que pueda haber en la parte superior e inferior de la base.
	No agite el humidificador.
	Asegúrese de colocar el humidificador en una superficie lisa y nivelada.
	Compruebe que no haya ninguna fuga en el depósito de agua. En caso de fugas, contacte con Atención al Cliente (consulte la página 105).
La zona que rodea al humidificador está húmeda o mojada por la condensación.	Puede que haya demasiada humedad. Reduzca el nivel de humedad, apague el humidificador o abra una puerta o una ventana de la habitación.
	Abra una ventana para permitir que llegue aire al humidificador correctamente o llévelo a una habitación mejor ventilada.
	Asegúrese de que el depósito de agua está bien colocado (consulte Primeros pasos , página 87).
	Cuando vuelva a colocar el depósito de agua, limpie el exceso de agua del depósito o de la base.
El vapor no sale cálido después de pulsar  .	Deje que el humidificador se caliente unos 15 minutos para que produzca vapor cálido.
	Limpie el elemento calefactor (consulte Cuidado y mantenimiento , página 95).
El vapor sale cálido aunque se ha seleccionado el ajuste de vapor fresco.	Puede que el elemento calefactor aún esté caliente después de haberlo usado para generar vapor cálido. Deje que el elemento calefactor se enfríe durante al menos 30 minutos.

SOLUCIÓN DE PROBLEMAS (CONT.)

Problema	Posible solución
Crece moho dentro del humidificador.	Limpie el depósito de agua y el recipiente de la base con regularidad (consulte Cuidado y mantenimiento , página 95).
 se ilumina en rojo.	Llene el depósito de agua.
	Coloque el depósito de agua correctamente sobre la base.
	Limpie el filtro de agua (consulte la página 95) o sustitúyalo por uno nuevo. Para solicitar un filtro de agua nuevo, póngase en contacto con Atención al Cliente (consulte la página 105).
Los aceites esenciales huelen poco o nada.	Añada más aceites esenciales. Para obtener un mejor resultado, utilice aceites esenciales puros.
La pantalla indica un porcentaje de humedad incorrecto.	Puede que las dimensiones de la habitación superen el alcance efectivo del humidificador. Llévelo a una habitación de menos de 40–70 m ² (430–753 ft ²).
	Es posible que el sensor de humedad haya acumulado humedad. Asegúrese de que las boquillas estén orientadas en sentido opuesto al cajetín de aromas para que el vapor no se acumule en el sensor que hay dentro del cajetín de aromas (consulte el diagrama de Componentes del humidificador inteligente , página 84). Apague el humidificador, retire el cajetín de aromas y deje que el sensor se seque al aire.
	Si el humidificador está colocado a 30 cm (12 in) de una pared o en una esquina, el sensor de humedad no proporcionará una lectura correcta de la humedad relativa de la habitación.
	El sensor de humedad facilitará una lectura incorrecta si se expone al polvo. Evite usar el humidificador en habitaciones con polvo. Evite usar agua del grifo con el humidificador, ya que puede aumentar el polvo en el aire.
El nivel de humedad de la habitación no cambia.	Suba el ajuste del nivel de vapor.
	Dependiendo del entorno, puede que el humidificador tarde más tiempo en humidificar el aire.
	Puede que las dimensiones de la habitación superen el alcance efectivo del humidificador. Si la habitación tiene más de 40–70 m ² (430–753 ft ²), el humidificador no será tan efectivo.
La pantalla muestra el código de error “E1”, “E2”, “E3”, “E4” o “E6”.	El humidificador no funciona bien. Póngase en contacto con Atención al Cliente (consulte la página 105).

Si su problema no aparece aquí, póngase en contacto con **Atención al Cliente** (consulte la página 105).

SOLUCIÓN DE PROBLEMAS DE LA APLICACIÓN VESYNC

¿Por qué no se conecta el humidificador a la aplicación VeSync?

- Asegúrese de que la conexión Bluetooth® del teléfono está activada y no conectada a otro dispositivo Bluetooth en ese momento.
- Durante el proceso de configuración, debe tener conexión a una red Wi-Fi segura de 2,4 GHz. Confirme que la red funciona correctamente.
- Asegúrese de que la contraseña Wi-Fi introducida es correcta.
- Asegúrese de que el humidificador y su teléfono estén a una distancia inferior a 10 metros (30 pies) el uno del otro.
- Restablezca el humidificador manteniendo pulsado  durante 15 segundos. Intente volver a conectarlo.

El humidificador está fuera de línea.

- Asegúrese de que el humidificador esté enchufado. Puede que el humidificador aparezca fuera de línea si no está enchufado o si la toma de corriente no tiene electricidad.
- Deslice la pantalla hacia abajo para actualizar el menú de VeSync.
- Asegúrese de que el router esté conectado a Internet y que la conexión de red de su teléfono funcione.
- Restablezca el humidificador usando una de estas opciones:
 - a. Elimine el humidificador de la aplicación VeSync. Deslice el dedo hacia la izquierda (iOS) o manténgalo pulsado (Android) y pulse **Eliminar**. Reconfigure el humidificador con la aplicación VeSync.
 2. Mantenga pulsado  durante 15 segundos. Reconfigure el humidificador con la aplicación VeSync.

Nota: El humidificador puede desconectarse por cortes de corriente o desconexiones de Internet, o por cambiar de router Wi-Fi.

La aplicación VeSync muestra un porcentaje de humedad incorrecto mientras que el humidificador está encendido.

- Puede que las dimensiones de la habitación superen el alcance efectivo del humidificador. Llévelo a una habitación de menos de 40–70 m² (430–753 ft²).
- Es posible que el sensor de humedad haya acumulado humedad. Asegúrese de que las boquillas estén orientadas en sentido opuesto al cajetín de aromas para que el vapor no se acumule en el sensor que hay dentro del cajetín de aromas (consulte el diagrama de **Componentes del humidificador inteligente**, página 84). Apague el humidificador, retire el cajetín de aromas y deje que el sensor se seque al aire.
- Si el humidificador está colocado a 30 cm (12 in) de una pared o en una esquina, el sensor de humedad no proporcionará una lectura correcta de la humedad relativa de la habitación.
- El sensor de humedad facilitará una lectura incorrecta si se expone al polvo. Evite usar el humidificador en habitaciones con polvo.

Si su problema no aparece aquí, póngase en contacto con **Atención al Cliente** (consulte la página 105).

DECLARACIÓN DE CONFORMIDAD

Arovast Corporation declara que este producto cumple con los requisitos esenciales y otras disposiciones relevantes de la Directiva 2014/53/UE, los reglamentos de equipos de radio del Reino Unido de 2017 y cualquier otro requisito aplicable de las directivas de la UE. La declaración de conformidad completa está disponible en: <https://levoit.com/euro/compliance>

ATRIBUCIONES

Apple App Store es una marca registrada de Apple Inc.

Google, Android y Google Play son marcas registradas de Google LLC.

Wi-Fi® es una marca registrada de Wi-Fi Alliance®.

Amazon, Alexa y todos los logos relacionados son marcas registradas de Amazon.com, Inc. o sus filiales.

iOS es una marca registrada de Cisco Systems, Inc. y/o sus filiales en los Estados Unidos y en otros países específicos.

La marca denominativa y los logotipos de Bluetooth® son marcas registradas de Bluetooth SIG, Inc. y Arovast Corporation los utiliza bajo licencia. Las demás marcas y nombres comerciales pertenecen a sus respectivos propietarios.

INFORMACIÓN SOBRE LA GARANTÍA

Producto	Humidificador ultrasónico híbrido inteligente
Modelo	LUH-A602S-WEU
<i>Para su referencia, le recomendamos que anote el número de identificación del pedido y la fecha de compra.</i>	
Número de identificación del pedido	
Fecha de compra	

Condiciones y política

Arovast Corporation garantiza la máxima calidad de todos los productos en cuanto a material, fabricación y servicio durante 2 años desde la fecha de compra hasta el final del periodo de garantía. La duración de la garantía puede variar en función de la categoría del producto.

Si tiene algún problema o dudas relacionadas con su nuevo producto, póngase en contacto con nuestro equipo de Atención al Cliente.

ATENCIÓN AL CLIENTE

Arovast Corporation
1202 N. Miller St., Suite A
Anaheim, CA 92806
EE. UU.

Correo electrónico: support.eu@levoit.com

*Antes de ponerse en contacto con Atención al Cliente, tenga a mano su factura y número de pedido.

Contenuto della confezione

- 1 umidificatore ultrasonico ibrido smart
- 3 tamponi per aromi (1 pre-installato)
- 3 tamponi assorbenti (1 pre-installato)
- 2 spugne filtranti per l'acqua (1 pre-installata)
- 1 spazzolino per la pulizia
- 1 manuale di istruzioni
- 1 guida di avviamento rapido

Specifiche

Alimentazione elettrica	c.a. 220–240 V, 50/60 Hz
Potenza nominale	280 W
Capacità del serbatoio d'acqua	6 l (1,32 galloni)
Max emissione di vapore freddo	300 ml/h
Max emissione di vapore caldo	550 ml/h
Tempo max di funzionamento	Fino a 50 ore con l'impostazione a basso livello di vapore <i>Nota: la durata di funzionamento dell'umidificatore dipende dalla temperatura e dall'umidità dell'ambiente.</i>
Livello di rumore	Più basso: < 28 dB (basso livello di vapore freddo) Più alto: < 40 dB (alto livello di vapore caldo)
Campo d'azione effettivo	40–70 m ² (430–753 piedi ²)
Dimensioni	29,4 × 19,5 × 28,8 cm (11,6 × 7,7 × 11,3 pollici)
Peso	2,7 kg (6 libbre)
Banda di frequenza Wi-Fi®	2412-2472 MHz
	E.I.R.P.: 19,0 dBm
Banda di frequenza Bluetooth®	2402–2480 MHz
	E.I.R.P.: 10,0 dBm

Nota: per accedere a funzioni aggiuntive, scaricare l'app gratuita VeSync (v. pag. 115).

LEGGERE E CONSERVARE QUESTE ISTRUZIONI

INFORMAZIONI DI SICUREZZA

Per ridurre il rischio di incendi, scosse elettriche o altri incidenti, seguire tutte le istruzioni e le linee guida di sicurezza.

Sicurezza generale

- Usare l'umidificatore **solo** come descritto in questo manuale.
- Posizionare l'umidificatore e il cavo in modo che non possa essere rovesciato. **Non** collocarlo vicino a grossi mobili o in luoghi di frequente passaggio.
- Se inutilizzato, spegnere l'umidificatore e scollegarlo dall'alimentazione elettrica staccando la spina dalla presa.
- **Non** utilizzare l'umidificatore in ambienti umidi.
- Tenere l'umidificatore lontano dalla portata dei bambini.
- **Non** aprire la base e non rimuovere il sensore del livello dell'acqua per effettuare la manutenzione.
- Disinserire **sempre** la spina dalla presa di corrente prima di pulire l'umidificatore o di staccare il serbatoio dell'acqua dalla base.
- Fare **sempre** attenzione a posizionare l'umidificatore su una superficie piana e orizzontale prima di azionarlo.
- Riempire il serbatoio **solo** con acqua pulita. Non riempirlo **mai** con altri liquidi.
- **Non** posizionare l'umidificatore vicino a fonti di calore, come piani cottura, forni o caloriferi.
- **Non** posizionare l'umidificatore direttamente su pavimenti, moquette o tappeti.
- **Non** usare articoli alternativi come ricambi per questo prodotto.
- **Non** coprire gli ugelli quando l'umidificatore è acceso per evitare di danneggiarlo.
- Prima di spostare l'umidificatore, smontare il serbatoio dell'acqua dalla base.
- **Non** immergere la base dell'umidificatore, il cavo elettrico o la spina in acqua.
- **Non** pulire l'umidificatore subito dopo averlo spento, specialmente se ha diffuso vapore caldo. Lasciarlo raffreddare completamente prima di pulirlo.
- Se l'umidificatore è danneggiato o non funziona correttamente, interromperne l'uso e contattare immediatamente **l'Assistenza Clienti** (v. pag. 131).
- Questo umidificatore può essere usato da bambini di almeno 8 anni di età e da persone con ridotte capacità fisiche, sensoriali o mentali o da persone che non dispongono di esperienza e conoscenze sufficienti, ammesso che qualcuno sia in grado di garantire la loro supervisione o abbia spiegato come usare l'umidificatore in modo sicuro e i rischi che comporta.
- Sorvegliare i bambini che si trovano in prossimità dell'umidificatore.
- I bambini non possono effettuare operazioni di pulizia o manutenzione sull'umidificatore senza supervisione.
- Il prodotto non può essere utilizzato per fini commerciali, ma è destinato **esclusivamente** all'uso domestico.

INFORMAZIONI DI SICUREZZA (CONT.)

Attenzione: rischio di perdite e scosse elettriche

Non aggiungere oli essenziali, liquidi supplementari per il trattamento dell'acqua o filtri nel serbatoio o nella vaschetta della base per evitare di danneggiare l'umidificatore e causare perdite. Versare oli essenziali **solo** sul tampone apposito.

Alimentazione e cavo elettrico

- **Non** maneggiare il cavo elettrico o la spina con le mani bagnate e tenerli lontani dai liquidi.
- Se il cavo di alimentazione elettrica è danneggiato, deve essere sostituito da Arovast Corporation o da persone qualificate per evitare rischi elettrici o d'incendio. Contattare l'**Assistenza Clienti** (v. pag. 131).
- Scollegando il cavo di alimentazione non sarà possibile eseguire operazioni telecomandate sull'umidificatore e si collegherà temporaneamente l'umidificatore dall'app VeSync e da altre app terze.

Campi elettromagnetici (EMF)

Questo umidificatore è conforme a tutti gli standard relativi ai campi elettromagnetici (EMF). Se maneggiato correttamente e in accordo alle istruzioni fornite in questo manuale, l'uso dell'apparecchio è da ritenersi sicuro in base alle prove scientifiche attualmente disponibili.



Questo simbolo indica che il prodotto non deve essere smaltito fra i rifiuti domestici e dovrebbe essere portato a un apposito centro di raccolta per essere riciclato. Uno smaltimento e un riciclaggio corretti aiutano a tutelare le risorse naturali, la salute umana e l'ambiente.

Per maggiori informazioni sullo smaltimento e il riciclaggio di questo prodotto, contattare il comune locale, il servizio di smaltimento o il negozio in cui è stato acquistato il prodotto.

INFORMAZIONI DI SICUREZZA (CONT.)

Sicurezza della manutenzione



PULIRE IL SERBATOIO E LA VASCHETTA DELLA BASE ALMENO OGNI 3 GIORNI.

- Attenzione: alti livelli di umidità possono favorire la crescita di organismi biologici nell'ambiente.
- **Evitare** che l'area attorno all'umidificatore si inumidisca o si bagni. Se si sviluppa umidità, diminuire l'uscita dell'umidificatore. Se non è possibile diminuire il volume d'uscita dell'umidificatore, usare l'umidificatore a intermittenza. **Evitare** che oggetti assorbenti, quali moquette, tendaggi o tovaglie si inumidiscano.
- Scollegare l'umidificatore durante il rabbocco e la pulizia.
- **Non** lasciare mai acqua nel serbatoio quando l'umidificatore non è in uso.
- Svuotare e pulire l'umidificatore prima di conservarlo. Pulire l'umidificatore prima di riutilizzarlo.
- **Avvertenza:** i micro-organismi potenzialmente presenti nell'acqua o nell'ambiente dove viene usato o conservato l'umidificatore possono crescere nel serbatoio dell'acqua e diffondersi nell'aria causando rischi molto seri per la salute se l'acqua non viene cambiata e il serbatoio non viene pulito adeguatamente ogni 3 giorni.
- Svuotare il serbatoio e riempirlo ogni tre giorni. Prima di riempirlo, pulirlo con acqua fresca di rubinetto o con appositi detersivi (v. **Pulizia**, pag. 121). Rimuovere eventuali residui di calcare, depositi o pellicole presenti sui lati del serbatoio o sulle superfici interne e asciugare tutte le superfici. Vedere **Pulizia** (pag. 121) per istruzioni approfondite.

COMPONENTI DELL'UMIDIFICATORE SMART

Schema di funzionamento

- | | |
|---|--|
| A. Ugelli | M. Tubo del vapore |
| B. Coperchio | N. Canale del vapore |
| C. Manico | O. Silenziatore |
| D. Serbatoio dell'acqua | P. Tampone assorbente |
| E. Filtro dell'acqua | Q. Uscita dell'aria |
| F. Spugna filtrante per l'acqua | R. Supporti del galleggiante |
| G. Base | S. Vaschetta interna |
| H. Display LED | T. Cavo elettrico |
| I. Pannello di controllo | U. Valvola di uscita dell'acqua |
| J. Vano per gli aromi | V. Elemento riscaldante |
| K. Tampone per gli aromi | W. Trasduttore |
| L. Sensore di umidità (nello scomparto della cassetta per gli aromi) | X. Galleggiante |

Vaschetta interna vista dall'alto

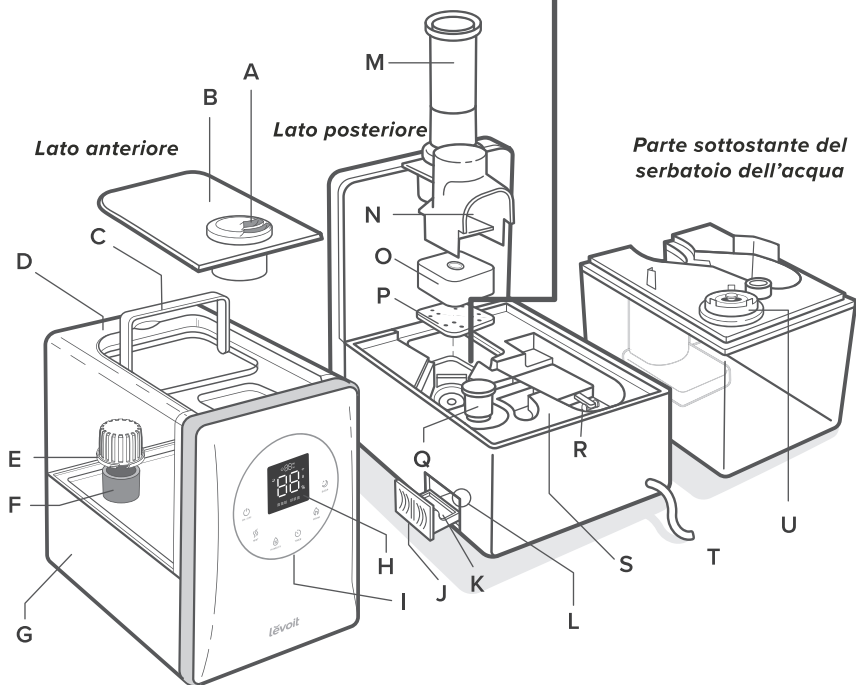
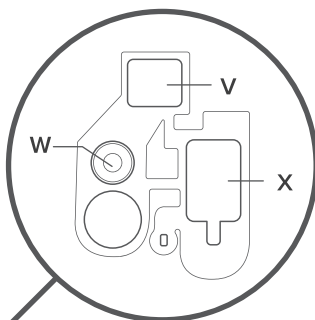

COMPONENTI DELL'UMIDIFICATORE SMART (CONT.)

Indicatori

- A.** Indicatore di modalità sospensione
- B.** Indicatore del timer
- C.** Indicatore WiFi®
- D.** Indicatore di assenza d'acqua
- E.** Percentuale di umidità relativa (RH)
- F.** Indicatore dell'impostazione di vapore caldo
- G.** Indicatore del livello di vapore

Pulsanti

- H.** Pulsante acceso/spento (On/Off)
- I.** Pulsante per il livello di vapore
- J.** Pulsante del livello di umidità
- K.** Pulsante del timer
- L.** Pulsante per il vapore caldo
- M.** Pulsante modalità sospensione

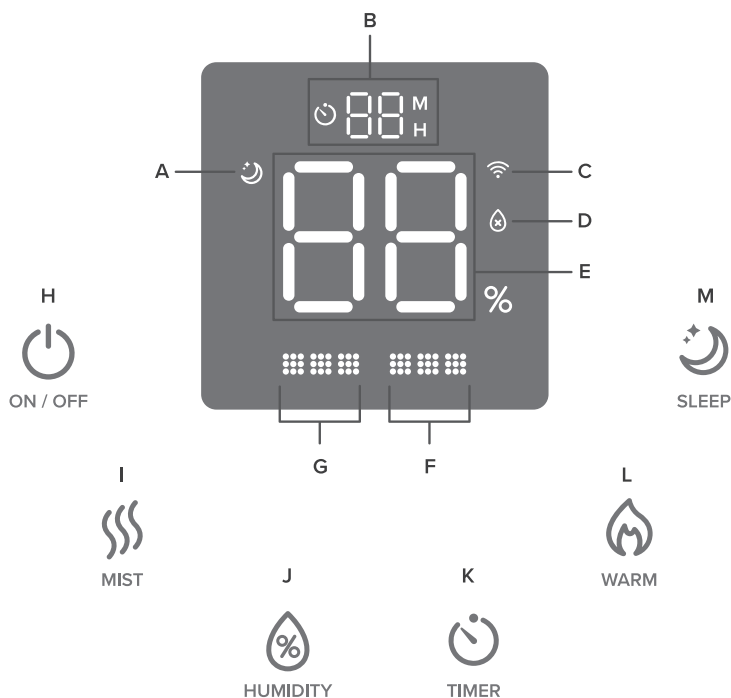

Indicatore del livello di vapore (blu)

- Basso livello di vapore
- Medio livello di vapore
- Alto livello di vapore

Indicatore di vapore caldo (arancione)

- Calore spento (vapore freddo)
- Basso livello di calore
- Medio livello di calore
- Alto livello di calore

COMANDI

Nota: si può utilizzare l'app VeSync per gestire queste e anche altre funzioni disponibili solo sull'app (v. pag. 120).



Pulsante acceso/spento (On/Off)

- Premerlo per accendere/ spegnere l'umidificatore.
- Tenerlo premuto per 5 secondi per effettuare l'abbinamento con l'app VeSync. Per maggiori informazioni, fare riferimento alle istruzioni fornite nell'app VeSync.
- Tenerlo premuto per 15 secondi per azzerare l'umidificatore. Tale azione ripristina le impostazioni predefinite dell'umidificatore e lo disconnette dal Wi-Fi® e dall'app VeSync (v. pag. 115).



Pulsante per il vapore caldo

- Passa attraverso le impostazioni di vapore caldo: calore basso, calore medio, calore alto e calore spento (v. pag. 117).



Pulsante modalità sospensione

- Premere per attivare/ disattivare la modalità di sospensione (v. pag. 118).



Indicatore Wi-Fi

- Si accende/spegne o lampeggia per indicare lo stato di accoppiamento. Per maggiori informazioni, fare riferimento alle istruzioni fornite con l'app VeSync.



Pulsante per il livello di vapore

- Premerlo ripetutamente per passare attraverso tutte le impostazioni dei livelli di vapore: basso, medio e alto.
- Tenerlo premuto per 3 secondi per spegnere il display. Per riaccendere il display, premere qualsiasi pulsante.



Indicatore di assenza d'acqua

- Lampeggia se nel serbatoio non c'è acqua. Dopo 10 lampeggi della spia, l'umidificatore si spegne. Per poter usare l'umidificatore, rabboccare il serbatoio e montarlo correttamente sulla base.
- Si accende quando viene rimosso il serbatoio dell'acqua. Rimane acceso fino a quando il serbatoio viene rimosso in posizione.



Pulsante del livello di umidità

- Imposta la percentuale di umidità relativa (RH). L'umidificatore smette automaticamente di emettere vapore quando il locale raggiunge il livello di umidità desiderato (v. pag. 117).
- Tenerlo premuto per 2 secondi per annullare l'impostazione di livello di umidità.



Pulsante del timer

- Imposta o annulla un timer (v. pag. 118).

PREPARAZIONE

1. Eliminare tutto l'imballaggio.
2. Pulire il serbatoio dell'acqua e il relativo coperchio prima del primo utilizzo.

Nota: controllare che il filtro dell'acqua sia posizionato correttamente. Se non lo è, ruotare il filtro in senso orario per fissarlo in posizione.

3. Collocare l'umidificatore su una superficie dura e piatta che disti almeno 30 cm (12 pollici) dai muri. La superficie deve essere resistente all'acqua. **[Fig. 1.1]**.
 - **Non** posizionare l'umidificatore direttamente su pavimenti, moquette o tappeti.
4. L'emissione di vapore deve essere rivolta in direzione opposta rispetto a muri, mobili, biancheria da letto ed elettrodomestici. Evitare che troppo vapore si depositi sul lato dell'umidificatore, perché ciò potrebbe interferire con il sensore all'interno della cassetta per gli aromi.

Nota: all'interno della cassetta per gli aromi si trovano il sensore di umidità e un ingresso dell'aria. Posizionando l'umidificatore lontano dalle pareti permette inoltre il corretto funzionamento dell'ingresso e del sensore.

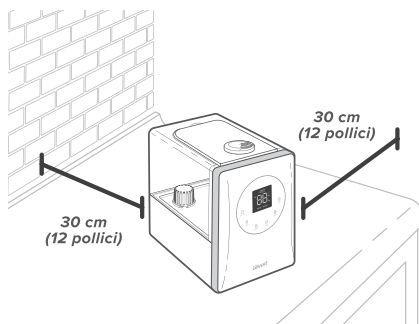

Fig. 1.1

RIEMPIMENTO E RABBOCCO

Nota: controllare che il serbatoio dell'acqua sia pulito prima di riempirlo.

1. Smontare il coperchio del serbatoio dell'acqua.
2. Utilizzare il manico per staccare il serbatoio dalla base. Riempire il serbatoio con acqua a temperatura ambiente. **Non** usare acqua bollente.

Nota:

- Raccomandiamo l'utilizzo di acqua depurata per riempire il serbatoio.
- L'uso di acqua di rubinetto potrebbe rivestire le superfici di polvere bianca (minerali secchi).

3. Rimettere il coperchio del serbatoio dell'acqua e rimettere il serbatoio sulla base. [Fig. 2.1]

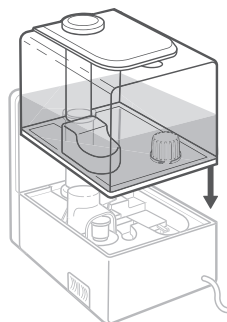

Fig. 2.1

Attenzione

Non versare acqua direttamente nella vaschetta della base. [Fig. 2.2]

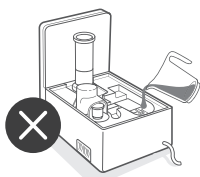

Fig. 2.2

Non introdurre l'acqua attraverso il tubo del vapore. [Fig. 2.3]

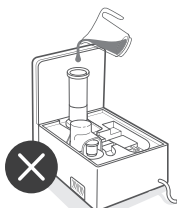

Fig. 2.3

Non versare oli essenziali nell'umidificatore. Versare gli oli essenziali **solo** sul tappone apposito. [Fig. 2.4]

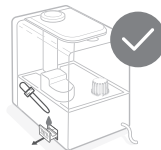

Fig. 2.4

Non utilizzare liquidi per il trattamento dell'acqua o filtri di altre marche con questo umidificatore. [Fig. 2.5]

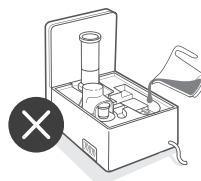

Fig. 2.5

CONFIGURAZIONE DELL'APP VESYNC

Nota: dati i continui aggiornamenti e miglioramenti, l'app VeSync potrebbe avere un aspetto leggermente diverso da quello mostrato nel manuale. Se si notano differenze, seguire le istruzioni dell'app.

1. Per scaricare l'app VeSync, scansionare il codice QR o cercare "VeSync" sull'Apple App Store® o su Google Play Store.

Nota: gli utenti di dispositivi Android™ devono scegliere "Allow" (Consenti) per poter usare VeSync.



2. Aprire l'app VeSync. Se si possiede già un account, toccare **Log In** (Accedi). Per crearne uno nuovo, toccare **Sign Up** (Iscriviti).

Nota: è necessario creare un account VeSync per poter usufruire di servizi e prodotti di terzi, che non funzionano con un account Guest. Un account VeSync permette anche ad amici e parenti di gestire l'umidificatore smart.

3. Seguire le istruzioni dell'app per configurare l'umidificatore smart.

Nota:

- Con l'app VeSync, si può collegare l'umidificatore smart ad Amazon Alexa o Google Assistant™. Seguire le istruzioni dell'app per collegare VeSync all'assistente vocale prescelto.
- Il telefono deve avere il geolocalizzatore attivato per connettersi all'umidificatore smart. Ciò è necessario per stabilire la connessione Bluetooth®. È possibile spegnere la geolocalizzazione una volta stabilita la connessione a VeSync.

Connessione Wi-Fi

1. Per disconnettere il Wi-Fi, tenere premuto  per 15 secondi, fino a quando l'indicatore Wi-Fi si spegne. Tale azione ripristina le impostazioni predefinite dell'umidificatore smart e lo disconnette dall'app VeSync.
2. Per riconnetterlo, seguire le istruzioni dell'app VeSync sull'aggiunta di un dispositivo.

UTILIZZO DELL'UMIDIFICATORE SMART

Nota: l'app VeSync consente di controllare l'umidificatore smart a distanza e di accedere a funzioni e caratteristiche aggiuntive (v. pag. 120).

1. Inserire la spina dell'umidificatore. Le luci dell'umidificatore si accendono e l'apparecchio si spegne.
2. Premere  per accendere l'umidificatore. L'umidificatore inizia a produrre vapore.

Nota: se il serbatoio non contiene acqua,  lampeggia 10 volte e l'umidificatore si spegne. Riempire il serbatoio dell'acqua (v. **Preparazione**, pag. 113).

3. Premere  ripetutamente per passare attraverso tutte le impostazioni del vapore: basso, medio e alto.
4. Ruotare gli ugelli per regolare la direzione del vapore. [Fig. 3.1]

Nota:

- Non dirigere gli ugelli verso mobili, pareti o altri oggetti, per evitare di bagnarli.
- **Non** inalare il vapore direttamente dagli ugelli.

5. Alternativamente utilizzare i comandi o l'app VeSync per accendere il vapore caldo, attivare la modalità Sospensione e altre funzioni (v. **Comandi**, pag. 112).
6. Quando il locale raggiunge il livello di umidità desiderato, regolare l'umidificatore su un'impostazione più bassa oppure spegnerlo completamente. Un livello di umidità confortevole è compreso fra il 40% e il 60%.

Nota: l'umidificatore può essere impostato in modo che smetta automaticamente di emettere vapore quando il locale raggiunge un livello specifico di umidità (v. **Livello di umidità**, pag. 117).

7. Premere  per spegnere l'umidificatore.

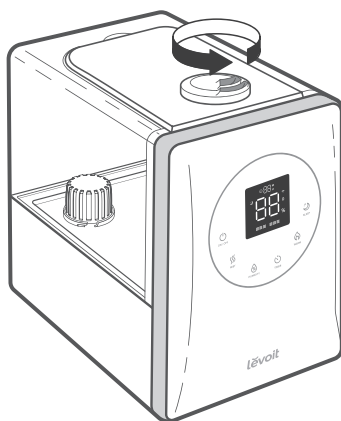



Fig. 3.1

UTILIZZO DELL'UMIDIFICATORE SMART (CONT.)

Vapore caldo

- Per accendere il vapore caldo, premere . Continuare a premere per aumentare l'impostazione di calore del vapore e per spegnere il vapore caldo.
- **Attenzione:** il vapore potrebbe essere molto caldo. **Non** poggiare direttamente le mani nude, il viso o altre parti della pelle sopra gli ugelli durante l'emissione di vapore caldo. [Fig. 3.2]
- L'umidificatore può impiegare 15 minuti per scaldarsi prima di emettere vapore caldo.
- La funzione di vapore caldo può essere usata con la modalità di sospensione.

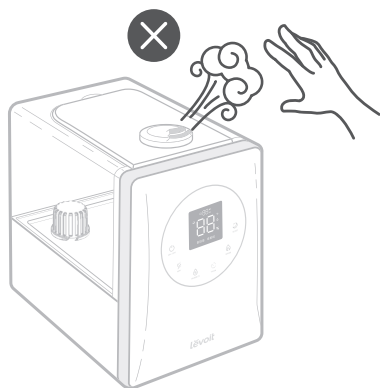





Fig. 3.2

Livello di umidità

Il livello di umidità dell'umidificatore può essere personalizzato. L'umidificatore smette automaticamente di emettere vapore quando il locale raggiunge il livello di umidità desiderato.

1. Premere  ripetutamente per impostare un livello di umidità relativa (RH) tra il 40% e l'80%.
2. Il display lampeggia 3 volte per confermare la selezione e successivamente visualizza la percentuale di umidità attuale nel locale.

Nota:

- L'umidificatore emette vapore automaticamente per 15 secondi dopo l'accensione, anche se il locale ha raggiunto il livello d'umidità impostato.
 - Premere  una volta per vedere nuovamente il livello di umidità selezionato. Per cambiare il livello di temperatura, continuare a premere .
 - È ancora possibile regolare il livello di vapore, il timer e l'impostazione di vapore caldo dopo avere impostato il livello di umidità.
 - L'umidificatore non aumenta il livello di vapore quando si imposta una percentuale di livello di umidità e smette di emettere vapore solo quando si raggiunge il livello di umidità impostato. Se si vuole accelerare l'aumento di umidità in un locale, impostare l'umidificatore al livello di vapore alto.
3. Quando l'umidità dell'ambiente raggiunge il valore impostato, l'umidificatore smette automaticamente di produrre vapore.
 4. L'umidificatore continuerà a rilevare il livello d'umidità nel locale. Quando il livello di umidità scende a 5% al di sotto del valore impostato, l'emissione di vapore ricomincia.





Nota:

- Per annullare il livello di umidità impostato, tenere premuto  per 2 secondi: così facendo si imposta il livello di umidità su "--". Il display lampeggia 3 volte per confermare e successivamente visualizza la percentuale di umidità attuale nel locale.
- Quando il livello di umidità è impostato su "--" l'umidificatore continua automaticamente a emettere vapore allo stesso livello fino a quando l'acqua si esaurisce.

UTILIZZO DELL'UMIDIFICATORE SMART (CONT.)



Timer

Si può impostare lo spegnimento automatico del timer su una durata da 1 a 12 ore.

- Premere  ripetutamente per scegliere una durata in incrementi di 1 ora. Quando si smette di premere , il display lampeggia 3 volte e il timer si avvia.
- L'umidificatore si spegne automaticamente quando il timer si arresta.
- Per spegnere il timer, tenere premuto  per 3 secondi. Si può anche premere  ripetutamente fino a quando sul display appare la scritta "--" o si utilizza l'app VeSync.

Modalità sospensione

La modalità di sospensione cambia l'impostazione di vapore in modalità automatica e spegne le luci del display.

- Premere  per attivare/disattivare la modalità di sospensione.
- La modalità Sospensione spegne il vapore caldo per ridurre il rumore. Per riaccendere il vapore caldo, premere .
- La modalità Sospensione utilizza il sensore di umidità per rilevare l'umidità relativa nel locale e regola automaticamente il livello di vapore per mantenere un'umidità relativa di 50–60%.

- Quando è attivata la modalità Sospensione il display può essere riattivato premendo qualsiasi pulsante. Se non viene toccato, il display si spegne nuovamente dopo 6 secondi.
- Quando è attivata la modalità Sospensione si possono usare tutte le altre impostazioni, ma non si può modificare il livello di vapore né quello di umidità. Se si modificano il livello di vapore o quello di umidità, la modalità Sospensione si spegne.
- Quando la modalità Sospensione è accesa, l'umidificatore emette vapore automaticamente per 15 secondi anche se il livello d'umidità del locale supera il 60%.

Come spegnere il display

Il display si oscura automaticamente dopo 30 secondi d'inattività.

- Per spegnere il display, tenere premuto  per 3 secondi.
- Per riaccendere il display, premere qualsiasi pulsante.

Umidità relativa del locale:	Livello di vapore automatico
Meno di 50%	Alto
50–55%	Medio
55–60%	Basso
Più di 60%	Spegnimento automatico

UTILIZZO DELL'UMIDIFICATORE SMART (CONT.)

Utilizzo della cassetta per gli aromi

L'umidificatore può essere usato per scopi di aromaterapia.

1. Spingere la cassetta per gli aromi situata sul retro della base ed estrarla. [Fig. 3.3]
2. Versare 8–10 gocce di oli essenziali sul tampone. [Fig. 3.4]
3. Rimontare la cassetta degli aromi nell'umidificatore.
4. Accendere l'umidificatore. Questo diffonderà automaticamente l'aroma quando è in uso.

Nota:

- **Non aggiungere oli essenziali, liquidi per il trattamento dell'acqua o filtri di altre marche nel serbatoio o nella vaschetta della base. Versare gli oli essenziali solo sul tampone apposito. [Fig. 3.5]**
- I tamponi possono essere puliti e riutilizzati dopo la diffusione degli oli essenziali (v. **Pulizia del tampone per aromi**, pag. 124).
- Questo umidificatore ha un piccolo diffusore termico di aromi. È normale che l'aroma sia delicato.
- Per informazioni sui tamponi di ricambio, v. pag. 124.

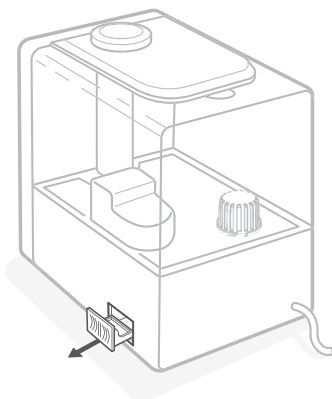

Fig. 3.3

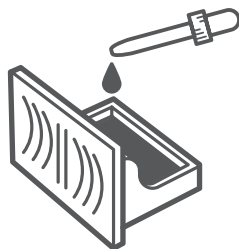

Fig. 3.4

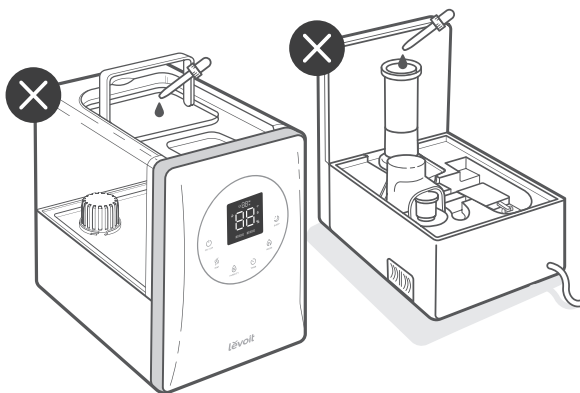

Fig. 3.5

UTILIZZO DELL'UMIDIFICATORE SMART (CONT.)

Tamponi assorbenti

I tamponi di assorbimento dei minerali servono a ridurre l'accumulo di minerali (calcare) all'interno dell'umidificatore, soprattutto sull'elemento riscaldante.

Nota: per informazioni sui tamponi assorbenti di ricambio, v. pag. 124.

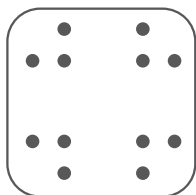

Funzione memoria

- L'umidificatore ricorda le impostazioni per livello di vapore, livello di umidità, vapore caldo e Wi-Fi quando è spento e scollegato dalla presa di corrente e le riattiva quando viene riacceso.
- L'umidificatore non ricorda le impostazioni di sospensione o del timer; il display si riaccende automaticamente quando si riaccende l'umidificatore.

Spegnimento automatico

L'umidificatore si spegne automaticamente quando tutta l'acqua del serbatoio è stata usata per la diffusione. Sul display si visualizza , che lampeggia 10 volte prima dello spegnimento dell'umidificatore. Riempire il serbatoio dell'acqua (v.

Preparazione, pag. 113).

Se il serbatoio è stato estratto dalla base, l'umidificatore smette automaticamente di emettere vapore. Il display visualizza , che si spegne quando il serbatoio viene riposto correttamente sulla base.

Funzioni dell'app VeSync

L'app VeSync consente di accedere a funzioni intelligenti aggiuntive, comprese quelle elencate qui di seguito.

Telecomando tramite telefono

- Accendere/spegnere l'umidificatore.
- Passare attraverso i livelli di vapore e quelli di calore e accendere/spegnere la modalità Sospensione.
- Accendere/spegnere le luci del display.

Monitoraggio dei livelli di umidità

- Controllare i livelli di umidità attuali nell'ambiente dell'umidificatore.

Impostazione di timer e programmi

- Programmare timer individuali o creare un programma per l'umidificatore smart.

Comando vocale esterno

- Compatibile con Amazon Alexa e Google Assistant™ per i comandi vocali.

Nota: l'app VeSync è sottoposta a continui aggiornamenti e le sue caratteristiche vengono ampliate.

SUGGERIMENTI UTILI

L'umidificatore può funzionare correttamente solo se la vaschetta della base contiene il livello corretto di acqua. Se il livello è eccessivo, l'umidificatore non può generare vapore.

- **Non** collocare l'umidificatore su una superficie inclinata.
- Non versare **mai** acqua direttamente nella vaschetta della base. [Fig. 4.1] Versare l'acqua **solo** nel serbatoio. Sarà l'umidificatore, poi, a rilasciare automaticamente la quantità corretta di acqua nella vaschetta.
- Non spostare o scuotere l'umidificatore per evitare che il serbatoio rilasci una quantità eccessiva di acqua nella vaschetta della base.
- Prima di spostare l'umidificatore, spegnerlo, staccarlo dalla presa di corrente e rimuovere il serbatoio dell'acqua. Eliminare l'acqua in eccesso dalla vaschetta della base.

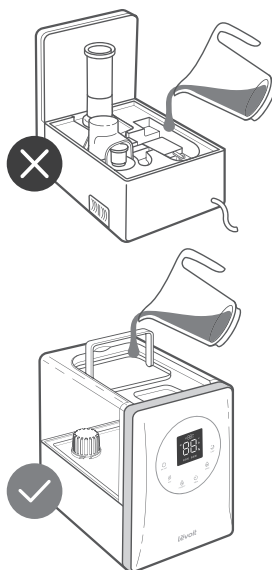

Fig. 4.1

CURA E MANUTENZIONE

Nota:

- *Tutti gli interventi di manutenzione dovrebbero essere eseguiti su una superficie resistente all'acqua, come il bancone della cucina.*
- *Cambiare l'acqua ogni giorno per evitare la crescita di batteri.*
- *Pulire regolarmente gli ugelli con una salvietta o un panno.*
- *Se non si utilizza l'umidificatore per almeno una settimana, non lasciare acqua al suo interno. Si consiglia piuttosto di pulirlo e asciugarlo.*
- *Per ulteriori informazioni sulla sicurezza, vedere **Sicurezza della manutenzione** (pag. 109).*

Pulizia

Si raccomanda di pulire il serbatoio dell'acqua e la vaschetta della base dell'umidificatore ogni 3 giorni e quando si è pronti a riportarlo.

Nota:

- **Non** immergere la base in acqua o altri liquidi. **Non** lavare i componenti dell'umidificatore in lavastoviglie.
- **Non** utilizzare detergenti chimici per pulire l'umidificatore.

CURA E MANUTENZIONE (CONT.)

1. Disinserire la spina dell'umidificatore dalla presa.

Nota: se si è usata l'impostazione di vapore caldo, lasciare raffreddare l'umidificatore prima di pulirlo.

2. Togliere e sciacquare il coperchio del serbatoio dell'acqua.
3. Staccare il serbatoio dell'acqua dalla base e smontare il canale e il tubo del vapore. [Fig. 5.1] Eliminare eventuale acqua residua dal serbatoio e dalla vaschetta della base. Se si è usata l'impostazione del vapore caldo, **fare attenzione** in caso l'acqua sia ancora bollente.

Nota: quando si fa uscire l'acqua, tenere fermo il galleggiante per evitare che fuoriesca dalla vaschetta della base.

4. Estrarre il filtro dell'acqua dal serbatoio ruotandolo in senso antiorario e sollevandolo. [Fig. 5.2]

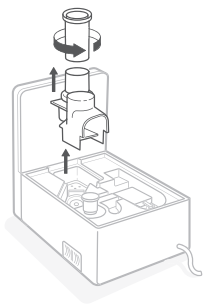

Fig. 5.1

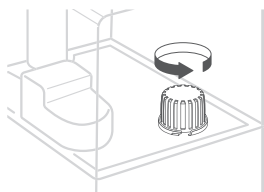

Fig. 5.2

5. Rimuovere la spugna filtrante dal filtro dell'acqua, se necessario, per pulirla. [Fig. 5.3]
6. Staccare il tubo del vapore dal canale del vapore ruotando il tubo in senso antiorario. [Fig. 5.1]
7. Rimuovere il galleggiante, il silenziatore, il tampone assorbente e la cassetta per gli aromi dalla base. [Fig. 5.4]
8. Staccare la valvola esterna dell'uscita dell'acqua dal serbatoio ruotandola in senso antiorario. [Fig. 5.5]

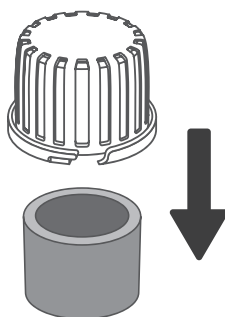

Fig. 5.3

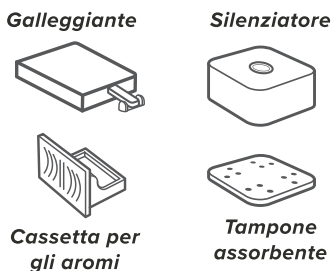

Fig. 5.4

CURA E MANUTENZIONE (CONT.)

9. Sciacquare tutti i componenti (eccetto l'esterno della base) con acqua a temperatura ambiente.
10. Per decalcificare l'umidificatore (rimuovere l'accumulo di minerali):
 - a. Smontare il filtro dell'acqua e la valvola di uscita dell'acqua dal serbatoio. Smontare il silenziatore e il tampone assorbente dalla base. Lasciare in posizione il canale e il tubo del vapore.
 - b. Riempire il serbatoio con 710 ml (3 tazze misura USA) di aceto bianco distillato.
 - c. Montare il coperchio del serbatoio e scuotere l'aceto all'interno del serbatoio.
 - d. Sistemare il serbatoio sulla base e lasciare in ammollo per 15-20 minuti. L'aceto filtrerà nella vaschetta della base e ammorbidirà il calcare (accumulo di minerali) presente nel serbatoio e nella vaschetta della base (trasduttore e galleggiante inclusi).
 - e. Rimuovere il serbatoio e il suo coperchio ed eliminare eventuali tracce di aceto.
 - f. Rimuovere il galleggiante dalla vaschetta della base tirando il lato più largo verso l'alto ed estraendo l'asta dai supporti del galleggiante. Un lato dei supporti è aperto (a forma di U) per consentire la rimozione dell'asta [Fig. 5.6]
 - g. Riporre il galleggiante, il filtro dell'acqua, la valvola dell'uscita dell'acqua, la cassetta per gli aromi e il silenziatore in un contenitore. Ricoprirli con una quantità sufficiente di aceto. Lasciare in ammollo per 15-20 minuti.
 - h. Usare un panno morbido e lo spazzolino per la pulizia fornito per eliminare il calcare da tutti i componenti [Fig. 5.7]
 - i. Sciacquare tutti i componenti fino a scomparsa totale dell'odore di aceto.
11. Asciugare i componenti con un panno. Controllare che siano tutti perfettamente asciutti prima di rimontare o riporre l'apparecchio.

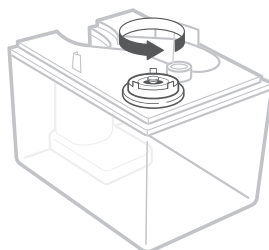

Fig. 5.5

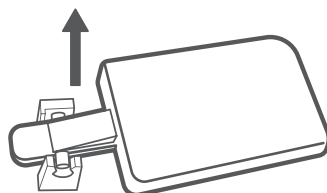

Fig. 5.6

Non lasciare entrare liquidi nell'uscita dell'aria

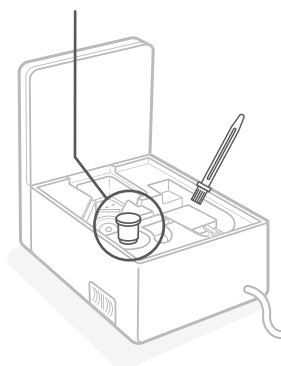

Fig. 5.7

CURA E MANUTENZIONE (CONT.)

Pulizia del tampone per aromi e del tampone assorbente

1. Estrarre la cassetta degli aromi e togliere il tampone. [Fig. 5.8]
2. Rimuovere il silenziatore e poi il tampone assorbente da sopra l'elemento riscaldante. [Fig. 5.9]
3. Sciacquare i tamponi con acqua calda corrente.
4. Asciugare i tamponi con un panno pulito.
5. Riporre il tampone nella cassetta degli aromi.
6. Riporre il tampone assorbente nella base.

Nota: *non usare prodotti o detergenti liquidi per pulire i tamponi o altre parti dell'umidificatore.*

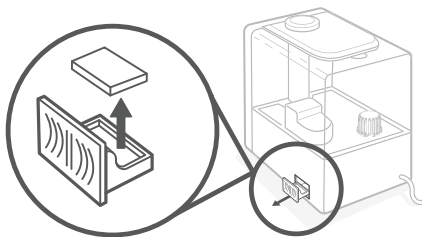

Fig. 5.8

Sostituzione del tampone per aromi e del tampone assorbente

Se il tampone per gli aromi o quello assorbente sono rigidi anche dopo essere stati puliti, devono essere sostituiti. L'umidificatore è dotato di tamponi di scorta.

Per preservare le prestazioni dell'umidificatore, usare **solo** tamponi per gli aromi e tamponi assorbenti originali Levoit. Per ulteriori informazioni, contattare l'**Assistenza Clienti** (v. pag. 131).

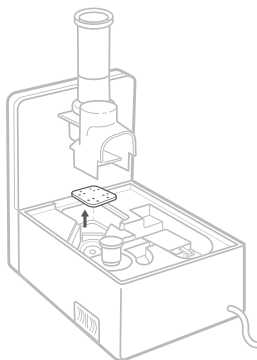

Fig. 5.9

CURA E MANUTENZIONE (CONT.)

Rimontaggio

1. Riposizionare il galleggiante nella vaschetta della base: **[Fig. 5.9]**
 - a. Accertarsi che il lato corretto del galleggiante sia rivolto verso l'alto.
 - b. Inserire il perno più piccolo nel lato chiuso dei supporti del galleggiante.
 - c. Posizionare il perno più largo (a forma di U) nei supporti del galleggiante.
2. Riporre il tampone assorbente e il silenziatore sull'elemento riscaldante. **[Fig. 5.10]**
3. Avvitare il tubo del vapore sul canale del vapore ruotando il tubo in senso orario. Rimetterlo con cura in posizione sulla vaschetta della base. **[Fig. 5.10]**
4. Rimettere la valvola esterna di uscita dell'acqua nel serbatoio ruotandola. **[Fig. 5.11]**
5. Controllare che la spugna filtrante sia collocata correttamente dentro il filtro dell'acqua. Rimontare il filtro dell'acqua nel serbatoio e ruotarlo in senso orario per fissarlo in posizione. **[Fig. 5.12]**
6. Rabboccarlo, se necessario. Sistemare il serbatoio correttamente sulla base e mettere il coperchio sul serbatoio dell'acqua.

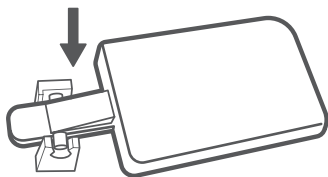

Fig. 5.9

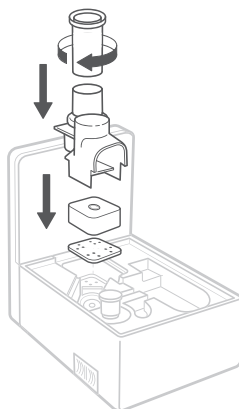

Fig. 5.10

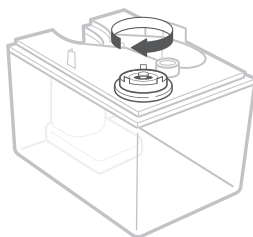

Fig. 5.11

Conservazione

Seguire le istruzioni per la pulizia (v. pag. 121) e far asciugare completamente i componenti prima di conservarli. Conservare in un luogo fresco e asciutto.

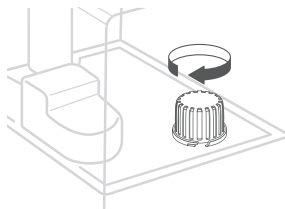



Fig. 5.12

RISOLUZIONE DEI PROBLEMI

Problema	Possibile rimedio
L'umidificatore non si accende o si spegne all'improvviso.	Inserire la spina dell'umidificatore in una presa di corrente funzionante e accenderlo.
	Versare nel serbatoio acqua depurata.
Esce poco o nessun vapore.	Aumentare il livello di vapore a un'impostazione più elevata.
	Riempire il serbatoio dell'acqua.
	È possibile che la vaschetta della base contenga troppa acqua. Svuotare la vaschetta. Rabboccare il serbatoio (non la vaschetta della base) e sistemarlo correttamente sulla base.
	Controllare che gli ingressi dell'aria sul fondo della base e nella cassetta per gli aromi non siano bloccati. L'umidificatore non dovrebbe essere collocato su una moquette o su altre superfici che potrebbero bloccare gli ingressi dell'aria.
	Pulire l'umidificatore (v. Cura e manutenzione , pag. 121). Controllare che gli ugelli non siano bloccati o intasati.
	Accertarsi che l'umidificatore poggi su una superficie perfettamente orizzontale.
	Se si usa un detergente per lavare il serbatoio o la base, sciacquarli abbondantemente con acqua pulita per eliminare eventuali tracce di detergente.
	Pulire il filtro dell'acqua (v. pag. 121) o sostituire la spugna filtrante con una nuova. L'umidificatore è dotato di una spugna filtrante per l'acqua di scorta. Per informazioni su ulteriori ricambi contattare l' Assistenza Clienti (v. pag. 131).
L'umidificatore esaurisce l'acqua troppo rapidamente.	L'umidificatore consuma l'acqua in base alla temperatura e all'umidità dell'ambiente. Se l'ambiente è freddo e/o asciutto, l'umidificatore consuma l'acqua più velocemente.
	L'uso della funzione di vapore caldo utilizza acqua più velocemente.
L'umidificatore produce uno strano odore.	Se l'umidificatore è nuovo, staccarlo dalla presa e sciacquare tutti i componenti, quindi lasciarlo in un luogo fresco e asciutto per 12 ore.
	Se si sono versati oli essenziali sul tampone, sciacquarlo con acqua pulita e farlo asciugare.
	Pulire l'umidificatore (v. Cura e manutenzione , pag. 121).
Intorno all'umidificatore o al suo interno si vede della polvere bianca.	Raccomandiamo l'utilizzo di acqua depurata per riempire l'umidificatore. Evitare di usare acqua con un alto contenuto di minerali, come quella di rubinetto.
	Pulire l'umidificatore (v. Cura e manutenzione , pag. 121).

RISOLUZIONE DEI PROBLEMI (CONT.)

Problema	Possibile rimedio
L'umidificatore fa un rumore forte o insolito.	Controllare che il serbatoio dell'acqua sia posizionato correttamente (v. Preparazione , pag. 113).
	Impostare il livello di vapore su un'impostazione più bassa.
	Svuotare la vaschetta. Rabboccare il serbatoio (non la vaschetta della base) e sistemarlo correttamente sulla base.
	Quando si usa la funzione di vapore caldo, l'elemento riscaldante può emettere un gorgoglio nel caso in cui il livello dell'acqua sia basso. Versare altra acqua nel serbatoio.
	È possibile che l'umidificatore non funzioni correttamente. Interromperne l'uso e contattare l' Assistenza Clienti (v. pag. 131)
Dalla base fuoriesce del vapore.	Controllare che il serbatoio dell'acqua sia posizionato correttamente (v. Preparazione , pag. 113).
Si rilevano perdite di acqua dall'umidificatore.	Evitare di usare l'umidificatore in un locale con un'umidità relativa superiore al 60%.
	Asciugare eventuale acqua in eccesso dalla parte superiore e inferiore della base.
	Non scuotere l'umidificatore.
	Fare sempre attenzione a posizionare l'umidificatore su una superficie piana e orizzontale.
	Verificare l'assenza di perdite dal serbatoio. Se presenti, contattare l' Assistenza Clienti (v. pag. 131).
L'area intorno all'umidificatore è umida o bagnata di condensa.	Il livello di umidità potrebbe essere troppo elevato. Abbassare il livello di vapore, spegnere l'umidificatore oppure aprire una porta o una finestra.
	Aprire una finestra in modo che intorno all'umidificatore circolino aria a sufficienza oppure spostarlo in un locale più ventilato.
	Controllare che il serbatoio dell'acqua sia posizionato correttamente (v. Preparazione , pag. 113).
	Nel rimontare il serbatoio dell'acqua, asciugare eventuali tracce d'acqua dal serbatoio e dalla base.
Il vapore non è caldo dopo aver premuto  .	Per produrre vapore caldo, lasciar riscaldare l'umidificatore per circa 15 minuti.
	Pulire l'elemento riscaldante (v. Cura e manutenzione , pag. 121).
Il vapore è caldo con l'impostazione di vapore freddo.	Può essere che l'elemento riscaldante sia ancora caldo dopo essere stato usato per il vapore caldo. Lasciare raffreddare l'elemento riscaldante per almeno 30 minuti.

RISOLUZIONE DEI PROBLEMI (CONT.)

Problema	Possibile rimedio
All'interno dell'umidificatore si è formata della muffa.	Pulire periodicamente il serbatoio dell'acqua e la vaschetta interna (v. Cura e manutenzione , pag. 121).
 si illumina di colore rosso.	Riempire il serbatoio dell'acqua.
	Sistemare il serbatoio correttamente sulla base.
	Pulire il filtro dell'acqua (v. pag. 121) o sostituirlo con uno nuovo. Per richiedere un nuovo filtro dell'acqua, contattare l' Assistenza Clienti (v. pag. 131).
L'olio essenziale non ha praticamente alcun odore o quasi.	Versare altro olio essenziale. Per ottenere i migliori risultati, utilizzare un olio essenziale puro.
Il display indica una percentuale di umidità errata.	È possibile che il locale sia troppo grande per il campo d'azione effettivo dell'umidificatore. Spostarlo in un locale che misuri meno di 40–70 m ² (430–753 piedi ²).
	È possibile che all'interno del sensore si sia formata dell'umidità. Accertarsi che gli ugelli siano rivolti in direzione opposta rispetto alla cassetta per gli aromi, per evitare che il vapore si depositi sopra il sensore presente all'interno della cassetta (v. diagramma in Componenti dell'umidificatore smart , pag. 110). Spegnerne l'umidificatore, estrarre la cassetta per gli aromi e lasciare asciugare il sensore all'aria.
	Se l'umidificatore è posizionato a meno di 30 cm (12 pollici) da una parete o in un angolo, il sensore di umidità non può fornire una lettura accurata di umidità relativa nel locale.
	Il sensore di umidità fornisce una lettura errata se esposto alla polvere. Evitare di usare l'umidificatore in ambienti polverosi. Evitare di utilizzare acqua di rubinetto nell'umidificatore, perché ciò potrebbe aumentare la presenza di polvere nell'aria.
Il livello di umidità non cambia nel locale.	Impostare un livello di vapore più alto.
	A seconda dell'ambiente, l'umidificatore può impiegare più tempo per umidificare l'aria.
	È possibile che il locale sia troppo grande per il campo d'azione effettivo dell'umidificatore. Se il locale misura più di 40–70 m ² (430–753 piedi ²), l'umidificatore non sarà altrettanto efficace.
Il display mostra il codice di errore "E1", "E2", "E3", "E4" o "E6".	L'umidificatore non funziona correttamente. Contattare l' Assistenza Clienti (v. pag. 131).

Se il problema riscontrato non è riportato in questa tabella, contattare l'**Assistenza Clienti** (v. pag. 131).

RISOLUZIONE DEI PROBLEMI DELL'APP VESYNC

Perché l'umidificatore non si connette all'app VeSync?

- Controllare che il Bluetooth® sia attivato sul telefono e non sia connesso a un altro dispositivo Bluetooth.
- Durante la procedura di configurazione, è necessario essere collegati a un rete WiFi sicura a 2,4 GHz. Verificare che la rete funzioni correttamente.
- Accertarsi che la password WiFi immessa sia corretta.
- Controllare che l'umidificatore e il telefono distino non più di 10 metri (30 piedi) l'uno dall'altro.
- Tenere premuto  per 15 secondi per azzerare l'umidificatore, quindi riprovare a collegarsi.

L'umidificatore è scollegato.

- Assicurarsi che l'umidificatore sia collegato alla presa. Se è staccato dalla presa di corrente o se la presa è priva di alimentazione, l'umidificatore potrebbe sembrare scollegato.
- Aggiornare il menu di VeSync scorrendo sullo schermo verso il basso.
- Verificare che il router sia collegato a Internet e che la connessione di rete del telefono funzioni correttamente.
- Azzerare l'umidificatore mediante una delle seguenti opzioni:
 1. Cancellare l'umidificatore dall'app VeSync. Scorrere verso sinistra (iOS*) o tenere premuto (Android), quindi toccare **Delete** (Elimina). Riconfigurare l'umidificatore con l'app VeSync.
 2. Tenere premuto  per 15 secondi. Riconfigurare l'umidificatore con l'app VeSync.

***Nota:** le interruzioni di corrente, i problemi di funzionamento di Internet o eventuali sostituzioni dei router Wi-Fi potrebbero causare lo scollegamento dell'umidificatore da internet.*

L'app VeSync visualizza una percentuale di umidità errata quando si accende l'umidificatore.

- È possibile che il locale sia troppo grande per il campo d'azione effettivo dell'umidificatore. Spostarlo in un locale che misuri meno di 40–70 m² (430–753 piedi²).
- È possibile che all'interno del sensore si sia formata dell'umidità. Accertarsi che gli ugelli siano rivolti in direzione opposta rispetto alla cassetta per gli aromi, per evitare che il vapore si depositi sopra il sensore presente all'interno della cassetta (v. diagramma in **Componenti dell'umidificatore smart**, pag. 110). Spegnerne l'umidificatore, estrarre la cassetta per gli aromi e lasciare asciugare il sensore all'aria.
- Se l'umidificatore è posizionato a meno di 30 cm (12 pollici) da una parete o in un angolo, il sensore di umidità non può fornire una lettura accurata di umidità relativa nel locale.
- Il sensore di umidità fornisce una lettura errata se esposto alla polvere. Evitare di usare l'umidificatore in ambienti polverosi.

Se il problema riscontrato non è riportato in questa tabella, contattare l'**Assistenza Clienti** (v. pag. 131).

DICHIARAZIONE DI CONFORMITÀ

Arovast Corporation dichiara che questo prodotto è conforme ai requisiti essenziali e alle altre disposizioni pertinenti della Direttiva 2014/53/UE, alle Normative britanniche sulle apparecchiature radio del 2017 e ai requisiti di ogni altra direttiva UE pertinente. Il testo integrale della dichiarazione di conformità è reperibile in: <https://levoit.com/euro/compliance>

ATTRIBUZIONI

Apple App Store è un marchio di proprietà di Apple Inc.

Google, Android e Google Play sono marchi di proprietà di Google LLC.

Wi-Fi® è un marchio registrato di proprietà di Wi-Fi Alliance®.

Amazon, Alexa e tutti i relativi loghi sono marchi di proprietà di Amazon.com, Inc. o delle sue affiliate.

iOS è un marchio registrato di proprietà di Cisco Systems, Inc. e/o delle sue affiliate negli Stati Uniti e in altri Paesi.

Il marchio e i loghi Bluetooth® sono marchi registrati di proprietà di Bluetooth SIG, Inc; il loro utilizzo da parte di Arovast Corporation è autorizzato con licenza. Gli altri marchi e nomi commerciali sono di proprietà dei rispettivi titolari.

INFORMAZIONI SULLA GARANZIA

Prodotto	Umidificatore ultrasonico ibrido smart
Modello	LUH-A602S-WEU
<i>Raccomandiamo vivamente di prendere nota del numero d'ordine e della data di acquisto a scopo di riferimento.</i>	
Numero ordine	
Data di acquisto	

Termini e condizioni

La Arovast Corporation garantisce la più alta qualità di tutti i suoi prodotti per quanto riguarda materiali, lavorazione e assistenza per 2 anni a partire dalla data d'acquisto e fino alla scadenza del periodo di garanzia. La durata della garanzia può variare per le diverse categorie di prodotti.

In caso di dubbi o quesiti riguardo al nuovo prodotto, non esitare a contattare il nostro eccellente servizio di Assistenza Clienti.

ASSISTENZA CLIENTI

Arovast Corporation

1202 N. Miller St., Suite A
 Anaheim, CA 92806
 USA

E-mail: support.eu@levoit.com

*Consigliamo di avere a portata di mano la fattura e il numero d'ordine prima di contattare l'Assistenza Clienti.



LEVOIT.COM

Connect With Us

Verbinden Sie
sich mit uns

Restez connecté

Conecte con
nosotros en

Seguici su



/LEVOITUK



/LEVOITUK
/LEVOITGERMANY
/LEVOITFRANCE
/LEVOITSPAIN
/LEVOITITALY